

Término Municipal de Málaga

EDIFICIO DE LA ADUANA (B)
TERRENOS EXCLUIDOS DE LA ZONA DE DOMINIO PÚBLICO PORTUARIO,
CONSECUENCIA DE LA ORDEN DEL MINISTERIO DE HACIENDA DE 15 DE
FEBRERO DE 1962, COMPLEMENTADA CON LA DE 27 DE MARZO DE 1967

ALMACEN DE LA ADUANA (C)
TERRENOS EXCLUIDOS DE LA ZONA DE DOMINIO PÚBLICO PORTUARIO,
CONSECUENCIA DE LA TRANSFERENCIA ENTRE LOS MINISTERIOS DE
OBRAS PÚBLICAS Y DE HACIENDA, PERFECCIONADA EN EL ACTA
SUSCRITA EN 16 DE NOVIEMBRE DE 1965

AUDITORIO-PALACIO DE LA MÚSICA (A)
TERRENOS EXCLUIDOS DE LA ZONA DE DOMINIO PÚBLICO PORTUARIO,
CONSECUENCIA DE LA ORDEN F.O.M. DE 21 DE MAYO DE 2007 POR LA
QUE SE CEDE A FAVOR DEL CONSORCIO GESTOR DEL AUDITORIO

DESLINDE DE D.P.M.T. DES01/24/29/0001
INICIO DEL TRAMO: ZONA DEL PUERTO DE MÁLAGA

DESLINDE DE D.P.M.T. DES01/24/29/0001
FINAL DEL TRAMO: ZONA DEL PUERTO DE MÁLAGA

DESLINDE DE D.P.M.T.
DES01/08/29/0006-DES10/01
APROBADO POR O.M. 05-02-2.018

DESLINDE DE D.P.M.T. DES01/24/29/0001 (PROPUESTO)
TRAMO: PUERTO DE MÁLAGA
(D.E.U.P. PUERTO DE MÁLAGA, APROBADA POR LA ORDEN FOM/649/2017, DE 6 DE JULIO)

DESLINDE DE D.P.M.T. DES01/06/29/0021
APROBADO POR O.M. 16-07-2.009

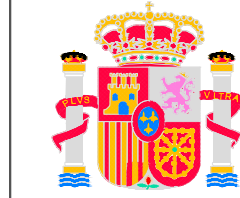

MINISTERIO
PARA LA TRANSICIÓN ECOLÓGICA
Y EL RETO DEMOGRÁFICO

DIRECCIÓN GENERAL DE LA COSTA Y EL MAR
Demarcación de Costas en Andalucía-Mediterráneo
(Málaga)

DESLINDE DEL DOMINIO PÚBLICO MARÍTIMO TERRESTRE
TRAMO: ZONA DEL PUERTO DE MÁLAGA

TÉRMINO MUNICIPAL DE MÁLAGA

PLANO Nº 1	HOJA Nº 1 de 1	PLANO: Plano de situación	REFERENCIA SERVICIO: DES01/08/29/0001	EXPEDIENTE DUNA: DES01/08/29/0001
---------------	-------------------	------------------------------	------------------------------------------	--------------------------------------

GRÁFICO DE DISTRIBUCIÓN DE HOJAS 1:50.000



GRÁFICO DE DISTRIBUCIÓN DE HOJAS 1:5.000



La Jefa de Servicio

FECHA: la indicada en
la firma electrónica

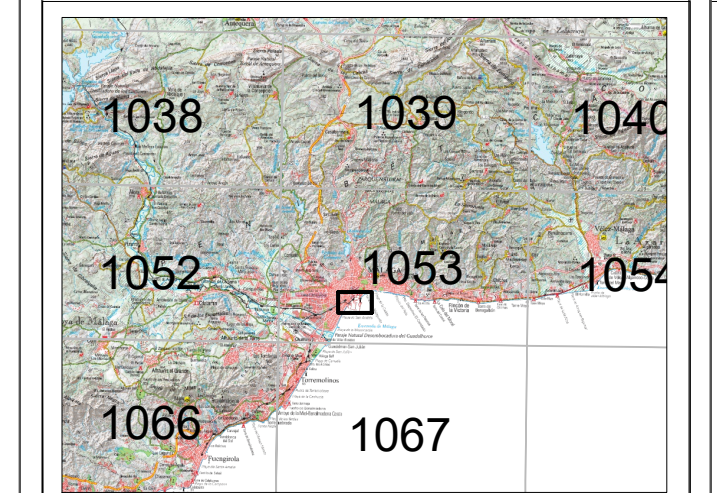
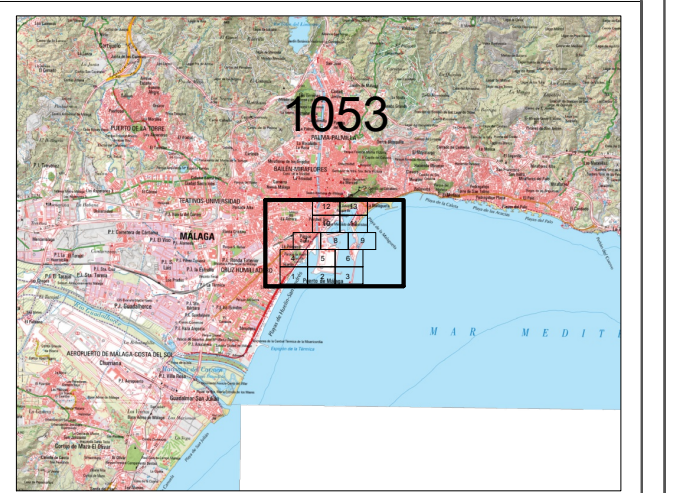
Vº Bº el Jefe de la Demarcación

VÉRTICES POLIGONAL DEL DESLINDE

Núm. X Y

VÉRTICES POLIGONAL DE LA RIBERA DEL MAR

Núm. X Y

INFORMACIÓN CARTOGRÁFICA

SISTEMA GEODÉSICO DE REFERENCIA: ETRS89
SISTEMA DE PROYECCIÓN CARTOGRÁFICA: U.T.M. - HUSO 30 N
ORIGEN DE ALTITUDES: NIVEL MEDIO DEL MAR EN ALICANTE
COORDENADAS U.T.M. ETRS89 EN MARCO DE HOJA

VUELO FOTOGRAMÉTRICO REALIZADO EN AGOSTO DE 2017
AEROTRIANGULACIÓN PROPIA DE ESTE LEVANTAMIENTO
APOYO DE CAMPO REALIZADO EN ENERO-MAYO DE 2018
RESTITUCIÓN Y EDICIÓN REALIZADO EN SEPT 2017-MARZO 2018

SIGNOS CONVENCIONALES PARTICULARES

- LINEA DE COTA 0
- POLIGONAL DEL DESLINDE DEL D.P.M.T.
- LINEA DE RIBERA DEL MAR
- LIMITE SERVIDUMBRE DE TRANSITO
- +++ LIMITE SERVIDUMBRE DE PROTECCION
- LINEA DE DESLINES ANTERIORES
- LIMITE PARCELAS COLINDANTES
- LIMITE DE SUELO URBANO
- LIMITE DE TÉRMINO MUNICIPAL
- LIMITE DE PROVINCIA
- ⊗ VERTICES DE DESLINDE
- ⊗ VERTICES DE RIBERA DE MAR
- ⊗ VERTICES DE OTROS DESLINES
- ⊗ VERTICE DE DESLINDE INICIO/FINAL TRAMO
- ⊗ TERRENOS INNECESARIOS

NOTA: SI COINCIDE LA POLIGONAL DEL DESLINDE DE DPMT CON LA LINEA DE R.M. SÓLO SE GRAFICA LA PRIMERA

OTROS SIGNOS

- Escarpado
- Muro Alambrada-Valla
- Seto
- Edificación en ruinas
- Tendido eléctrico / Tendido telefónico
- Punto NAP / Punto Nivelación
- Vertice REGENTE / ROV ERGNIS
- Vertice Topográfico
- Punto de Apoyo

ESCALA 1 / 5.000



CONSULTOR



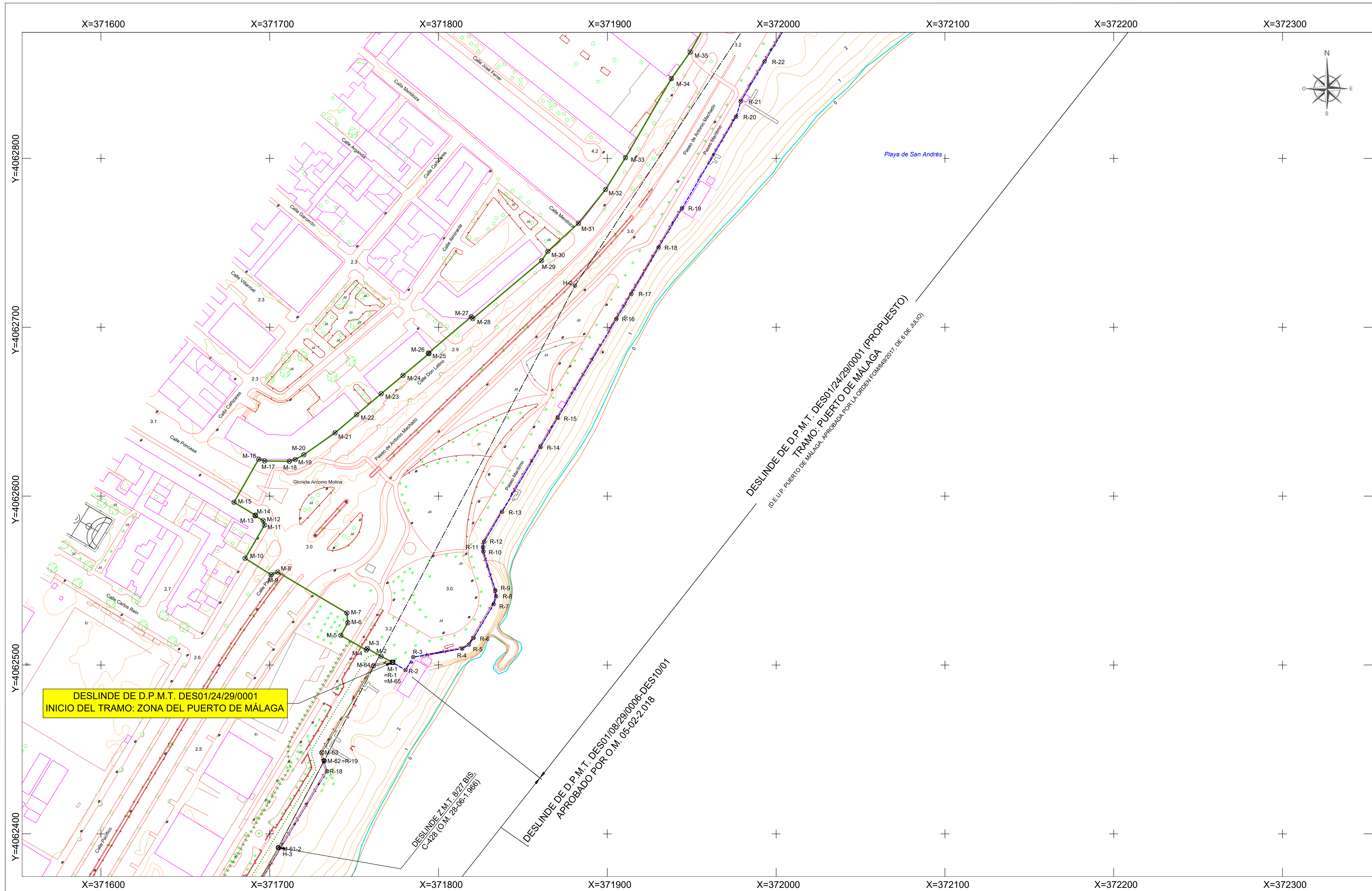



MINISTERIO
PARA LA TRANSICIÓN ECOLÓGICA
Y EL RETO DEMOGRÁFICO

DIRECCIÓN GENERAL DE LA COSTA Y EL MAR
Demarcación de Costas en Andalucía-Mediterráneo
(Málaga)

DESLINDE DEL DOMINIO PÚBLICO MARÍTIMO TERRESTRE
TRAMO: ZONA DEL PUERTO DE MÁLAGA

TÉRMINO MUNICIPAL DE MÁLAGA

PLANO Nº 2	HOJA Nº 1 de 13	PLANO: Polígono de deslinde	REFERENCIA SERVICIO: DES01/24/29/0001	EXPEDIENTE DUNA: DES01/24/29/0001
---------------	--------------------	--------------------------------	------------------------------------------	--------------------------------------

GRÁFICO DE DISTRIBUCIÓN DE HOJAS 1:5.000



GRÁFICO DE DISTRIBUCIÓN DE HOJAS 1:1.000



La Jefa de Servicio

Fecha: la indicada en la firma electrónica

Vº Bº el Jefe de la Demarcación

VÉRTICES POLIGONAL DEL DESLINDE			VÉRTICES POLIGONAL DE LA RIBERA DEL MAR		
Núm.	X	Y	Núm.	X	Y
M-1	371772.81	4.062.501.59	R-1	371772.81	4.062.501.59
M-2	371765.98	4.062.505.15	R-2	371780.45	4.062.497.01
M-3	371757.77	4.062.508.79	R-3	371785.00	4.062.504.70
M-4	371757.24	4.062.508.83	R-4	371813.99	4.062.509.75
M-5	371742.12	4.062.517.53	R-5	371817.99	4.062.512.08
M-6	371746.22	4.062.525.05	R-6	371820.71	4.062.516.30
M-7	371745.71	4.062.530.78	R-7	371832.68	4.062.536.04
M-8	371704.75	4.062.555.00	R-8	371834.13	4.062.540.84
M-9	371700.77	4.062.553.47	R-9	371833.85	4.062.544.18
M-10	371685.45	4.062.563.21	R-10	371826.57	4.062.567.20
M-11	371696.87	4.062.582.79	R-11	371826.35	4.062.569.74
M-12	371696.08	4.062.585.55	R-12	371827.03	4.062.573.01
M-13	371691.34	4.062.588.34	R-13	371837.53	4.062.590.75
M-14	371691.55	4.062.588.70	R-14	371860.59	4.062.629.11
M-15	371678.82	4.062.596.34	R-15	371870.59	4.062.646.32
M-16	371693.46	4.062.621.88	R-16	371905.30	4.062.704.87
M-17	371696.94	4.062.620.85	R-17	371914.15	4.062.719.71
M-18	371711.64	4.062.620.83	R-18	371930.34	4.062.747.20
M-19	371715.10	4.062.621.63	R-19	371944.25	4.062.770.41
M-20	371720.18	4.062.624.49	R-20	371976.29	4.062.824.69
M-21	371738.67	4.062.637.47	R-21	371979.01	4.062.833.89
M-22	371751.50	4.062.648.29	R-22	371993.13	4.062.857.32
M-23	371766.03	4.062.660.62			
M-24	371778.96	4.062.671.46			
M-25	371784.32	4.062.684.34			
M-26	371794.00	4.062.694.72			
M-27	371819.37	4.062.706.22			
M-28	371820.31	4.062.705.10			
M-29	371861.02	4.062.739.42			
M-30	371864.73	4.062.744.83			
M-31	371882.82	4.062.781.54			
M-32	371888.94	4.062.781.55			
M-33	371910.72	4.062.800.40			
M-34	371937.95	4.062.847.23			
M-35	371946.11	4.062.862.92			

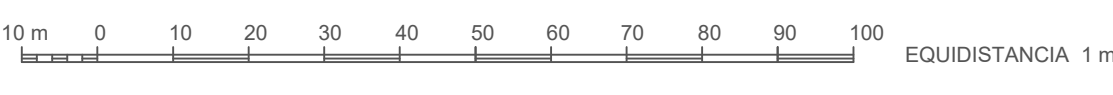
<p>INFORMACIÓN CARTOGRÁFICA</p> <p>SISTEMA GEODÉSICO DE REFERENCIA: ETRS89</p> <p>SISTEMA DE PROYECCIÓN CARTOGRÁFICA: U.T.M. - HUSO 30 N</p> <p>ORIGEN DE ALTITUDES: NIVEL MEDIO DEL MAR EN ALCANTE</p> <p>COORDENADAS U.T.M. ETRS89 EN MARCO DE HOJA</p>	<p>SIGNOS CONVENCIONALES PARTICULARES</p> <p>— LINEA DE COTA 0</p> <p>— POLIGONAL DEL DESLINDE DEL D.P.M.T.</p> <p>— LINEA DE RIBERA DEL MAR</p> <p>— LIMITE DE TERMINO MUNICIPAL</p> <p>— LIMITE DE SERVIDUMBRE DE PROTECCION</p> <p>— LINEA DE DESLINDES ANTERIORES</p> <p>— LIMITE PARCELAS COLINDANTES</p> <p>— LIMITE DE SUELO URBANO</p> <p>— LIMITE DE TERMINO MUNICIPAL</p> <p>— LIMITE DE PROVINCIA</p> <p>— TERRENOS INNECESARIOS</p>	<p>OTROS SIGNOS</p> <p>— Escarpado</p> <p>— Muro Alameda-Vista</p> <p>— Soto</p> <p>— Edificación en ruinas</p> <p>— Tendido eléctrico / Tendido telefónico</p>	<p>OTROS SIGNOS</p> <p>● Punto NAP / Punto Nivelación</p> <p>▲ Verice REGENTE / ROV / ERGNIS</p> <p>○ Verice Topográfico</p> <p>⊕ Punto de Apoyo</p>	<p style="text-align: center;">ESCALA 1 / 1.000</p>  <p style="text-align: center;">EQUIDISTANCIA 1 m.</p>
------------------------------------------------------------------------------------------------------------------------------------------------------------------------------------------------------------------------------------------------------------------	--------------------------------------------------------------------------------------------------------------------------------------------------------------------------------------------------------------------------------------------------------------------------------------------------------------------------------------------------------------------------------------------------------------------------------------------------------	------------------------------------------------------------------------------------------------------------------------------------------------------------------------	-------------------------------------------------------------------------------------------------------------------------------------------------------------	-------------------------------------------------------------------------------------------------------------------------------------------------------------------------------------------------

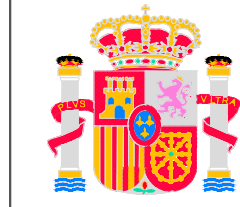

MINISTERIO
PARA LA TRANSICIÓN ECOLÓGICA
Y EL RETO DEMOGRÁFICO

DIRECCIÓN GENERAL DE LA COSTA Y EL MAR
Demarcación de Costas en Andalucía-Mediterráneo
(Málaga)

DESLINDE DEL DOMINIO PÚBLICO MARÍTIMO TERRESTRE
TRAMO: ZONA DEL PUERTO DE MÁLAGA

TÉRMINO MUNICIPAL DE MÁLAGA

PLANO Nº 2	HOJA Nº 2 de 13	PLANO: Polígono de deslinde	REFERENCIA SERVICIO: DES01/24/29/0001	EXPEDIENTE DUNA: DES01/24/29/0001
---------------	--------------------	--------------------------------	------------------------------------------	--------------------------------------

GRÁFICO DE DISTRIBUCIÓN DE HOJAS 1:5.000



GRÁFICO DE DISTRIBUCIÓN DE HOJAS 1:1.000



La Jefa de Servicio

Fecha: la indicada en
la firma electrónica

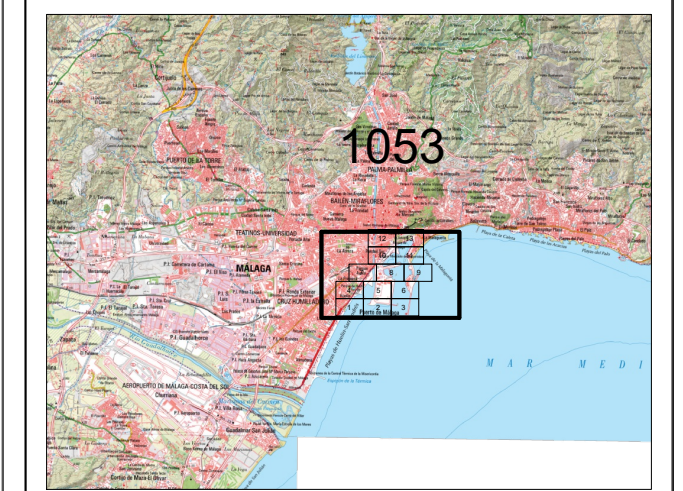
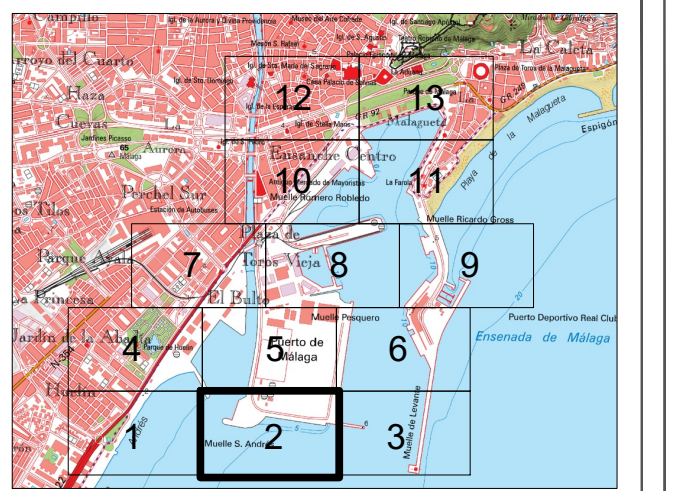
Vº Bº el Jefe de la Demarcación

DESLINDE DE D.P.M.T. DES01/24/29/0001 (PROPUESTO)
TRAMO: PUERTO DE MÁLAGA
(D.E.U.P. PUERTO DE MÁLAGA, APROBADA POR LA ORDEN FOM/649/2017, DE 6 DE JULIO)

VÉRTICES POLIGONAL DEL DESLINDE

Núm.	X	Y	Núm.	X	Y
R-32	372.381,82	4.062.837,52	R-32	372.381,82	4.062.837,52
R-33	372.395,46	4.062.846,80	R-33	372.395,46	4.062.846,80
R-34	372.395,11	4.062.852,02	R-34	372.395,11	4.062.852,02
R-52	372.621,19	4.062.846,22	R-52	372.621,19	4.062.846,22
R-53	372.618,26	4.062.838,67	R-53	372.618,26	4.062.838,67
R-54	372.575,65	4.062.822,10	R-54	372.575,65	4.062.822,10
R-55	372.571,98	4.062.822,50	R-55	372.571,98	4.062.822,50
R-56	372.557,42	4.062.827,12	R-56	372.557,42	4.062.827,12
R-57	372.524,29	4.062.720,34	R-57	372.524,29	4.062.720,34
R-58	372.538,64	4.062.715,69	R-58	372.538,64	4.062.715,69
R-59	372.528,27	4.062.685,90	R-59	372.528,27	4.062.685,90
R-60	372.585,74	4.062.674,28	R-60	372.585,74	4.062.674,28
R-61	372.614,53	4.062.671,48	R-61	372.614,53	4.062.671,48
R-62	372.665,90	4.062.684,46	R-62	372.665,90	4.062.684,46
R-63	372.701,57	4.062.710,52	R-63	372.701,57	4.062.710,52
R-64	372.721,52	4.062.739,85	R-64	372.721,52	4.062.739,85
R-65	373.088,09	4.062.684,76	R-65	373.088,09	4.062.684,76
R-68	373.145,83	4.062.690,51	R-68	373.145,83	4.062.690,51

INFORMACIÓN CARTOGRÁFICA

SISTEMA GEODÉSICO DE REFERENCIA: ETRS89
SISTEMA DE PROYECCIÓN CARTOGRÁFICA: U.T.M. - HUSO 30 N
ORIGEN DE ALTITUDES: NIVEL MEDIO DEL MAR EN ALICANTE
COORDENADAS U.T.M. ETRS89 EN MARCO DE HOJA

VUELO FOTOGRAMÉTRICO REALIZADO EN AGOSTO DE 2017
AEROTRIANGULACIÓN PROPIA DE ESTE LEVANTAMIENTO
APOYO DE CAMPO REALIZADO EN ENERO-MAYO DE 2018
RESTITUCIÓN Y EDICIÓN REALIZADO EN SEPT 2017-MARZO 2018

SIGNOS CONVENCIONALES PARTICULARES

— LINEA DE COTA 0	— LINEA DE DESLINDES ANTERIORES	⊗ M-3 VERTICES DE DESLINDE
— POLIGONAL DEL DESLINDE DEL D.P.M.T.	— LIMITE PARCELAS COLINDANTES	⊗ R-3 VERTICES DE RIBERA DE MAR
— LINEA DE RIBERA DEL MAR	— LIMITE DE SUELO URBANO	⊗ M-3 VERTICES DE OTROS DESLINDES
— LIMITE SERVIDUMBRE DE TRANSITO	— LIMITE DE TÉRMINO MUNICIPAL	⊗ M-3 VERTICE DE DESLINDE INICIO/FINAL TRAMO
— LIMITE SERVIDUMBRE DE PROTECCIÓN	— LIMITE DE PROVINCIA	■ TERRENOS INNECESARIOS

NOTA: SI COINCIDE LA POLIGONAL DEL DESLINDE DE DPMT CON LA LINEA DE R.M. SÓLO SE GRAFICA LA PRIMERA

OTROS SIGNOS

— Escarpado	● Punto NAP / Punto Nivelación
— Muro Alameda-Vale	▲ Verice REGENTE / ROV / ERGNSS
— Seto	▲ Verice Topográfico
— Edificación en ruinas	⊕ Punto de Apoyo
— Tendido eléctrico / Tendido telefónico	

ESCALA 1 / 1.000

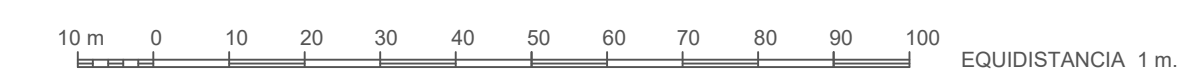

CONSULTOR



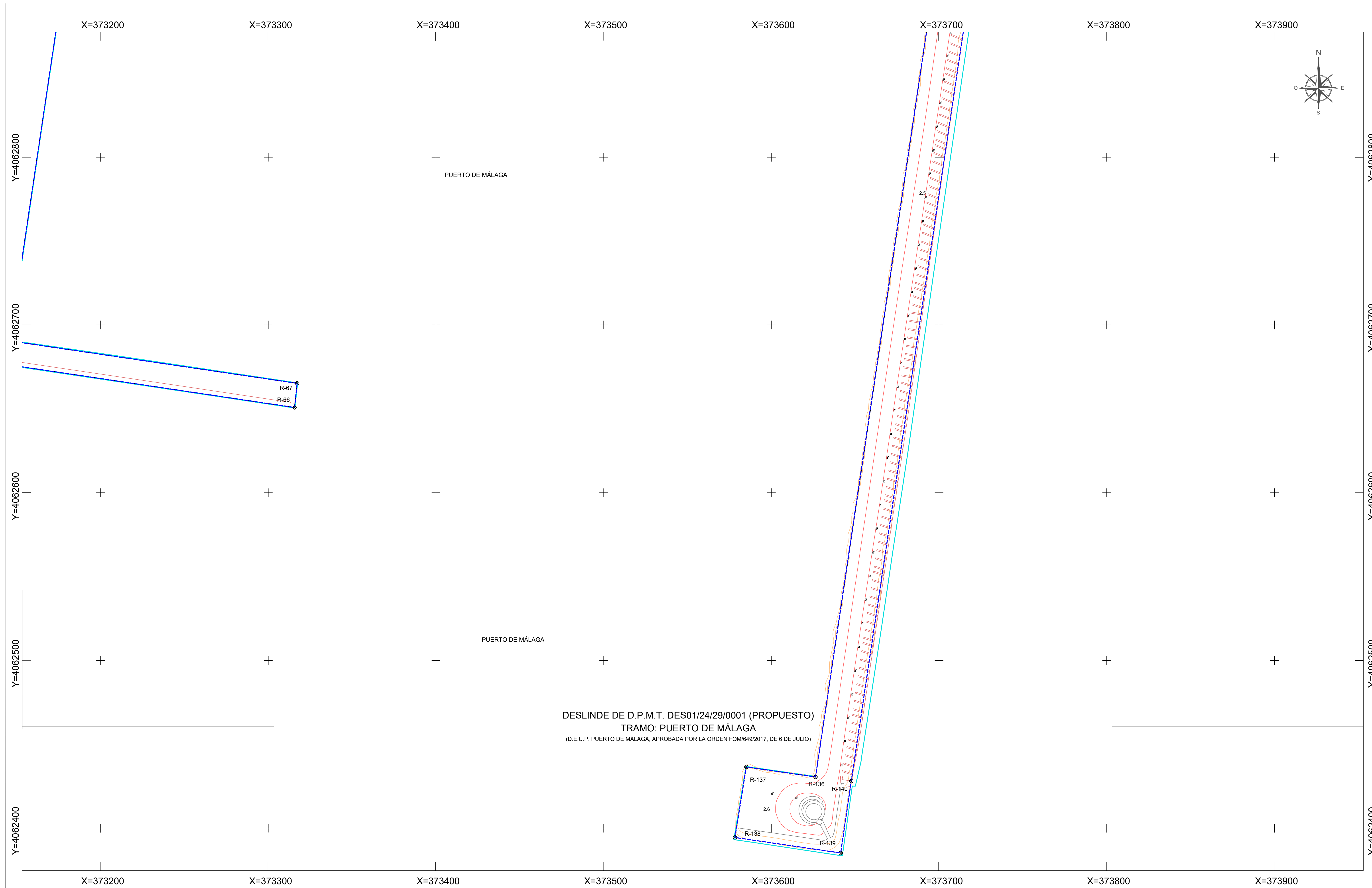



MINISTERIO PARA LA TRANSICIÓN ECOLÓGICA Y EL RETO DEMOGRÁFICO

DIRECCIÓN GENERAL DE LA COSTA Y EL MAR
 Demarcación de Costas en Andalucía-Mediterráneo (Málaga)

 DESLINDE DEL DOMINIO PÚBLICO MARÍTIMO TERRESTRE
 TRAMO: ZONA DEL PUERTO DE MÁLAGA

 TÉRMINO MUNICIPAL DE MÁLAGA

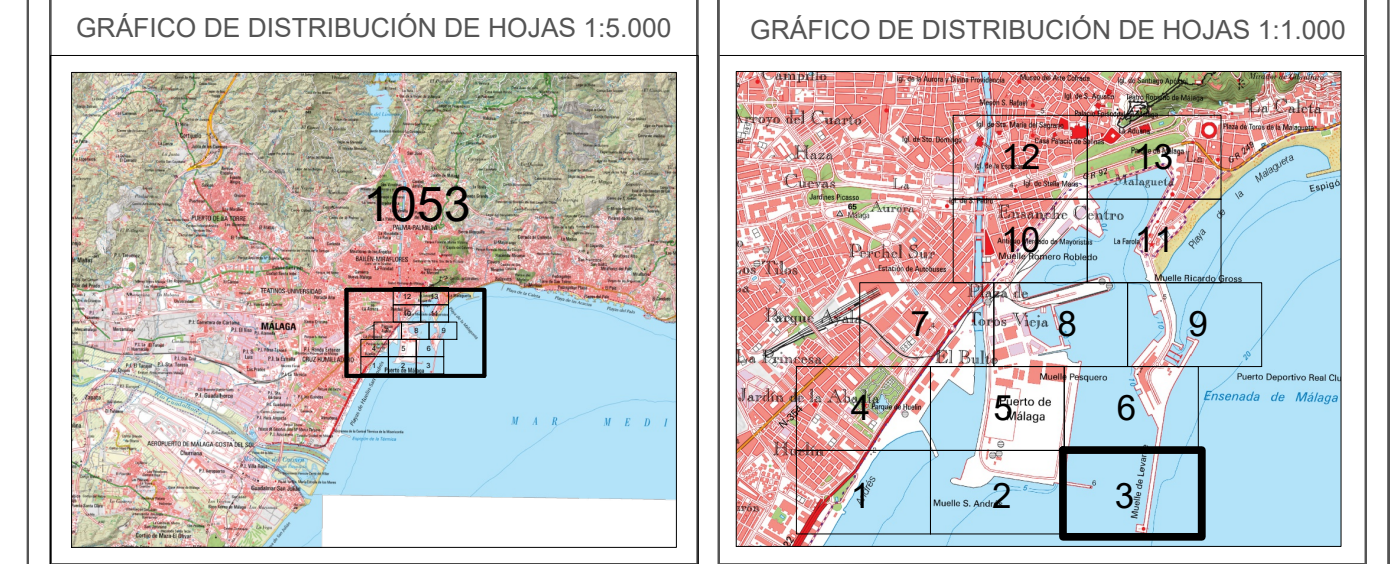

PLANO Nº 2	HOJA Nº 3 de 13	PLANO: Polígono de deslinde	REFERENCIA SERVICIO: DES01/24/29/0001	EXPEDIENTE DUNA: DES01/24/29/0001
---------------	--------------------	--------------------------------	------------------------------------------	--------------------------------------



La Jefa de Servicio: _____ Fecha: la indicada en la firma electrónica Vº Bº el Jefe de la Demarcación: _____

DESLINDE DE D.P.M.T. DES01/24/29/0001 (PROPUESTO)
TRAMO: PUERTO DE MÁLAGA
 (D.E.U.P. PUERTO DE MÁLAGA, APROBADA POR LA ORDEN FOM/649/2017, DE 6 DE JULIO)

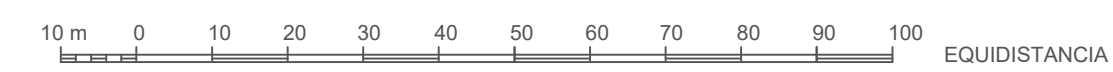
VÉRTICES POLIGONAL DEL DESLINDE			VÉRTICES POLIGONAL DE LA RIBERA DEL MAR		
Núm.	X	Y	Núm.	X	Y
R-66	373.315,64	4.062.650,80	R-66	373.315,64	4.062.650,80
R-67	373.317,20	4.062.665,20	R-67	373.317,20	4.062.665,20
R-136	373.626,36	4.062.430,51	R-136	373.626,36	4.062.430,51
R-137	373.585,06	4.062.436,46	R-137	373.585,06	4.062.436,46
R-138	373.578,30	4.062.384,43	R-138	373.578,30	4.062.384,43
R-139	373.641,35	4.062.385,17	R-139	373.641,35	4.062.385,17
R-140	373.647,66	4.062.428,02	R-140	373.647,66	4.062.428,02

INFORMACIÓN CARTOGRÁFICA SISTEMA GEODÉSICO DE REFERENCIA: ETRS89 SISTEMA DE PROYECCIÓN CARTOGRÁFICA: U.T.M. - HUSO 30 N ORIGEN DE ALTITUDES: NIVEL MEDIO DEL MAR EN ALICANTE COORDENADAS U.T.M. ETRS89 EN MARCO DE HOJA VUELO FOTOGRAMÉTRICO REALIZADO EN AGOSTO DE 2017 AEROTRIANGULACIÓN PROPIA DE ESTE LEVANTAMIENTO APOYO DE CAMPO REALIZADO EN ENERO-MAYO DE 2018 RESTITUCIÓN Y EDICIÓN REALIZADO EN SEPT 2017-MARZO 2018	SIGNOS CONVENCIONALES PARTICULARES LÍNEA DE COTA 0 POLIGONAL DEL DESLINDE DEL D.P.M.T. LÍNEA DE RIBERA DEL MAR LÍMITE SERVIDUMBRE DE TRÁNSITO LÍMITE SERVIDUMBRE DE PROTECCIÓN LÍNEA DE DESLINDES ANTERIORES LÍMITE PARCELAS COLINDANTES LÍMITE DE SUELO URBANO LÍMITE DE TÉRMINO MUNICIPAL LÍMITE DE PROVINCIA VERTICES DE DESLINDE VERTICES DE RIBERA DE MAR VERTICES DE OTROS DESLINDES VERTICE DE DESLINDE INICIO/FINAL TRAMO TERRENOS INNEXICABARIOS NOTA: SI COINCIDE LA POLIGONAL DEL DESLINDE DE DPMT CON LA LÍNEA DE R.M. SÓLO SE GRAFICA LA PRIMERA	OTROS SIGNOS Escarpado Muro Alameda-Valla Seto Edificación en ruinas Tendido eléctrico / Tendido telefónico Punto NÁP / Punto Nivelación Vertice REGENTE / ROV / ERGNSS Vertice Topográfico Punto de Apoyo	ESCALA 1 / 1.000  EQUIDISTANCIA 1 m. CONSULTOR 
-----------------------------------------------------------------------------------------------------------------------------------------------------------------------------------------------------------------------------------------------------------------------------------------------------------------------------------------------------------------------------------------------------------------------------------------------------------------------	----------------------------------------------------------------------------------------------------------------------------------------------------------------------------------------------------------------------------------------------------------------------------------------------------------------------------------------------------------------------------------------------------------------------------------------------------------------------------------------------------------------------------------------------------------------------------------------------------------------------	----------------------------------------------------------------------------------------------------------------------------------------------------------------------------------------------------------------------------------------------	----------------------------------------------------------------------------------------------------------------------------------------------------------------------------------------------------------------------------------------

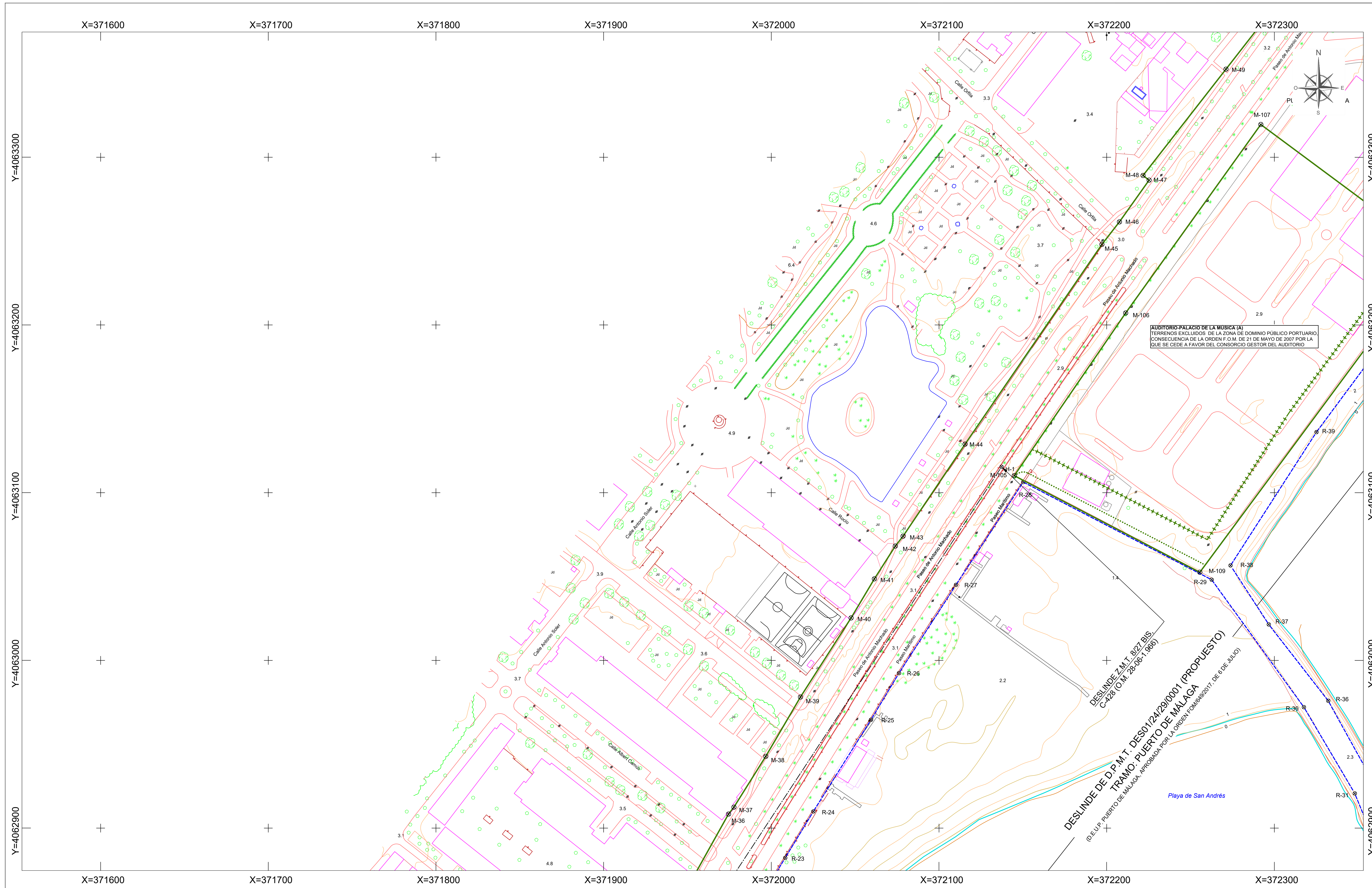

DIRECCIÓN GENERAL DE LA COSTA Y EL MAR
 Demarcación de Costas en Andalucía-Mediterráneo (Málaga)
 DESLINDE DEL DOMINIO PÚBLICO MARÍTIMO TERRESTRE
 TRAMO: ZONA DEL PUERTO DE MÁLAGA
 TÉRMINO MUNICIPAL DE MÁLAGA

PLANO Nº	HOJA Nº	PLANO:	REFERENCIA SERVICIO:	EXPEDIENTE DUNA:
2	4 de 13	Polygonal de deslinde	DES01/24/29/0001	DES01/24/29/0001

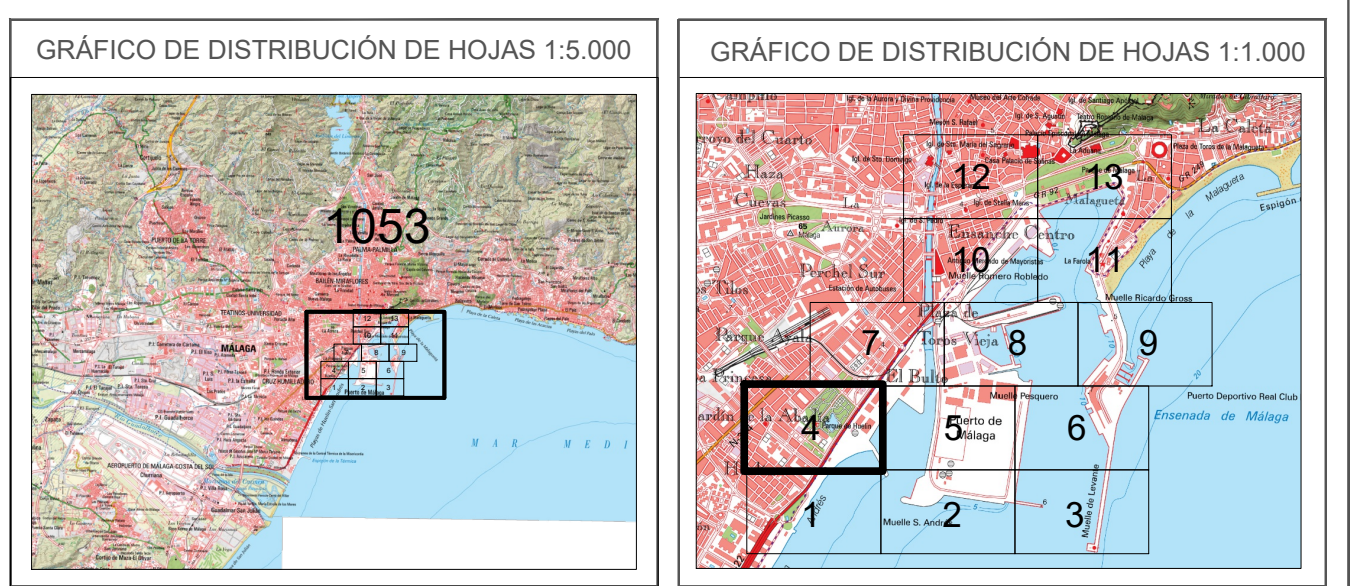

La Jefa de Servicio: _____ Fecha: la indicada en la firma electrónica Vº Bº el Jefe de la Demarcación: _____

VÉRTICES POLIGONAL DEL DESLINDE			VÉRTICES POLIGONAL DE LA RIBERA DEL MAR		
Núm.	X	Y	Núm.	X	Y
M-36	371.974.45	4.062.908.34	R-23	372.008.27	4.062.882.25
M-37	371.977.68	4.062.912.47	R-24	372.025.05	4.062.909.91
M-38	371.996.67	4.062.942.76	R-25	372.059.43	4.062.964.59
M-39	372.017.40	4.062.976.15	R-26	372.076.11	4.062.992.39
M-40	372.047.57	4.063.025.32	R-27	372.110.14	4.063.045.03
M-41	372.061.46	4.063.048.61	R-28	372.150.34	4.063.106.35
M-42	372.073.95	4.063.068.17	R-29	372.262.62	4.063.048.11
M-43	372.078.57	4.063.074.06	R-30	372.317.62	4.062.972.11
M-44	372.115.56	4.063.128.93	R-31	372.347.97	4.062.920.66
M-45	372.197.12	4.063.248.02	R-36	372.332.13	4.062.975.91
M-46	372.207.61	4.063.261.43	R-37	372.296.66	4.063.021.44
M-47	372.225.30	4.063.286.32	R-38	372.273.85	4.063.056.58
M-48	372.221.70	4.063.289.12	R-39	372.325.09	4.063.136.10
M-49	372.271.14	4.063.352.48			
M-105	372.144.90	4.063.110.14			
M-106	372.211.33	4.063.207.14			
M-107	372.291.91	4.063.319.51			
M-109	372.255.56	4.063.052.52			

INFORMACIÓN CARTOGRÁFICA

SISTEMA GEODÉSICO DE REFERENCIA: ETRS89
 SISTEMA DE PROYECCIÓN CARTOGRÁFICA: U.T.M. - HUSO 30 N
 ORIGEN DE ALTITUDES: NIVEL MEDIO DEL MAR EN ALICANTE
 COORDENADAS U.T.M. ETRS89 EN MARCO DE HOJA

VUELO FOTOGRAMÉTRICO REALIZADO EN AGOSTO DE 2017
 AEROTRIANGULACIÓN PROPIA DE ESTE LEVANTAMIENTO
 APOYO DE CAMPO REALIZADO EN ENERO-MAYO DE 2018
 RESTITUCIÓN Y EDICIÓN REALIZADO EN SEPT 2017-MARZO 2018

SIGNOS CONVENCIONALES PARTICULARES

— LINEA DE COTA 0	— LINEA DE DESLINDES ANTERIORES	⊗ M-3 VERTICES DE DESLINDE
— POLIGONAL DEL DESLINDE DEL D.P.M.T.	— LIMITE PARCELAS COLINDANTES	⊗ R-3 VERTICES DE RIBERA DE MAR
— LINEA DE RIBERA DEL MAR	— LIMITE DE SUELO URBANO	⊗ M-3 VERTICES DE OTROS DESLINDES
— LIMITE SERVIDUMBRE DE TRANSITO	— LIMITE DE TÉRMINO MUNICIPAL	⊗ M-3 VERTICES DE DESLINDE INICIAL/ FINAL TRAMO
— LIMITE SERVIDUMBRE DE PROTECCIÓN	— LIMITE DE PROVINCIA	⊗ TERRENOS INNECESARIOS

NOTA: SI COINCIDE LA POLIGONAL DEL DESLINDE DE DPM T CON LA LINEA DE R.M. SÓLO SE GRAFICA LA PRIMERA

OTROS SIGNOS

— Escarpado	● Punto NAP / Punto Nivelación
— Muro Alamedado -Valla	⊗ Verice REGENTE / ROV / ERGENS
— Soto	⊕ Verice Topográfico
— Edificación en ruinas	⊕ Punto de Apoyo
— Tendido eléctrico / Tendido telefónico	

ESCALA 1 / 1.000

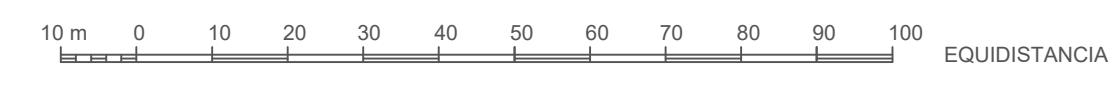

EQUIDISTANCIA 1 m.

CONSULTOR



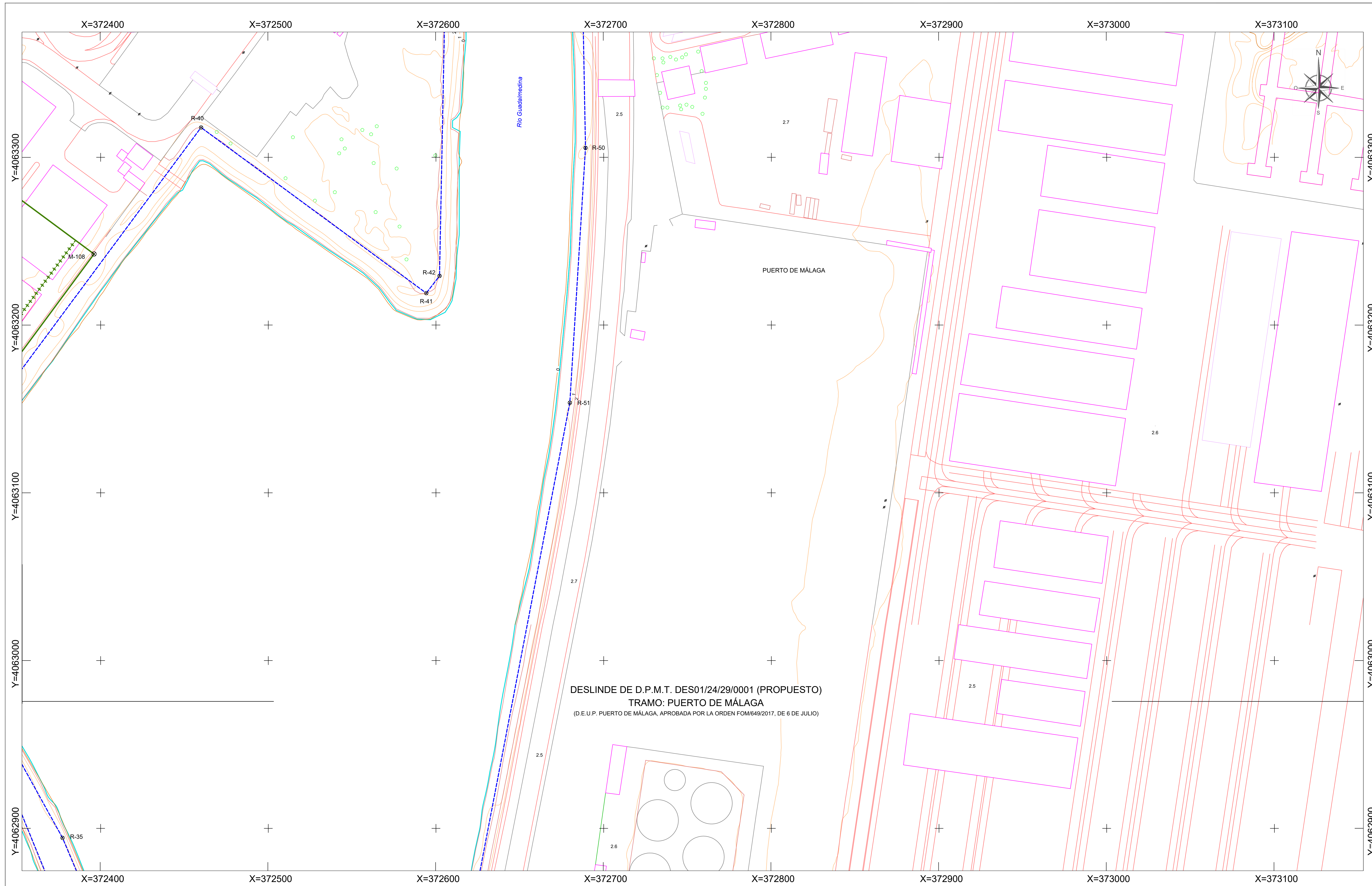

DESLINDE DE D.P.M.T. DES01/24/29/0001 (PROPUESTO)
 TRAMO: PUERTO DE MÁLAGA
 (D.E.U.P. PUERTO DE MÁLAGA, APROBADA POR LA ORDEN FOM/649/2017, DE 6 DE JULIO)



MINISTERIO
PARA LA TRANSICIÓN ECOLÓGICA
Y EL RETO DEMOGRÁFICO

DIRECCIÓN GENERAL DE LA COSTA Y EL MAR
 Demarcación de Costas en Andalucía-Mediterráneo
 (Málaga)

DESLINDE DEL DOMINIO PÚBLICO MARÍTIMO TERRESTRE
 TRAMO: ZONA DEL PUERTO DE MÁLAGA

TÉRMINO MUNICIPAL DE MÁLAGA

PLANO Nº 2	HOJA Nº 5 de 13	PLANO: Polígono de deslinde	REFERENCIA SERVICIO: DES01/24/29/0001	EXPEDIENTE DUNA: DES01/24/29/0001
---------------	--------------------	--------------------------------	------------------------------------------	--------------------------------------

GRÁFICO DE DISTRIBUCIÓN DE HOJAS 1:5.000



GRÁFICO DE DISTRIBUCIÓN DE HOJAS 1:1.000



La Jefa de Servicio

Fecha: la indicada en la firma electrónica

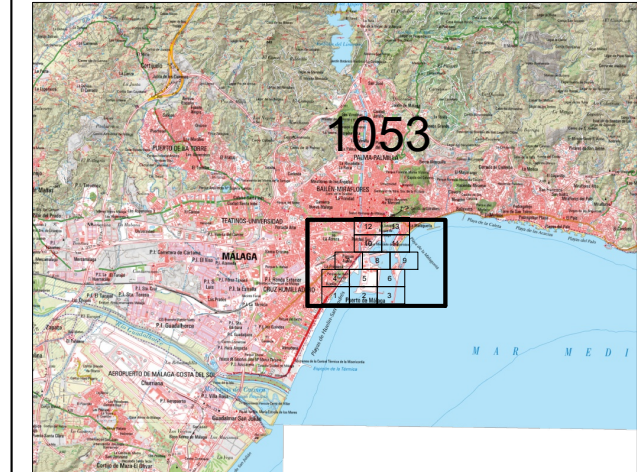
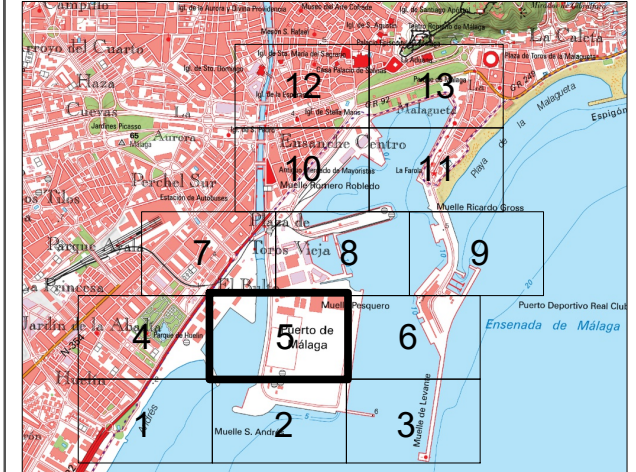
Vº Bº el Jefe de la Demarcación

VÉRTICES POLIGONAL DEL DESLINDE			VÉRTICES POLIGONAL DE LA RIBERA DEL MAR		
Núm.	X	Y	Núm.	X	Y
M-108	372.396,07	4.063.242,34	R-35	372.377,29	4.062.894,31
			R-40	372.459,89	4.063.317,75
			R-41	372.594,18	4.063.219,04
			R-42	372.602,11	4.063.229,27
			R-50	372.689,16	4.063.305,57
			R-51	372.679,82	4.063.153,68

INFORMACIÓN CARTOGRÁFICA

SISTEMA GEODÉSICO DE REFERENCIA: ETR899

SISTEMA DE PROYECCIÓN CARTOGRÁFICA: U.T.M. - HUSO 30 N

ORIGEN DE ALTITUDES: NIVEL MEDIO DEL MAR EN ALICANTE

COORDENADAS U.T.M. ETR899 EN MARCO DE HOJA

VUELO FOTOGRAMÉTRICO REALIZADO EN AGOSTO DE 2017

AEROTRIANGULACIÓN PROPIA DE ESTE LEVANTAMIENTO

APOYO DE CAMPO REALIZADO EN ENERO-MAYO DE 2018

RESTITUCIÓN Y EDICIÓN REALIZADO EN SEPT 2017-MARZO 2018

SIGNOS CONVENCIONALES PARTICULARES

— LINEA DE COTA 0	— LINEA DE DESLINDES ANTERIORES	⊗ M-3 VERTICES DE DESLINDE
— POLIGONAL DEL DESLINDE DEL D.P.M.T.	— LIMITE PARCELAS COLINDANTES	⊗ R-3 VERTICES DE RIBERA DE MAR
— LINEA DE RIBERA DEL MAR	— LIMITE DE SUELO URBANO	⊗ M-3 VERTICES DE OTROS DESLINDES
— LIMITE SERVIDUMBRE DE TRANSITO	— LIMITE DE TÉRMINO MUNICIPAL	⊗ M-3 VERTICE DE DESLINDE INICIO/FINAL TRAMO
— LIMITE SERVIDUMBRE DE PROTECCIÓN	— LIMITE DE PROVINCIA	■ TERRENOS INNECESARIOS

NOTA: SI COINCIDE LA POLIGONAL DEL DESLINDE DE DPMT CON LA LINEA DE R.M. SÓLO SE GRAFICA LA PRIMERA

OTROS SIGNOS

— Escarpado	● Punto NAP / Punto Nivelación
— Muro Alambreado -Valla	⊗ Verice REGENTE / ROV/ ERGNIS
— Seto	⊗ Verice Topográfico
— Edificación en ruinas	⊕ Punto de Apoyo
— Tendido eléctrico / Tendido telefónico	

ESCALA 1 / 1.000

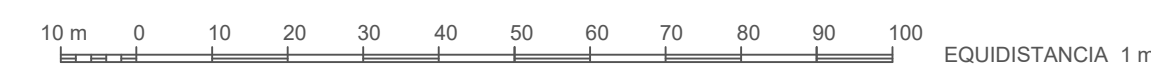

EQUIDISTANCIA 1 m.

CONSULTOR



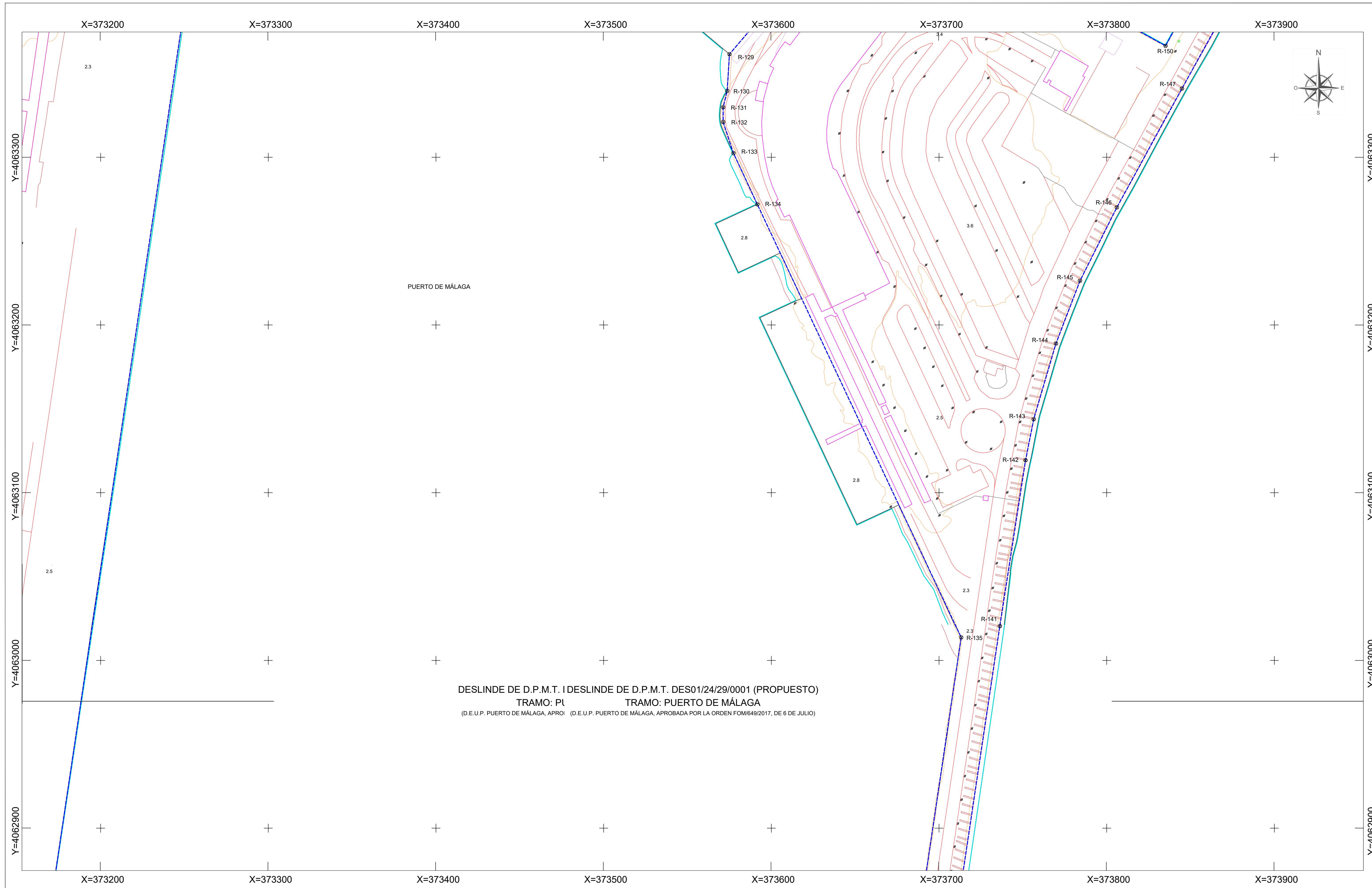

DESLINDE DE D.P.M.T. I DESLINDE DE D.P.M.T. DES01/24/29/0001 (PROPUESTO)
 TRAMO: PI TRAMO: PUERTO DE MÁLAGA
 (D.E.U.P. PUERTO DE MÁLAGA, APROB. (D.E.U.P. PUERTO DE MÁLAGA, APROBADA POR LA ORDEN FOM/649/2017, DE 6 DE JULIO)



MINISTERIO
PARA LA TRANSICIÓN ECOLÓGICA
Y EL RETO DEMOGRÁFICO

DIRECCIÓN GENERAL DE LA COSTA Y EL MAR
 Demarcación de Costas en Andalucía-Mediterráneo
 (Málaga)

DESLINDE DEL DOMINIO PÚBLICO MARÍTIMO TERRESTRE
 TRAMO: ZONA DEL PUERTO DE MÁLAGA

TÉRMINO MUNICIPAL DE MÁLAGA

PLANO Nº 2	HOJA Nº 6 de 13	PLANO: Polígono de deslinde	REFERENCIA SERVICIO: DES01/24/29/0001	EXPEDIENTE DUNA: DES01/24/29/0001
---------------	--------------------	--------------------------------	------------------------------------------	--------------------------------------

GRÁFICO DE DISTRIBUCIÓN DE HOJAS 1:5.000



GRÁFICO DE DISTRIBUCIÓN DE HOJAS 1:1.000



La Jefa de Servicio

Fecha: la indicada en la firma electrónica

Vº Bº el Jefe de la Demarcación

VÉRTICES POLIGONAL DEL DESLINDE			VÉRTICES POLIGONAL DE LA RIBERA DEL MAR		
Núm.	X	Y	Núm.	X	Y
R-129	373.575,02	4.063.361,43	R-129	373.575,02	4.063.361,43
R-130	373.573,67	4.063.339,58	R-130	373.573,67	4.063.339,58
R-131	373.571,26	4.063.329,78	R-131	373.571,26	4.063.329,78
R-132	373.571,38	4.063.320,98	R-132	373.571,38	4.063.320,98
R-133	373.577,40	4.063.302,41	R-133	373.577,40	4.063.302,41
R-134	373.591,68	4.063.271,88	R-134	373.591,68	4.063.271,88
R-135	373.713,22	4.063.013,67	R-135	373.713,22	4.063.013,67
R-141	373.736,26	4.063.020,44	R-141	373.736,26	4.063.020,44
R-142	373.751,61	4.063.119,35	R-142	373.751,61	4.063.119,35
R-143	373.756,47	4.063.143,82	R-143	373.756,47	4.063.143,82
R-144	373.769,73	4.063.188,89	R-144	373.769,73	4.063.188,89
R-145	373.784,10	4.063.226,36	R-145	373.784,10	4.063.226,36
R-146	373.806,96	4.063.270,10	R-146	373.806,96	4.063.270,10
R-147	373.844,86	4.063.340,94	R-147	373.844,86	4.063.340,94
R-150	373.835,10	4.063.366,42	R-150	373.835,10	4.063.366,42

INFORMACIÓN CARTOGRÁFICA

SISTEMA GEODÉSICO DE REFERENCIA: ETRS89
 SISTEMA DE PROYECCIÓN CARTOGRÁFICA: U.T.M. - HUSO 30 N
 ORIGEN DE ALTITUDES: NIVEL MEDIO DEL MAR EN ALICANTE
 COORDENADAS U.T.M. ETRS89 EN MARCO DE HOJA

VUELO FOTOGRAMÉTRICO REALIZADO EN AGOSTO DE 2017
 AEROTRIANGULACIÓN PROPIA DE ESTE LEVANTAMIENTO
 APOYO DE CAMPO REALIZADO EN ENERO-MAYO DE 2018
 RESTITUCIÓN Y EDICIÓN REALIZADO EN SEPT 2017-MARZO 2018

SIGNOS CONVENCIONALES PARTICULARES

— LINEA DE COTA 0	--- LINEA DE DESLINDES ANTERIORES	⊗ M-3 VERTICES DE DESLINDE
— POLIGONAL DEL DESLINDE DEL D.P.M.T.	— LIMITE PARCELAS COLINDANTES	⊗ R-3 VERTICES DE RIBERA DE MAR
— LINEA DE RIBERA DEL MAR	— LIMITE DE SUELO URBANO	⊗ M-3 VERTICES DE OTROS DESLINDES
--- LIMITE SERVIDUMBRE DE TRANSITO	--- LIMITE DE TÉRMINO MUNICIPAL	⊗ M-3 VERTICE DE DESLINDE INICIO/FINAL TRAMO
--- LIMITE SERVIDUMBRE DE PROTECCIÓN	--- LIMITE DE PROVINCIA	⊗ M-3 VERTICES DE DESLINDE INICIO/FINAL TRAMO
		■ TERRENOS INNEXICABARIOS

NOTA: SI COINCIDE LA POLIGONAL DEL DESLINDE DE DPMT CON LA LINEA DE R.M. SÓLO SE GRAFICA LA PRIMERA

OTROS SIGNOS

— Escarpado	● Punto NAP / Punto Nivelación
--- Muro Alentado - Vata	⊗ Verice REGENTE / ROV/ ERGNIS
--- Soto	⊕ Verice Topográfico
--- Edificación en ruinas	⊕ Punto de Apoyo
--- Tendido eléctrico / Tendido telefónico	

ESCALA 1 / 1.000



EQUIDISTANCIA 1 m.

CONSULTOR



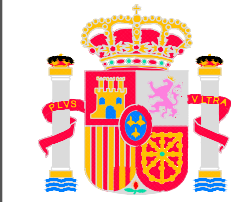
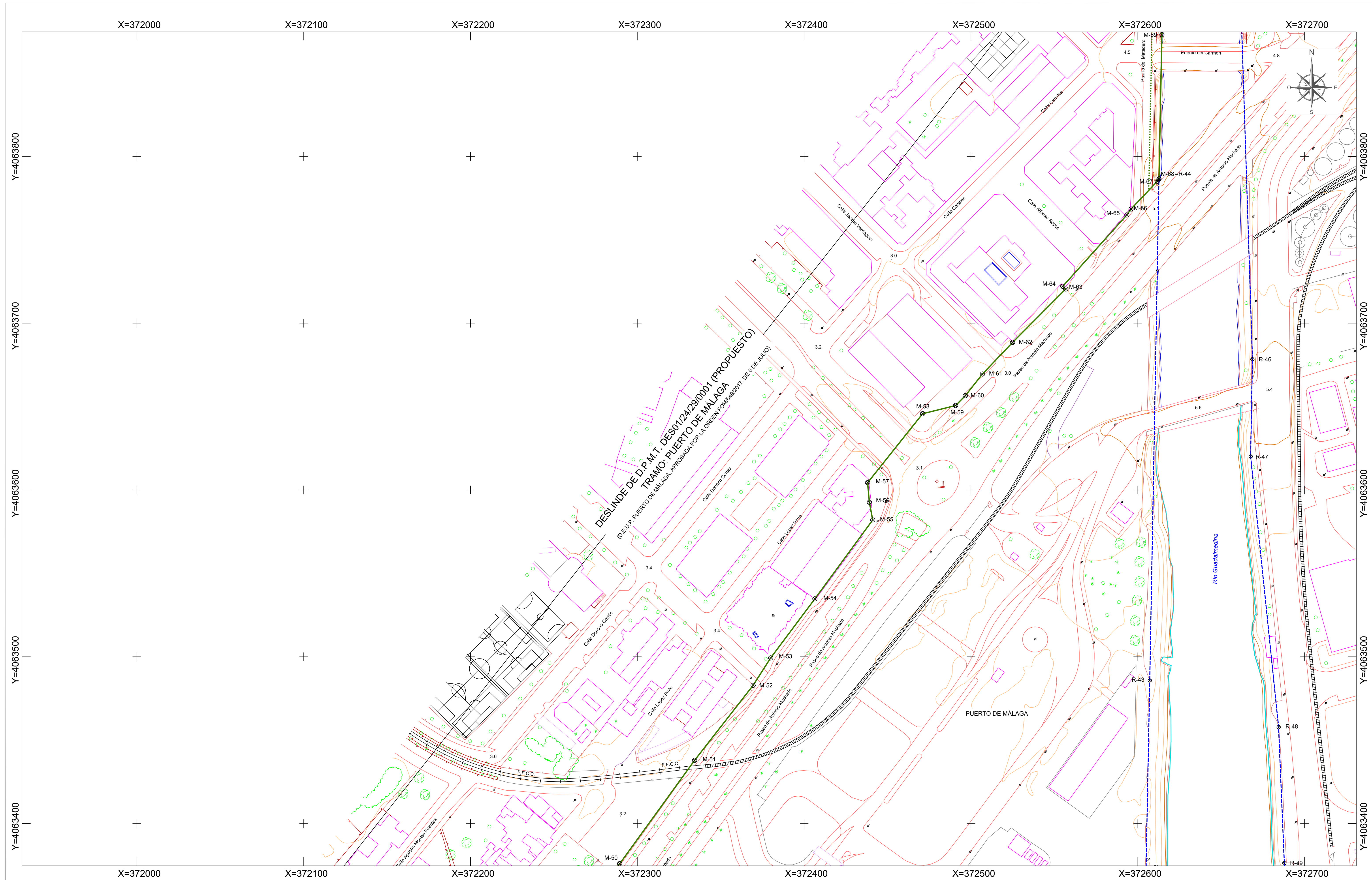

MINISTERIO
PARA LA TRANSICIÓN ECOLÓGICA
Y EL RETO DEMOGRÁFICO

DIRECCIÓN GENERAL DE LA COSTA Y EL MAR
Demarcación de Costas en Andalucía-Mediterráneo
(Málaga)

DESLINDE DEL DOMINIO PÚBLICO MARÍTIMO TERRESTRE
TRAMO: ZONA DEL PUERTO DE MÁLAGA

TÉRMINO MUNICIPAL DE MÁLAGA

PLANO Nº	HOJA Nº	PLANO:	REFERENCIA SERVICIO:	EXPEDIENTE DUNA:
2	7 de 13	Polygonal de deslinde	DE501/24/29/0001	DE501/24/29/0001

GRÁFICO DE DISTRIBUCIÓN DE HOJAS 1:5.000



GRÁFICO DE DISTRIBUCIÓN DE HOJAS 1:1.000



La Jefa de Servicio

Fecha: la indicada en
la firma electrónica

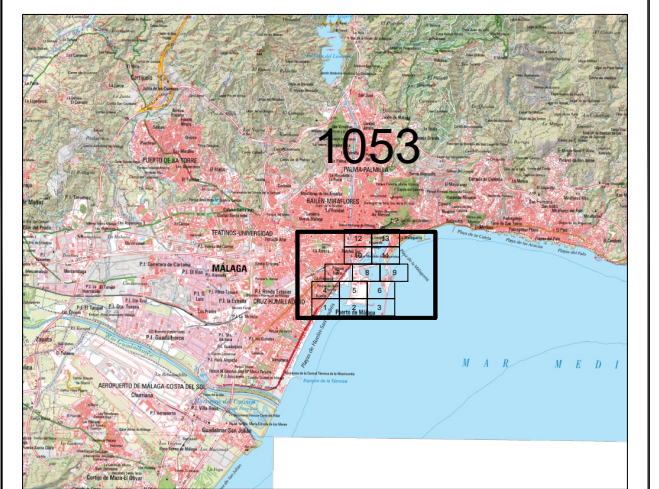
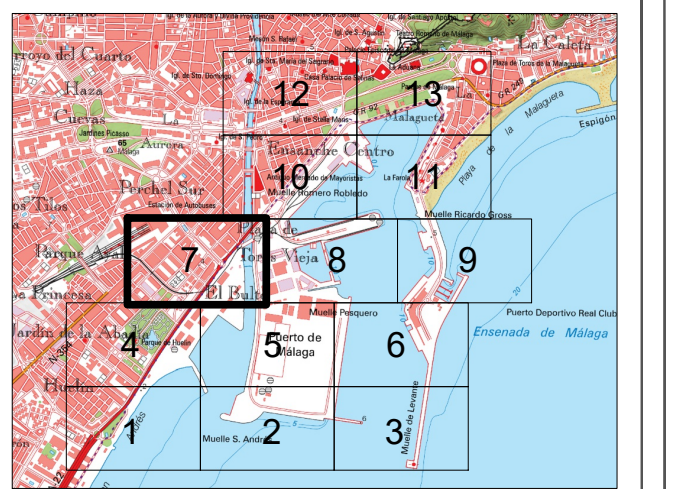
Vº Bº el Jefe de la Demarcación

VÉRTICES POLIGONAL DEL DESLINDE			VÉRTICES POLIGONAL DE LA RIBERA DEL MAR		
Núm.	X	Y	Núm.	X	Y
M-50	372.289.43	4.063.375.96	R-43	372.607.18	4.063.485.77
M-51	372.334.31	4.063.437.92	R-44-M-68	372.612.70	4.063.196.55
M-52	372.369.38	4.063.482.84	R-46	372.668.73	4.063.878.35
M-53	372.379.91	4.063.499.28	R-47	372.667.65	4.063.620.09
M-54	372.406.41	4.063.534.72	R-48	372.684.41	4.063.457.81
M-55	372.441.09	4.063.582.02	R-49	372.687.86	4.063.376.22
M-56	372.439.11	4.063.592.64			
M-57	372.438.03	4.063.604.37			
M-58	372.471.01	4.063.645.73			
M-59	372.480.81	4.063.650.63			
M-60	372.496.61	4.063.656.51			
M-61	372.506.86	4.063.669.49			
M-62	372.524.95	4.063.688.45			
M-63	372.556.78	4.063.720.46			
M-64	372.555.02	4.063.722.09			
M-65	372.585.40	4.063.764.69			
M-66	372.595.96	4.063.768.43			
M-67	372.611.74	4.063.785.08			
M-68-R-44	372.612.70	4.063.196.55			
M-69	372.614.45	4.063.872.98			

INFORMACIÓN CARTOGRÁFICA

SISTEMA GEODÉSICO DE REFERENCIA: ETRS89
SISTEMA DE PROYECCIÓN CARTOGRÁFICA: U.T.M. - HUSO 30 N
ORIGEN DE ALTITUDES: NIVEL MEDIO DEL MAR EN ALICANTE
COORDENADAS U.T.M. ETRS89 EN MARCO DE HOJA

VUELO FOTOGRAMÉTRICO REALIZADO EN AGOSTO DE 2017
AEROTRIANGULACIÓN PROPIA DE ESTE LEVANTAMIENTO
APOYO DE CAMPO REALIZADO EN ENERO-MAYO DE 2018
RESTITUCIÓN Y EDICIÓN REALIZADO EN SEPT 2017-MARZO 2018

SIGNOS CONVENCIONALES PARTICULARES

- LINEA DE COTA 0
- POLIGONAL DEL DESLINDE DEL D.P.M.T.
- LINEA DE RIBERA DEL MAR
- LIMITE SERVIDUMBRE DE TRANSITO
- LIMITE SERVIDUMBRE DE PROTECCION
- LINEA DE DESLINDES ANTERIORES
- LIMITE PARCELAS COLINDANTES
- LIMITE DE SUELO URBANO
- LIMITE DE TÉRMINO MUNICIPAL
- LIMITE DE PROVINCIA
- VERTICES DE DESLINDE
- VERTICES DE RIBERA DE MAR
- VERTICES DE OTROS DESLINDES
- VERTICE DE DESLINDE INICIO/FINAL TRAMO
- TERRENOS INNECESARIOS

NOTA: SI COINCIDE LA POLIGONAL DEL DESLINDE DE DPMT CON LA LINEA DE R.M. SÓLO SE GRAFICA LA PRIMERA

OTROS SIGNOS

- Escarpado
- Muro Alambra - Vata
- Soto
- Edificación en ruinas
- Tendido eléctrico / Tendido telefónico
- Deslindes colindantes
- Limite servidumbre de tránsito colindante
- Limite servidumbre de protección colindante
- Punto NAP / Punto Nivelación
- Vertice REGENTE / ROV / ERGNIS
- Vertice Topografico
- Punto de Apoyo

ESCALA 1 / 1.000



CONSULTOR





MINISTERIO
PARA LA TRANSICIÓN ECOLÓGICA
Y EL RETO DEMOGRÁFICO

DIRECCIÓN GENERAL DE LA COSTA Y EL MAR
Demarcación de Costas en Andalucía-Mediterráneo
(Málaga)

DESLINDE DEL DOMINIO PÚBLICO MARÍTIMO TERRESTRE
TRAMO: ZONA DEL PUERTO DE MÁLAGA

TÉRMINO MUNICIPAL DE MÁLAGA

PLANO Nº 2	HOJA Nº 8 de 13	PLANO: Polígono de deslinde	REFERENCIA SERVICIO: DES01/24/29/0001	EXPEDIENTE DUNA: DES01/24/29/0001
---------------	--------------------	--------------------------------	------------------------------------------	--------------------------------------

GRÁFICO DE DISTRIBUCIÓN DE HOJAS 1:5.000



GRÁFICO DE DISTRIBUCIÓN DE HOJAS 1:1.000



La Jefa de Servicio

Fecha: la indicada en
la firma electrónica

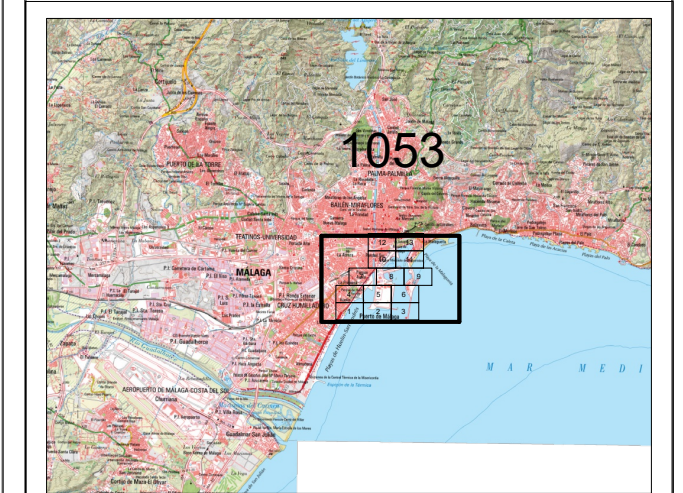
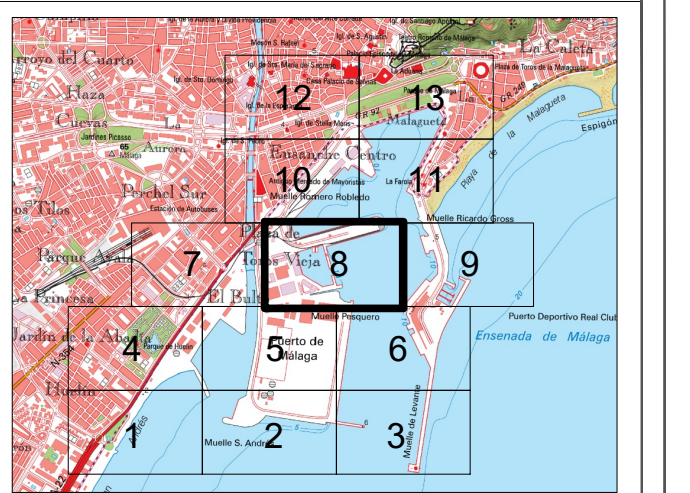
Vº Bº el Jefe de la Demarcación

DESLINDE DE D.P.M.T. DES01/24/29/0001 (PROPUESTO)
TRAMO: PUERTO DE MÁLAGA
(D.E.U.P. PUERTO DE MÁLAGA, APROBADA POR LA ORDEN FOM/649/2017, DE 6 DE JULIO)

VÉRTICES POLIGONAL DEL DESLINDE

Núm.	X	Y	Núm.	X	Y
R-69	373.262,35	4.063.405,50	R-69	373.262,35	4.063.405,50
R-70	373.236,34	4.063.407,77	R-70	373.236,34	4.063.407,77
R-71	373.234,76	4.063.397,20	R-71	373.234,76	4.063.397,20
R-72	373.209,20	4.063.401,37	R-72	373.209,20	4.063.401,37
R-73	373.199,04	4.063.400,65	R-73	373.199,04	4.063.400,65
R-74	373.172,92	4.063.417,07	R-74	373.172,92	4.063.417,07
R-75	373.166,49	4.063.429,74	R-75	373.166,49	4.063.429,74
R-76	373.156,93	4.063.457,03	R-76	373.156,93	4.063.457,03
R-77	373.145,01	4.063.461,75	R-77	373.145,01	4.063.461,75
R-78	372.996,32	4.063.436,37	R-78	372.996,32	4.063.436,37
R-79	372.993,63	4.063.448,61	R-79	372.993,63	4.063.448,61
R-80	373.040,31	4.063.456,21	R-80	373.040,31	4.063.456,21
R-81	373.183,96	4.063.489,55	R-81	373.183,96	4.063.489,55
R-82	373.182,84	4.063.503,04	R-82	373.182,84	4.063.503,04
R-83	373.153,20	4.063.496,35	R-83	373.153,20	4.063.496,35
R-84	373.151,90	4.063.497,18	R-84	373.151,90	4.063.497,18
R-85	373.134,64	4.063.558,66	R-85	373.134,64	4.063.558,66
R-86	373.121,00	4.063.555,02	R-86	373.121,00	4.063.555,02
R-87	373.135,34	4.063.503,87	R-87	373.135,34	4.063.503,87
R-88	373.069,63	4.063.489,29	R-88	373.069,63	4.063.489,29
R-89	372.953,66	4.063.561,87	R-89	372.953,66	4.063.561,87
R-90	372.917,68	4.063.688,64	R-90	372.917,68	4.063.688,64
R-91	372.925,18	4.063.700,50	R-91	372.925,18	4.063.700,50
R-92	373.069,27	4.063.740,32	R-92	373.069,27	4.063.740,32
R-93	373.109,61	4.063.595,43	R-93	373.109,61	4.063.595,43
R-94	373.123,76	4.063.598,91	R-94	373.123,76	4.063.598,91
R-95	373.387,13	4.063.729,90	R-95	373.387,13	4.063.729,90
R-96	373.414,40	4.063.821,08	R-96	373.414,40	4.063.821,08
R-97	373.433,41	4.063.842,22	R-97	373.433,41	4.063.842,22
R-100	372.906,86	4.063.775,26	R-100	372.906,86	4.063.775,26
R-101	372.981,77	4.063.865,70	R-101	372.981,77	4.063.865,70

VÉRTICES POLIGONAL DE LA RIBERA DEL MAR

Núm.	X	Y	Núm.	X	Y
R-69	373.262,35	4.063.405,50	R-69	373.262,35	4.063.405,50
R-70	373.236,34	4.063.407,77	R-70	373.236,34	4.063.407,77
R-71	373.234,76	4.063.397,20	R-71	373.234,76	4.063.397,20
R-72	373.209,20	4.063.401,37	R-72	373.209,20	4.063.401,37
R-73	373.199,04	4.063.400,65	R-73	373.199,04	4.063.400,65
R-74	373.172,92	4.063.417,07	R-74	373.172,92	4.063.417,07
R-75	373.166,49	4.063.429,74	R-75	373.166,49	4.063.429,74
R-76	373.156,93	4.063.457,03	R-76	373.156,93	4.063.457,03
R-77	373.145,01	4.063.461,75	R-77	373.145,01	4.063.461,75
R-78	372.996,32	4.063.436,37	R-78	372.996,32	4.063.436,37
R-79	372.993,63	4.063.448,61	R-79	372.993,63	4.063.448,61
R-80	373.040,31	4.063.456,21	R-80	373.040,31	4.063.456,21
R-81	373.183,96	4.063.489,55	R-81	373.183,96	4.063.489,55
R-82	373.182,84	4.063.503,04	R-82	373.182,84	4.063.503,04
R-83	373.153,20	4.063.496,35	R-83	373.153,20	4.063.496,35
R-84	373.151,90	4.063.497,18	R-84	373.151,90	4.063.497,18
R-85	373.134,64	4.063.558,66	R-85	373.134,64	4.063.558,66
R-86	373.121,00	4.063.555,02	R-86	373.121,00	4.063.555,02
R-87	373.135,34	4.063.503,87	R-87	373.135,34	4.063.503,87
R-88	373.069,63	4.063.489,29	R-88	373.069,63	4.063.489,29
R-89	372.953,66	4.063.561,87	R-89	372.953,66	4.063.561,87
R-90	372.917,68	4.063.688,64	R-90	372.917,68	4.063.688,64
R-91	372.925,18	4.063.700,50	R-91	372.925,18	4.063.700,50
R-92	373.069,27	4.063.740,32	R-92	373.069,27	4.063.740,32
R-93	373.109,61	4.063.595,43	R-93	373.109,61	4.063.595,43
R-94	373.123,76	4.063.598,91	R-94	373.123,76	4.063.598,91
R-95	373.387,13	4.063.729,90	R-95	373.387,13	4.063.729,90
R-96	373.414,40	4.063.821,08	R-96	373.414,40	4.063.821,08
R-97	373.433,41	4.063.842,22	R-97	373.433,41	4.063.842,22
R-100	372.906,86	4.063.775,26	R-100	372.906,86	4.063.775,26
R-101	372.981,77	4.063.865,70	R-101	372.981,77	4.063.865,70

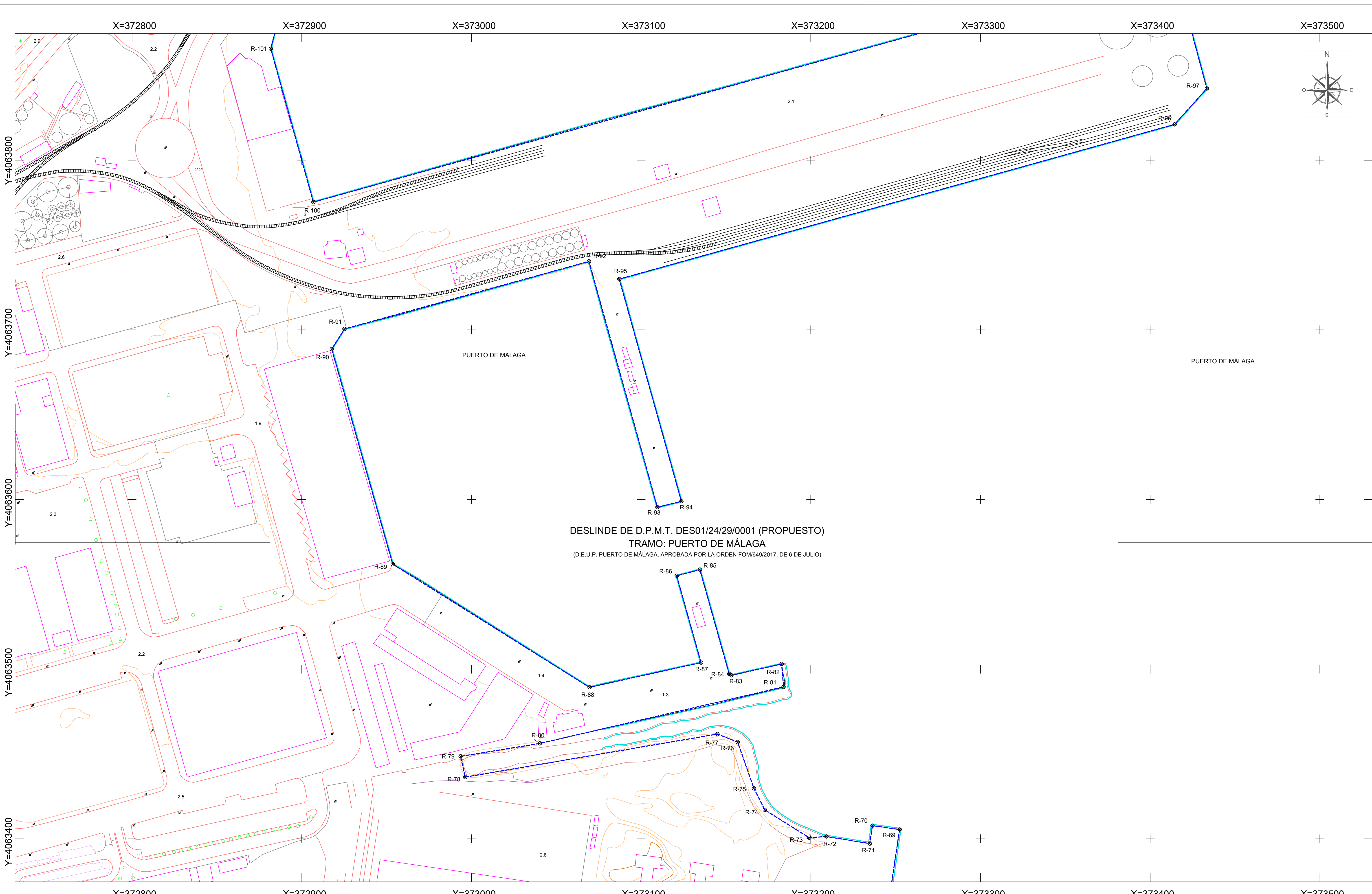

INFORMACIÓN CARTOGRÁFICA

SISTEMA GEODÉSICO DE REFERENCIA: ETR89
SISTEMA DE PROYECCIÓN CARTOGRÁFICA: U.T.M. - HUSO 30 N
ORIGEN DE ALTITUDES: NIVEL MEDIO DEL MAR EN ALICANTE
COORDENADAS U.T.M. ETR89 EN MARCO DE HOJA

VUELO FOTOGRAMÉTRICO REALIZADO EN AGOSTO DE 2017
AEROTRIANGULACIÓN PROPIA DE ESTE LEVANTAMIENTO
APOYO DE CAMPO REALIZADO EN ENERO-MAYO DE 2018
RESTITUCIÓN Y EDICIÓN REALIZADO EN SEPT 2017-MARZO 2018

SIGNOS CONVENCIONALES PARTICULARES

- LINEA DE COTA 0
- POLIGONAL DEL DESLINDE DEL D.P.M.T.
- LINEA DE RIBERA DEL MAR
- LIMITE SERVIDUMBRE DE TRANSITO
- LIMITE SERVIDUMBRE DE PROTECCION
- LINEA DE DESLINDES ANTERIORES
- LIMITE PARCELAS COLINDANTES
- LIMITE DE SUELO URBANO
- LIMITE DE TÉRMINO MUNICIPAL
- LIMITE DE PROVINCIA
- VERTICES DE DESLINDE
- VERTICES DE RIBERA DE MAR
- VERTICES DE OTROS DESLINDES
- VERTICE DE DESLINDE INICIAL/FINAL TRAMO
- TERRENOS INNECESARIOS

NOTA: SI COINCIDE LA POLIGONAL DEL DESLINDE DE DPMT CON LA LINEA DE RM, SÓLO SE GRAFICA LA PRIMERA

OTROS SIGNOS

- Escarpado
- Muro Alambrada-Valla
- Seto
- Edificación en ruinas
- Tendido eléctrico / Tendido telefónico
- Deslindes colindantes
- Limite servidumbre de tránsito colindante
- Limite servidumbre de protección colindante
- Punto NAP / Punto Nivelación
- Vertice REGENTE / ROV / ERGNSS
- Vertice Topografico
- Punto de Apoyo

ESCALA 1 / 1.000

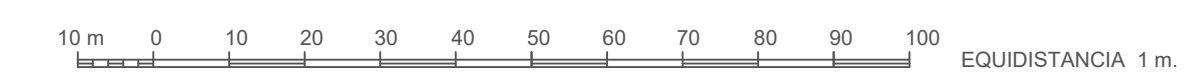

CONSULTOR



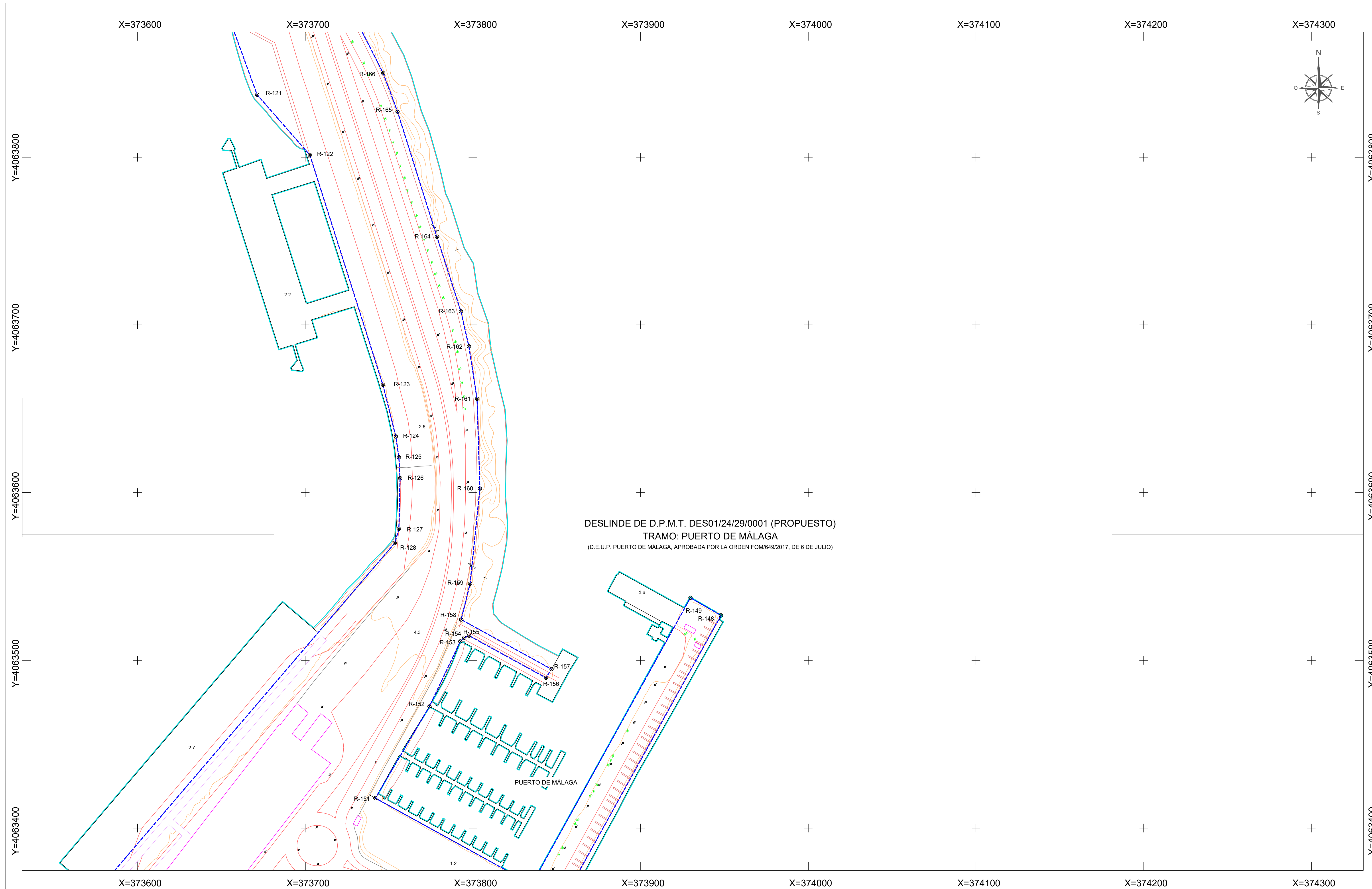

DESLINDE DE D.P.M.T. DES01/24/29/0001 (PROPUESTO)
TRAMO: PUERTO DE MÁLAGA
 (D.E.U.P. PUERTO DE MÁLAGA. APROBADA POR LA ORDEN FOM/849/2017, DE 6 DE JULIO)



 MINISTERIO
 PARA LA TRANSICIÓN ECOLÓGICA
 Y EL RETO DEMOGRÁFICO

DIRECCIÓN GENERAL DE LA COSTA Y EL MAR
 Demarcación de Costas en Andalucía-Mediterráneo
 (Málaga)

DESLINDE DEL DOMINIO PÚBLICO MARÍTIMO TERRESTRE
 TRAMO: ZONA DEL PUERTO DE MÁLAGA

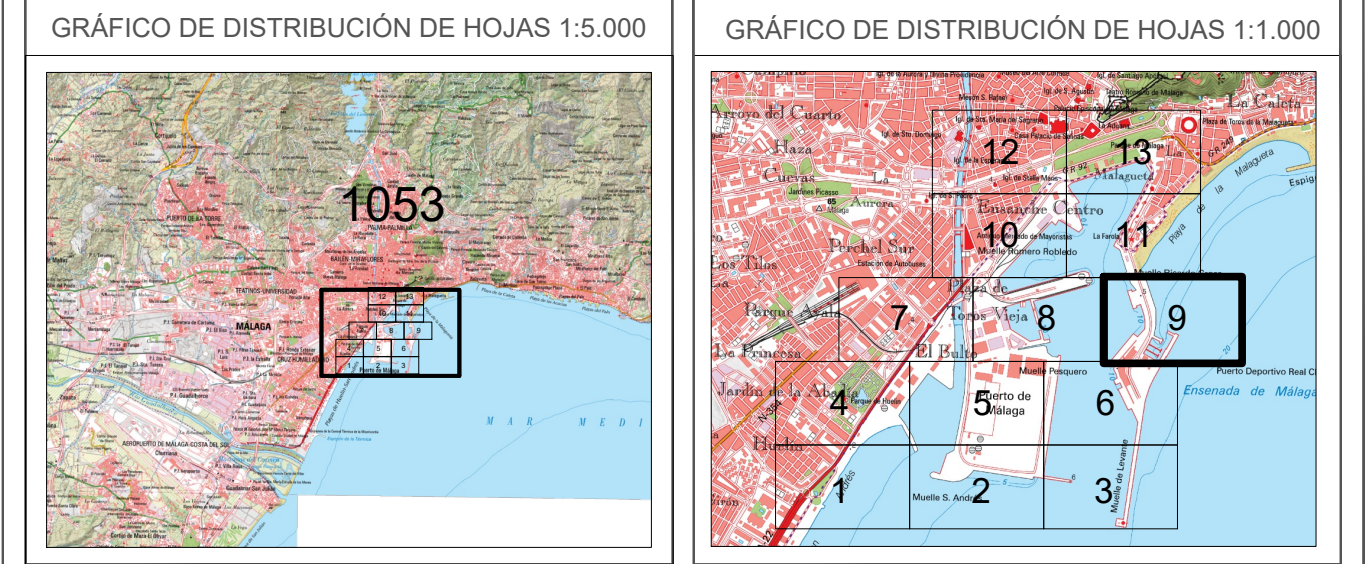

TÉRMINO MUNICIPAL DE MÁLAGA

PLANO Nº 2	HOJA Nº 9 de 13	PLANO: Polígono de deslinde	REFERENCIA SERVICIO: DES01/24/29/0001	EXPEDIENTE DUNA: DES01/24/29/0001
---------------	--------------------	--------------------------------	------------------------------------------	--------------------------------------

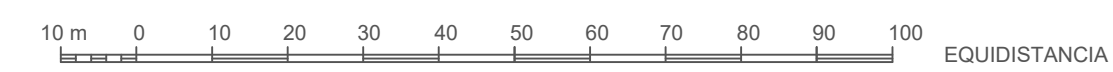

La Jefa de Servicio Fecha: la indicada en la firma electrónica Vº Bº el Jefe de la Demarcación

VÉRTICES POLIGONAL DEL DESLINDE			VÉRTICES POLIGONAL DE LA RIBERA DEL MAR		
Núm.	X	Y	Núm.	X	Y
R-121	373 671,33	4 063 837,24	R-121	373 671,33	4 063 837,24
R-122	373 702,77	4 063 801,33	R-122	373 746,32	4 063 664,23
R-123	373 746,32	4 063 664,23	R-123	373 754,01	4 063 633,47
R-124	373 754,01	4 063 633,47	R-124	373 755,84	4 063 621,08
R-125	373 755,84	4 063 621,08	R-125	373 756,56	4 063 608,57
R-126	373 756,56	4 063 608,57	R-126	373 755,85	4 063 576,37
R-127	373 755,85	4 063 576,37	R-127	373 753,44	4 063 569,87
R-128	373 753,44	4 063 569,87	R-128	373 947,93	4 063 526,79
R-129	373 947,93	4 063 526,79	R-129	373 929,71	4 063 537,31
R-130	373 929,71	4 063 537,31	R-130	373 792,48	4 063 511,26
R-131	373 792,48	4 063 511,26	R-131	373 741,61	4 063 417,84
R-132	373 741,61	4 063 417,84	R-132	373 774,05	4 063 472,50
R-133	373 774,05	4 063 472,50	R-133	373 792,48	4 063 511,26
R-134	373 792,48	4 063 511,26	R-134	373 794,84	4 063 513,49
R-135	373 794,84	4 063 513,49	R-135	373 797,69	4 063 514,71
R-136	373 797,69	4 063 514,71	R-136	373 843,53	4 063 489,58
R-137	373 843,53	4 063 489,58	R-137	373 846,87	4 063 494,72
R-138	373 846,87	4 063 494,72	R-138	373 792,98	4 063 524,32
R-139	373 792,98	4 063 524,32	R-139	373 798,27	4 063 545,66
R-140	373 798,27	4 063 545,66	R-140	373 804,18	4 063 602,41
R-141	373 804,18	4 063 602,41	R-141	373 802,45	4 063 655,93
R-142	373 802,45	4 063 655,93	R-142	373 797,59	4 063 687,25
R-143	373 797,59	4 063 687,25	R-143	373 792,82	4 063 708,05
R-144	373 792,82	4 063 708,05	R-144	373 776,54	4 063 732,56
R-145	373 776,54	4 063 732,56	R-145	373 755,02	4 063 827,20
R-146	373 755,02	4 063 827,20	R-146	373 746,46	4 063 850,17

INFORMACIÓN CARTOGRÁFICA SISTEMA GEODÉSICO DE REFERENCIA: ETRS89 SISTEMA DE PROYECCIÓN CARTOGRÁFICA: U.T.M. - HUSO 30 N ORIGEN DE ALTITUDES: NIVEL MEDIO DEL MAR EN ALICANTE COORDENADAS U.T.M. ETRS89 EN MARCO DE HOJA VUELO FOTOGRAMÉTRICO REALIZADO EN AGOSTO DE 2017 AEROTRIANGULACIÓN PROPIA DE ESTE LEVANTAMIENTO APOYO DE CAMPO REALIZADO EN ENERO-MAYO DE 2018 RESTITUCIÓN Y EDICIÓN REALIZADO EN SEPT 2017-MARZO 2018	SIGNOS CONVENCIONALES PARTICULARES LINEA DE COTA 0 POLIGONAL DEL DESLINDE DEL D.P.M.T. LINEA DE RIBERA DEL MAR LIMITE SERVIDUMBRE DE TRANSITO LIMITE SERVIDUMBRE DE PROTECCION LINEA DE DESLINDES ANTERIORES LIMITE PARCELAS COLINDANTES LIMITE DE SUELO URBANO LIMITE DE TÉRMINO MUNICIPAL LIMITE DE PROVINCIA VERTICES DE DESLINDE VERTICES DE RIBERA DE MAR VERTICES DE OTROS DESLINDES VERTICE DE DESLINDE INICIO/FINAL TRAMO TERRENOS INNECESARIOS NOTA: SI COINCIDE LA POLIGONAL DEL DESLINDE DE DPMT CON LA LINEA DE R.M. SÓLO SE GRAFICA LA PRIMERA	OTROS SIGNOS Escarpado Muro Alameda-Vista Seto Edificación en ruinas Tendido eléctrico / Tendido telefónico Punto NAP / Punto Nivelación Vertice REGENTE / ROV / ERGNSS Vertice Topografico Punto de Apoyo	ESCALA 1 / 1.000  EQUIDISTANCIA 1 m. CONSULTOR 
---------------------------------------------------------------------------------------------------------------------------------------------------------------------------------------------------------------------------------------------------------------------------------------------------------------------------------------------------------------------------------------------------------------------------------------------------------------	--------------------------------------------------------------------------------------------------------------------------------------------------------------------------------------------------------------------------------------------------------------------------------------------------------------------------------------------------------------------------------------------------------------------------------------------------------------------------------------------------------------------------------------------------------------------------------------------------------------------	----------------------------------------------------------------------------------------------------------------------------------------------------------------------------------------------------------------------------------------------	------------------------------------------------------------------------------------------------------------------------------------------------------------------------------------------------------------------------------------

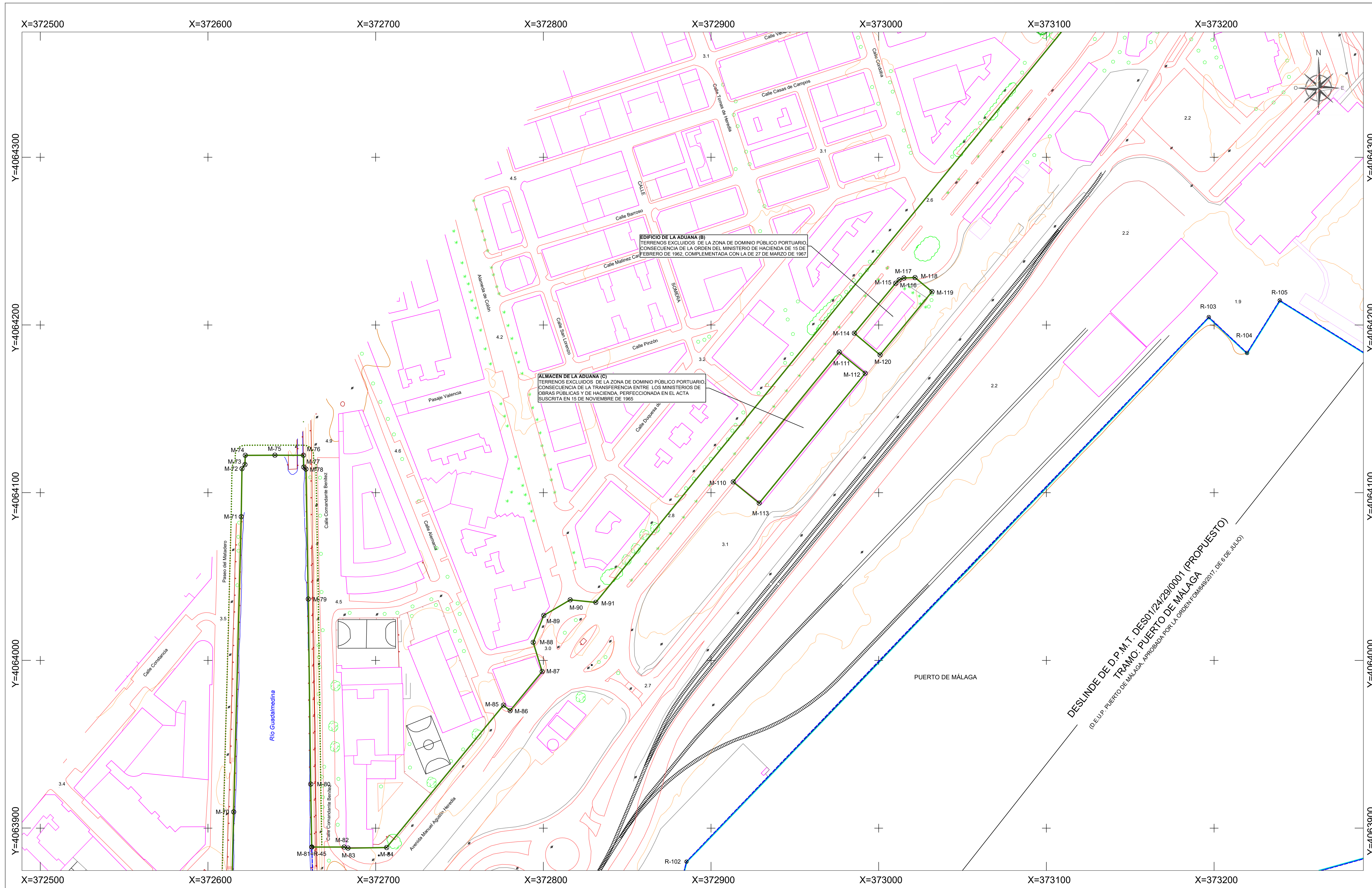

PLANO Nº	HOJA Nº	PLANO:	REFERENCIA SERVICIO:	EXPEDIENTE DUNA:
2	10 de 13	Polígono de deslinde	DES01/24/29/0001	DES01/24/29/0001

GRÁFICO DE DISTRIBUCIÓN DE HOJAS 1:5.000 GRÁFICO DE DISTRIBUCIÓN DE HOJAS 1:1.000

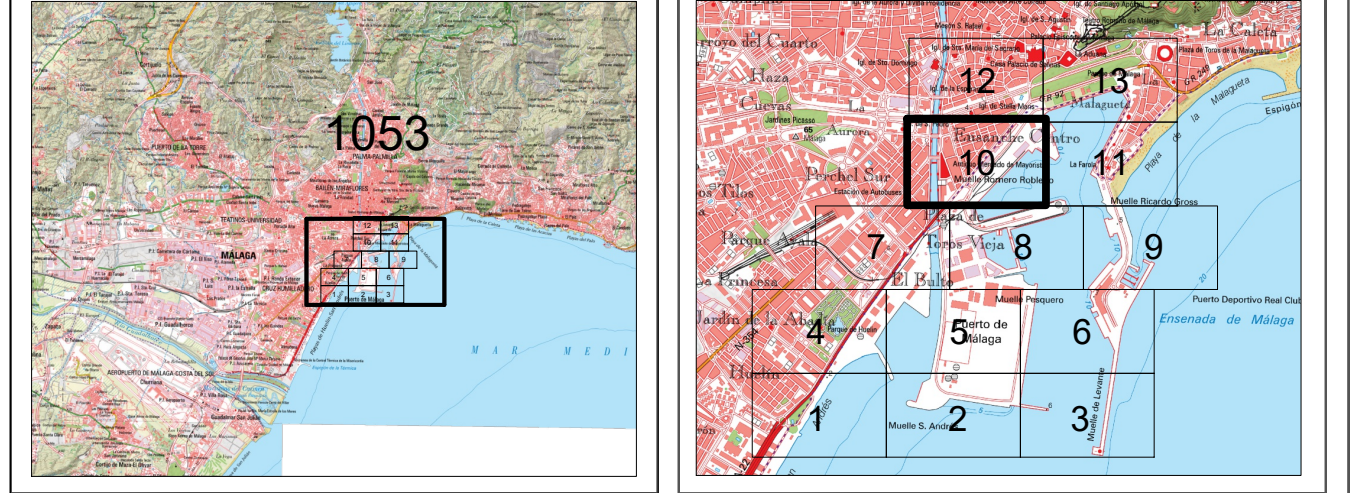

La Jefa de Servicio Fecha: la indicada en la firma electrónica Vº Bº el Jefe de la Demarcación

VÉRTICES POLIGONAL DEL DESLINDE VÉRTICES POLIGONAL DE LA RIBERA DEL MAR

Núm.	X	Y	Núm.	X	Y
M-70	372.615,31	4.063.909,70	R-45+M-81	372.861,90	4.063.888,74
M-71	372.619,83	4.064.085,70	R-102	372.885,34	4.063.880,00
M-72	372.620,29	4.064.114,32	R-103	373.196,84	4.064.204,70
M-73	372.622,06	4.064.116,75	R-104	373.219,66	4.064.183,31
M-74	372.622,26	4.064.122,28	R-105	373.259,17	4.064.214,84
M-75	372.639,93	4.064.122,34			
M-76	372.656,93	4.064.122,30			
M-77	372.657,09	4.064.115,25			
M-78	372.658,42	4.064.114,05			
M-79	372.659,81	4.064.036,58			
M-80	372.661,24	4.063.926,22			
M-81+R-45	372.661,90	4.063.888,74			
M-82	372.661,16	4.063.888,74			
M-83	372.683,51	4.063.888,08			
M-84	372.706,54	4.063.888,44			
M-85	372.716,21	4.063.973,30			
M-86	372.780,22	4.063.970,03			
M-87	372.799,30	4.063.993,36			
M-88	372.783,97	4.064.010,78			
M-89	372.800,22	4.064.026,83			
M-90	372.816,00	4.064.036,12			
M-91	372.831,27	4.064.034,60			
M-110	372.913,25	4.064.106,43			
M-111	372.976,46	4.064.183,05			
M-112	372.991,97	4.064.171,20			
M-113	372.928,74	4.064.093,77			
M-114	372.885,47	4.064.195,09			
M-115	373.010,11	4.064.224,89			
M-116	373.012,21	4.064.226,91			
M-117	373.015,03	4.064.226,00			
M-118	373.021,66	4.064.228,24			
M-119	373.031,78	4.064.219,85			
M-120	373.000,90	4.064.162,18			

INFORMACIÓN CARTOGRÁFICA

SISTEMA GEODÉSICO DE REFERENCIA: ETRS89

SISTEMA DE PROYECCIÓN CARTOGRÁFICA: U.T.M. - HUSO 30 N

AEROTRIANGULACIÓN PROPIA DE ESTE LEVANTAMIENTO

ORIGEN DE ALTITUDES: NIVEL MEDIO DEL MAR EN ALCANTE

COORDENADAS U.T.M. ETRS89 EN MARCO DE HOJA

SIGNOS CONVENCIONALES PARTICULARES

— LINEA DE COTA 0

— POLIGONAL DEL DESLINDE DEL D.P.M.T.

— LINEA DE RIBERA DEL MAR

— LIMITE SERVIDUMBRE DE TRANSITO

— LIMITE SERVIDUMBRE DE PROTECCION

— LINEA DE DESLINDES ANTERIORES

— LIMITE PARCELAS COLINDANTES

— LIMITE DE SUELO URBANO

— LIMITE DE TÉRMINO MUNICIPAL

— LIMITE DE PROVINCIA

— VERTICES DE DESLINDE

— VERTICES DE RIBERA DE MAR

— VERTICES DE OTROS DESLINDES

— VERTICE DE DESLINDE INICIAL/FINAL TRAMO

— TERRENOS INNECESARIOS

OTROS SIGNOS

— Escarpado

— Muro Alamedado-Valla

— Seto

— Edificación en ruinas

— Tendido eléctrico / Tendido telefónico

— Punto NÁP / Punto Nivelación

— Vertice REGENTE / ROV / ERGNSS

— Vertice Topográfico

— Punto de Apoyo

ESCALA 1 / 1.000

EQUIDISTANCIA 1 m.

CONSULTOR



NOTA: SI COINCIDE LA POLIGONAL DEL DESLINDE DE DPMT CON LA LINEA DE R.M. SÓLO SE GRAFICA LA PRIMERA

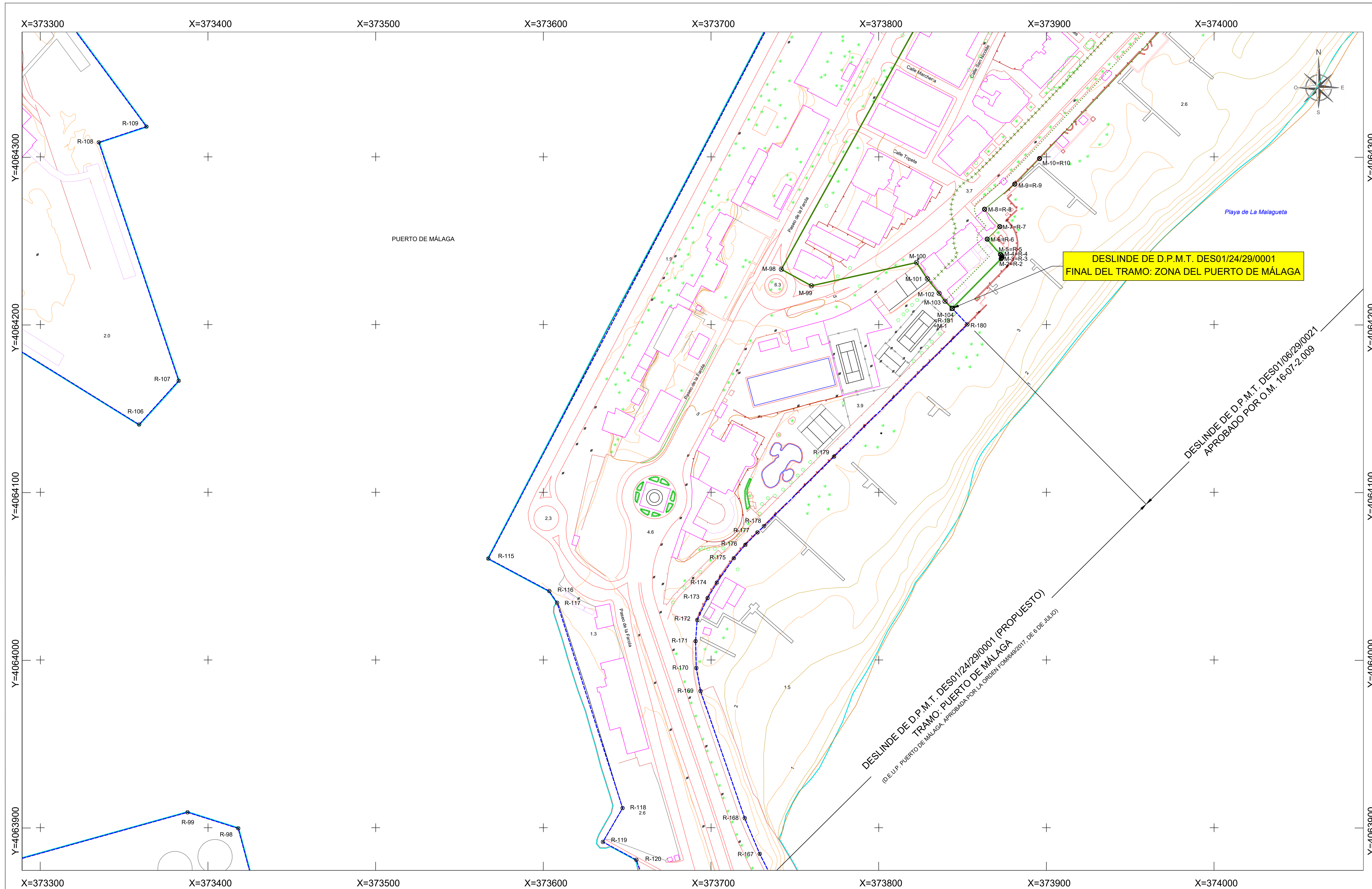



MINISTERIO
PARA LA TRANSICIÓN ECOLÓGICA
Y EL RETO DEMOGRÁFICO

DIRECCIÓN GENERAL DE LA COSTA Y EL MAR
Demarcación de Costas en Andalucía-Mediterráneo
(Málaga)

DESLINDE DEL DOMINIO PÚBLICO MARÍTIMO TERRESTRE
TRAMO: ZONA DEL PUERTO DE MÁLAGA

TÉRMINO MUNICIPAL DE MÁLAGA

PLANO Nº 2	HOJA Nº 11 de 13	PLANO: Polígono de costas	REFERENCIA SERVICIO: DES01/24/29/0001	EXPEDIENTE DUNA: DES01/24/29/0001
---------------	---------------------	------------------------------	------------------------------------------	--------------------------------------

GRÁFICO DE DISTRIBUCIÓN DE HOJAS 1:5.000



GRÁFICO DE DISTRIBUCIÓN DE HOJAS 1:1.000



La Jefa de Servicio

Fecha: la indicada en la firma electrónica

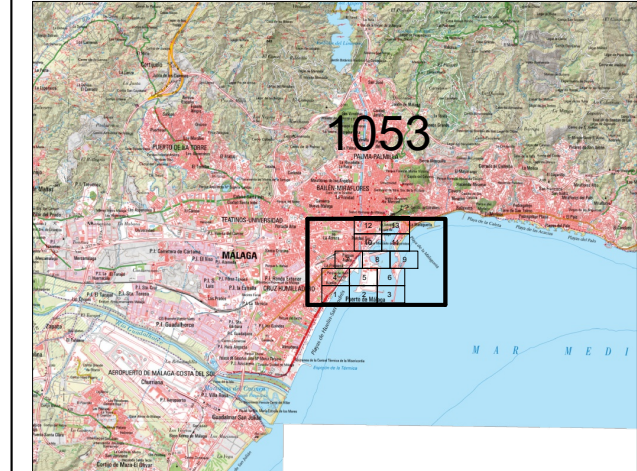
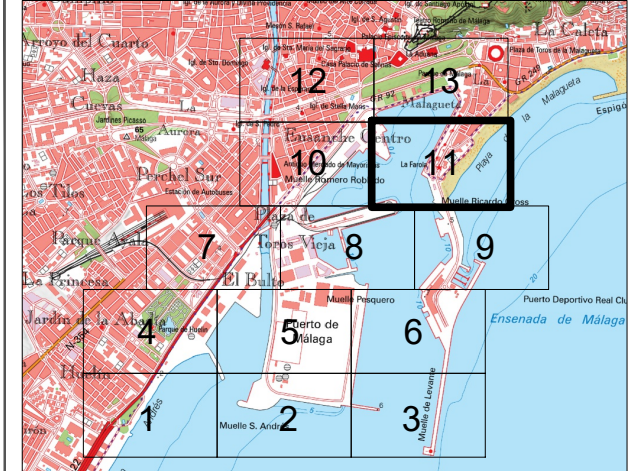
Vº Bº el Jefe de la Demarcación

INFORMACIÓN CARTOGRÁFICA

SISTEMA GEODÉSICO DE REFERENCIA: ETRS89
SISTEMA DE PROYECCIÓN CARTOGRÁFICA: U.T.M. - HUSO 30 N
ORIGEN DE ALTITUDES: NIVEL MEDIO DEL MAR EN ALICANTE
COORDENADAS U.T.M. ETRS89 EN MARCO DE HOJA

VUELO FOTOGRAMÉTRICO REALIZADO EN AGOSTO DE 2017
AEROTRIANGULACIÓN PROPIA DE ESTE LEVANTAMIENTO
APOYO DE CAMPO REALIZADO EN ENERO-MAYO DE 2018
RESTITUCIÓN Y EDICIÓN REALIZADO EN SEPT 2017-MARZO 2018

SIGNOS CONVENCIONALES PARTICULARES

— LINEA DE COTA 0	— LINEA DE DESLINDES ANTERIORES	⊗ M-3 VERTICES DE DESLINDE
— POLIGONAL DEL DESLINDE DEL D.P.M.T.	— LIMITE PARCELAS COLINDANTES	⊗ R-3 VERTICES DE RIBERA DE MAR
— LINEA DE RIBERA DEL MAR	— LIMITE DE SUELO URBANO	⊗ R-3 VERTICES DE OTROS DESLINDES
— LIMITE SERVIDUMBRE DE TRANSITO	— LIMITE DE TÉRMINO MUNICIPAL	⊗ M-3 VERTICE DE DESLINDE INICIFINAL TRAMO
— LIMITE SERVIDUMBRE DE PROTECCIÓN	— LIMITE DE PROVINCIA	⊗ VERTICES DE DESLINDE INICIFINAL TRAMO
		⊗ TERRENOS INNECESARIOS

NOTA: SI COINCIDE LA POLIGONAL DEL DESLINDE DE DPMT CON LA LINEA DE R.M. SÓLO SE GRAFICA LA PRIMERA

OTROS SIGNOS

— Escarpado	● Punto NAD / Punto Nivelación
— Muro Alambreado / Valla	⊗ Verice REGENTE / ROV / ERGNSS
— Seto	⊗ Verice Topografico
— Edificación en ruinas	⊕ Punto de Apoyo
— Tendido eléctrico / Tendido telefónico	

ESCALA 1 / 1.000

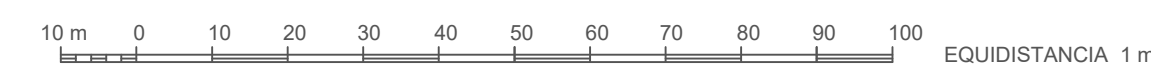

EQUIDISTANCIA 1 m.

CONSULTOR



VERTICES POLIGONAL DEL DESLINDE			VERTICES POLIGONAL DE LA RIBERA DEL MAR		
Núm.	X	Y	Núm.	X	Y
M-98	373 741.92	4 064 232.97	R-98	373 418.01	4 063 899.82
M-99	373 759.84	4 064 223.14	R-99	373 387.79	4 063 909.17
M-100	373 822.54	4 064 236.98	R-100	373 398.91	4 064 140.39
M-101	373 828.96	4 064 227.34	R-101	373 382.51	4 064 166.51
M-102	373 835.97	4 064 218.66	R-102	373 334.87	4 064 308.65
M-103	373 839.52	4 064 213.87	R-103	373 363.25	4 064 318.06
M-104+R-181	373 843.80	4 064 209.68	R-104	373 367.12	4 064 300.49
			R-105	373 603.49	4 064 041.07
			R-106	373 608.17	4 064 034.15
			R-107	373 647.24	4 063 911.66
			R-108	373 635.50	4 063 891.51
			R-109	373 655.38	4 063 880.83
			R-110	373 729.01	4 063 884.37
			R-111	373 720.07	4 063 905.65
			R-112	373 693.71	4 063 981.49
			R-113	373 691.19	4 063 995.18
			R-114	373 690.77	4 064 011.23
			R-115	373 691.70	4 064 023.81
			R-116	373 697.95	4 064 036.94
			R-117	373 703.45	4 064 046.15
			R-118	373 713.56	4 064 060.87
			R-119	373 720.43	4 064 068.65
			R-120	373 727.67	4 064 076.09
			R-121	373 731.50	4 064 079.76
			R-122	373 773.30	4 064 121.21
			R-123	373 852.83	4 064 200.07
			M-104+R-181	373 843.80	4 064 209.68
			=M-1		

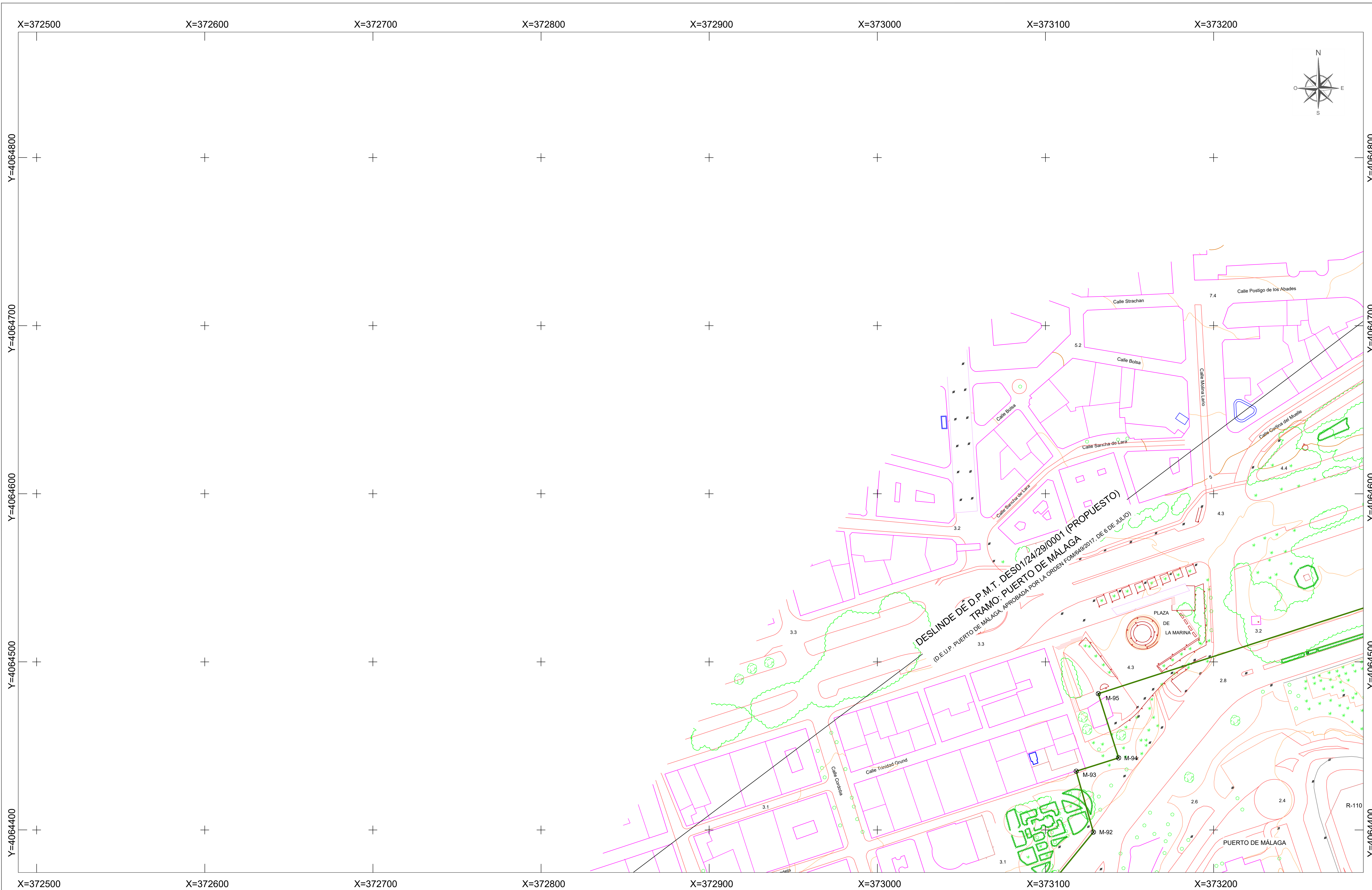



MINISTERIO PARA LA TRANSICIÓN ECOLÓGICA Y EL RETO DEMOGRÁFICO

DIRECCIÓN GENERAL DE LA COSTA Y EL MAR
 Demarcación de Costas en Andalucía-Mediterráneo (Málaga)

 DESLINDE DEL DOMINIO PÚBLICO MARÍTIMO TERRESTRE
 TRAMO: ZONA DEL PUERTO DE MÁLAGA

 TÉRMINO MUNICIPAL DE MÁLAGA

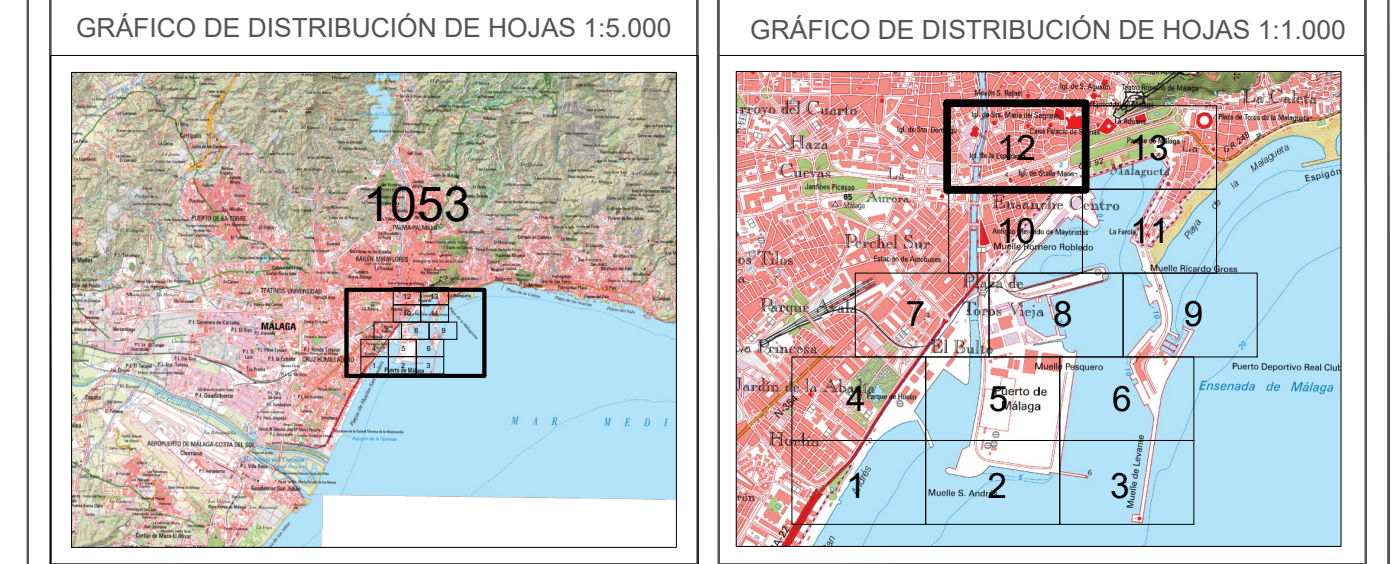
PLANO Nº 2	HOJA Nº 12 de 13	PLANO: Polígono de destino	REFERENCIA SERVICIO: DES01/24/29/0001	EXPEDIENTE DUNA: DES01/24/29/0001
---------------	---------------------	-------------------------------	------------------------------------------	--------------------------------------



La Jefa de Servicio
 Fecha: la indicada en la firma electrónica
 Vº Bº el Jefe de la Demarcación

VÉRTICES POLIGONAL DEL DESLINDE				VÉRTICES POLIGONAL DE LA RIBERA DEL MAR			
Núm.	X	Y		Núm.	X	Y	
M-92	373.128,51	4.064.398,67					
M-93	373.118,31	4.064.434,93					
M-94	373.143,49	4.064.442,86					
M-95	373.131,47	4.064.481,05					

INFORMACIÓN CARTOGRÁFICA SISTEMA GEODÉSICO DE REFERENCIA: ETRS89 SISTEMA DE PROYECCIÓN CARTOGRÁFICA: U.T.M. - HUSO 30 N ORIGEN DE ALTITUDES: NIVEL MEDIO DEL MAR EN ALICANTE COORDENADAS U.T.M. ETRS89 EN MARCO DE HOJA	SIGNOS CONVENCIONALES PARTICULARES LINEA DE COTA 0 POLIGONAL DEL DESLINDE DEL D.P.M.T. LINEA DE RIBERA DEL MAR LIMITE SERVIDUMBRE DE TRANSITO LIMITE SERVIDUMBRE DE PROTECCION LINEA DE DESLINDES ANTERIORES LIMITE PARCELAS COLINDANTES LIMITE DE SUELO URBANO LIMITE DE TÉRMINO MUNICIPAL LIMITE DE PROVINCIA VERTICES DE DESLINDE VERTICES DE RIBERA DE MAR VERTICES DE OTROS DESLINDES VERTICE DE DESLINDE INICIO/FINAL TRAMO TERRENOS INNECESARIOS NOTA: SI COINCIDE LA POLIGONAL DEL DESLINDE DE DPMT CON LA LINEA DE R.M. SÓLO SE GRAFICA LA PRIMERA	OTROS SIGNOS Escarpado Muro Alameda-Valla Seto Edificación en ruinas Tendido eléctrico / Tendido telefónico Deslindes colindantes Limite servidumbre de tránsito colindante Limite servidumbre de protección colindante	OTROS SIGNOS Punto NAP / Punto Nivelación Verice REGENTE / ROI/ ERGNIS Verice Topográfico Punto de Apoyo
------------------------------------------------------------------------------------------------------------------------------------------------------------------------------------------------------------------------------------------------	--------------------------------------------------------------------------------------------------------------------------------------------------------------------------------------------------------------------------------------------------------------------------------------------------------------------------------------------------------------------------------------------------------------------------------------------------------------------------------------------------------------------------------------------------------------------------------------------------------------------	--------------------------------------------------------------------------------------------------------------------------------------------------------------------------------------------------------------------------------------------------------	-----------------------------------------------------------------------------------------------------------------------------

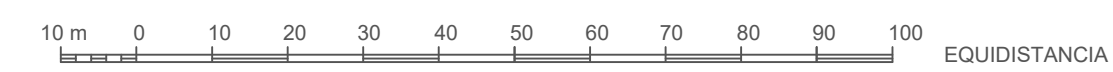
ESCALA 1 / 1.000

 EQUIDISTANCIA 1 m.

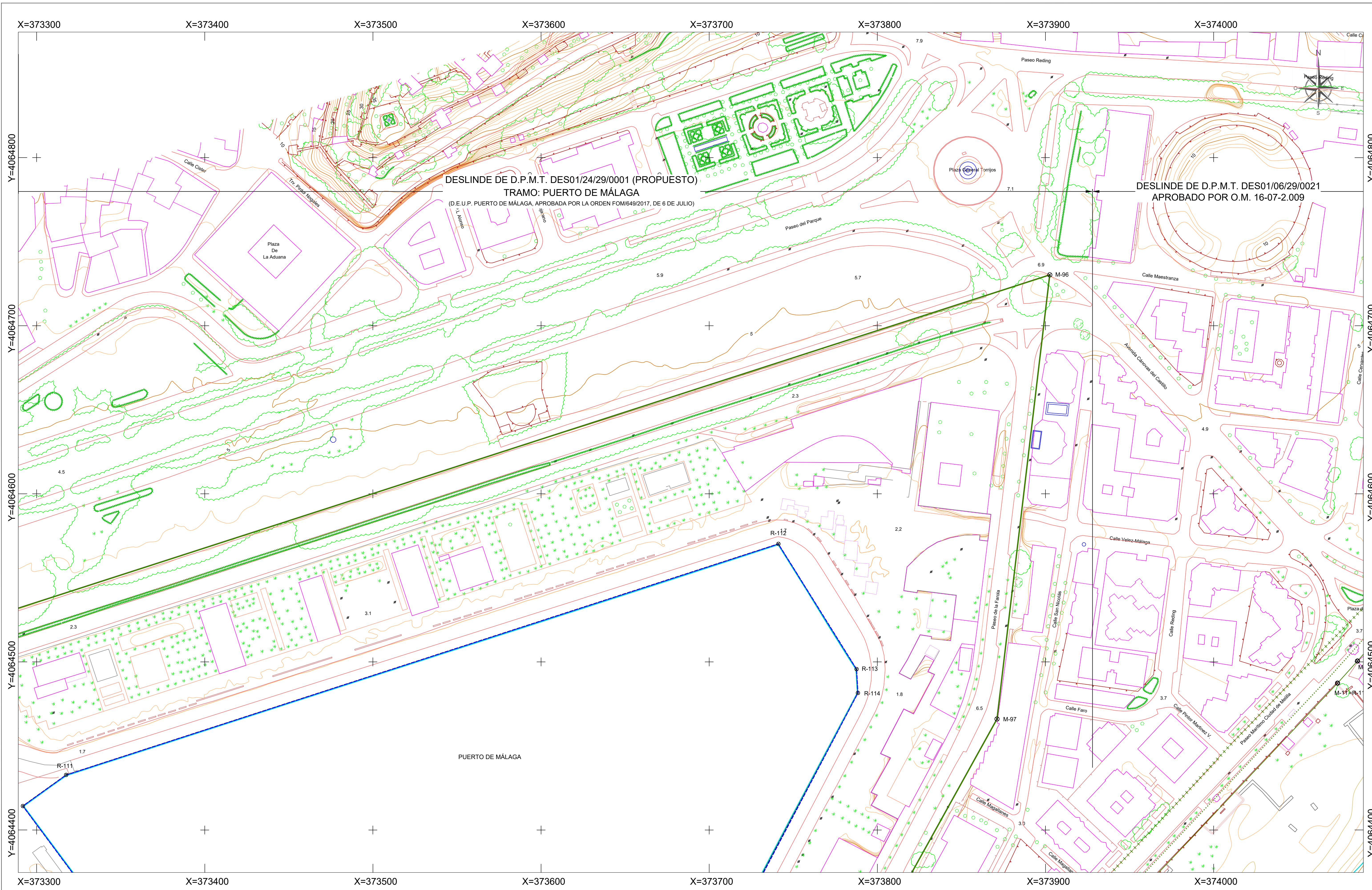
CONSULTOR 





MINISTERIO
PARA LA TRANSICIÓN ECOLÓGICA
Y EL RETO DEMOGRÁFICO

DIRECCIÓN GENERAL DE LA COSTA Y EL MAR
Demarcación de Costas en Andalucía-Mediterráneo
(Málaga)

DES LINDE DEL DOMINIO PÚBLICO MARÍTIMO TERRESTRE
TRAMO: ZONA DEL PUERTO DE MÁLAGA

TÉRMINO MUNICIPAL DE MÁLAGA

PLANO Nº 2	HOJA Nº 13 de 13	PLANO: Poligonal de deslinde	REFERENCIA SERVICIO: DES01/24/29/0001	EXPEDIENTE DUNA: DES01/24/29/0001
---------------	---------------------	---------------------------------	------------------------------------------	--------------------------------------

GRÁFICO DE DISTRIBUCIÓN DE HOJAS 1:5.000





GRÁFICO DE DISTRIBUCIÓN DE HOJAS 1:1.000



La Jefa de Servicio

Fecha: la indicada en la firma electrónica

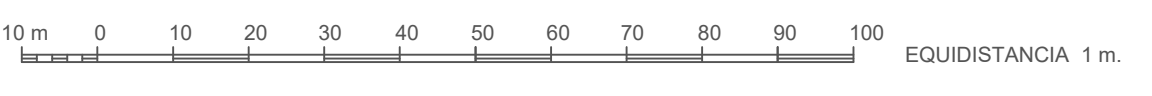
Vº Bº el Jefe de la Demarcación

<p>INFORMACIÓN CARTOGRÁFICA</p> <p>SISTEMA GEODÉSICO DE REFERENCIA: ETRS89 SISTEMA DE PROYECCIÓN CARTOGRÁFICA: U.T.M. - HUSO 30 N ORIGEN DE ALTITUDES: NIVEL MEDIO DEL MAR EN ALICANTE COORDENADAS U.T.M. ETRS89 EN MARCO DE HOJA</p> <p>VUELO FOTOGRAMÉTRICO REALIZADO EN AGOSTO DE 2017 AEROTRIANGULACIÓN PROPIA DE ESTE LEVANTAMIENTO APOYO DE CAMPO REALIZADO EN ENERO-MAYO DE 2018 RESTITUCIÓN Y EDICIÓN REALIZADO EN SEPT 2017-MARZO 2018</p>	<p>SIGNOS CONVENCIONALES PARTICULARES</p> <ul style="list-style-type: none"> — LINEA DE COTA 0 — POLIGONAL DEL DES LINDE DEL D.P.M.T. — LINEA DE RIBERA DEL MAR — LIMITE SERVIDUMBRE DE TRANSITO — LIMITE SERVIDUMBRE DE PROTECCION — LINEA DE DESLINDES ANTERIORES — LIMITE PARCELAS COLINDANTES — LIMITE DE SUELO URBANO — LIMITE DE TÉRMINO MUNICIPAL — LIMITE DE PROVINCIA ⊗ M-3 VERTICES DE DESLINDE ⊗ R-3 VERTICES DE RIBERA DE MAR ⊗ M-3 VERTICES DE OTROS DESLINDES ⊗ M-3 VERTICE DE DESLINDE INICIO/FINAL TRAMO ⊗ VERTICE DE DESLINDE INICIO/FINAL TRAMO ⊗ TERRENOS INNEXICABARIOS <p>NOTA: SI COINCIDE LA POLIGONAL DEL DESLINDE DE DPMT CON LA LINEA DE R.M. SÓLO SE GRAFICA LA PRIMERA</p>	<p>OTROS SIGNOS</p> <ul style="list-style-type: none"> — Escarpado — Muro Alambreado -Valla — Seto — Edificación en ruinas — Tendido eléctrico / Tendido telefónico ● Punto NAP / Punto Nivelación ⊗ Verice REGENTE / ROV/ ERGNIS ⊗ Verice Topografico ⊕ Punto de Apoyo 	<p>ESCALA 1 / 1.000</p>  <p>EQUIDISTANCIA 1 m.</p> <p>CONSULTOR</p> 
------------------------------------------------------------------------------------------------------------------------------------------------------------------------------------------------------------------------------------------------------------------------------------------------------------------------------------------------------------------------------------------------------------------------------------------------------------------------------------	---------------------------------------------------------------------------------------------------------------------------------------------------------------------------------------------------------------------------------------------------------------------------------------------------------------------------------------------------------------------------------------------------------------------------------------------------------------------------------------------------------------------------------------------------------------------------------------------------------------------------------------------------------------------------------------------------------------------------------------------------------------------------------------------------------------------------------------------------------------------	-----------------------------------------------------------------------------------------------------------------------------------------------------------------------------------------------------------------------------------------------------------------------------------------------------------------------------------------------------------------------	------------------------------------------------------------------------------------------------------------------------------------------------------------------------------------------------------------------------------------------------

VERTICES POLIGONAL DEL DESLINDE			VERTICES POLIGONAL DE LA RIBERA DEL MAR		
Núm.	X	Y	Núm.	X	Y
M-96	373 902,55	4 064 730,23	R-110	373 291,83	4 064 414,27
M-97	373 871,17	4 064 486,03	R-111	373 317,53	4 064 432,73
			R-112	373 741,16	4 064 570,18
			R-113	373 787,63	4 064 495,69
			R-114	373 788,45	4 064 481,50



MINISTERIO
PARA LA TRANSICIÓN ECOLÓGICA
Y EL RETO DEMOGRÁFICO

DIRECCIÓN GENERAL DE LA COSTA Y EL MAR
Demarcación de Costas en Andalucía-Mediterráneo
(Málaga)

DESLINDE DEL DOMINIO PÚBLICO MARÍTIMO TERRESTRE
TRAMO: ZONA DEL PUERTO DE MÁLAGA

TÉRMINO MUNICIPAL DE MÁLAGA

PLANO Nº 3	HOJA Nº 1 de 13	PLANO: Polígono de deslinde	REFERENCIA SERVICIO: DES01/24/29/0001	EXPEDIENTE DUNA: DES01/24/29/0001
---------------	--------------------	--------------------------------	------------------------------------------	--------------------------------------

GRÁFICO DE DISTRIBUCIÓN DE HOJAS 1:5.000



GRÁFICO DE DISTRIBUCIÓN DE HOJAS 1:1.000



La Jefa de Servicio

Fecha: la indicada en
la firma electrónica

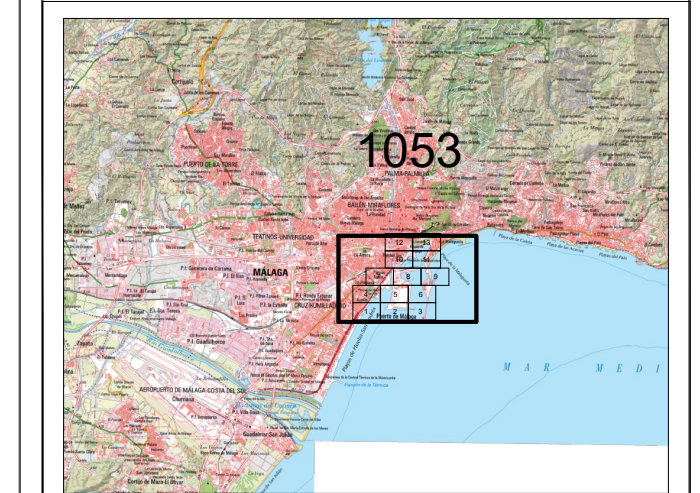
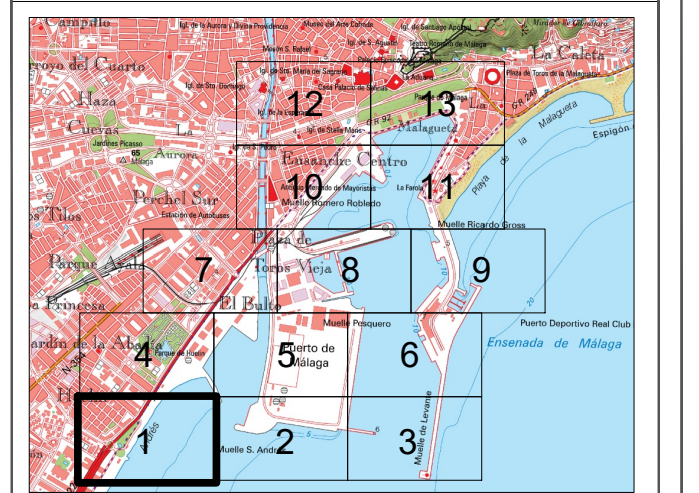
Vº Bº el Jefe de la Demarcación

VÉRTICES POLIGONAL DEL DESLINDE

Núm.	X	Y
M-1	371.772,81	4.062.501,59
M-2	371.765,98	4.062.505,15
M-3	371.757,77	4.062.509,79
M-4	371.757,24	4.062.508,83
M-5	371.742,12	4.062.517,53
M-6	371.745,22	4.062.525,05
M-7	371.745,71	4.062.530,78
M-8	371.704,75	4.062.555,00
M-9	371.700,77	4.062.555,47
M-10	371.685,45	4.062.563,21
M-11	371.696,87	4.062.582,79
M-12	371.696,08	4.062.585,55
M-13	371.691,34	4.062.588,34
M-14	371.691,55	4.062.588,70
M-15	371.678,82	4.062.598,34
M-16	371.693,46	4.062.621,88
M-17	371.696,94	4.062.620,85
M-18	371.711,64	4.062.620,63
M-19	371.715,10	4.062.621,63
M-20	371.720,18	4.062.624,49
M-21	371.738,67	4.062.637,47
M-22	371.751,50	4.062.648,29
M-23	371.765,03	4.062.660,62
M-24	371.778,96	4.062.671,46
M-25	371.794,32	4.062.684,34
M-26	371.794,00	4.062.684,72
M-27	371.819,37	4.062.706,22
M-28	371.820,31	4.062.705,10
M-29	371.861,02	4.062.739,42
M-30	371.864,73	4.062.744,93
M-31	371.862,82	4.062.751,54
M-32	371.869,94	4.062.751,55
M-33	371.910,72	4.062.800,40
M-34	371.937,95	4.062.847,23
M-35	371.949,11	4.062.862,92

VÉRTICES POLIGONAL DE LA RIBERA DEL MAR

Núm.	X	Y
R-1	371.772,81	4.062.501,59
R-2	371.780,45	4.062.497,01
R-3	371.785,00	4.062.504,70
R-4	371.813,99	4.062.509,75
R-5	371.817,99	4.062.512,08
R-6	371.820,71	4.062.516,00
R-7	371.832,68	4.062.536,04
R-8	371.834,13	4.062.540,64
R-9	371.833,05	4.062.544,19
R-10	371.826,57	4.062.567,20
R-11	371.826,35	4.062.569,74
R-12	371.827,03	4.062.573,01
R-13	371.837,53	4.062.590,75
R-14	371.860,39	4.062.629,11
R-15	371.870,59	4.062.646,32
R-16	371.905,30	4.062.704,87
R-17	371.914,15	4.062.719,71
R-18	371.930,34	4.062.747,20
R-19	371.944,25	4.062.770,41
R-20	371.976,29	4.062.824,69
R-21	371.979,01	4.062.833,69
R-22	371.993,13	4.062.857,32



DESLINDE DE D.P.M.T. DES01/24/29/0001
INICIO DEL TRAMO: ZONA DEL PUERTO DE MÁLAGA

DESLINDE DE D.P.M.T. DES01/24/29/0001 (PROPUESTO)
TRAMO: PUERTO DE MÁLAGA
APROBADO POR LA COMISIÓN TÉCNICA DE O.C.M. DE MÁLAGA

DESLINDE DE D.P.M.T. DES01/08/29/0006-DES10/01
APROBADO POR O.C.M. 05-02-2-018

DESLINDE Z.M.T. 842/BIS
C-428 (O.M. 28-06-1986)

INFORMACIÓN CARTOGRÁFICA

SISTEMA GEODÉSICO DE REFERENCIA: ETRS89
SISTEMA DE PROYECCIÓN CARTOGRÁFICA: U.T.M. - HUSO 30 N
ORDEN DE ALTITUDES: NIVEL MEDIO DEL MAR EN ALCANTE
COORDENADAS U.T.M. (ETRS89) EN MARCO DE HOJA

SIGNOS CONVENCIONALES PARTICULARES

VUELO FOTOGRAMÉTRICO REALIZADO EN AGOSTO DE 2017
AEROTRANGLACIÓN PROPIA DE ESTE LEVANTAMIENTO
ORDEN DE CAMPO REALIZADO EN ENERO-MAYO DE 2018
RESTITUCIÓN Y EDICIÓN REALIZADO EN SEPT 2017-MARZO 2018

OTROS SIGNOS

Escarpado
Muro Alambrada-Valla
Soto
Edificación en ruinas
Tendido eléctrico / Tendido telefónico

ESCALA 1 / 1.000

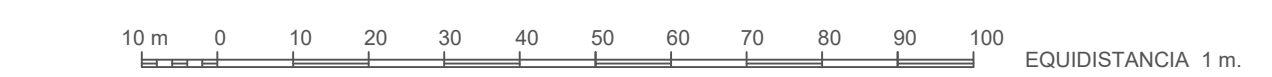

CONSULTOR







MINISTERIO PARA LA TRANSICIÓN ECOLÓGICA Y EL RETO DEMOGRÁFICO

DIRECCIÓN GENERAL DE LA COSTA Y EL MAR

Demarcación de Costas en Andalucía-Mediterráneo (Málaga)

DESLINDE DEL DOMINIO PÚBLICO MARÍTIMO TERRESTRE

TRAMO: ZONA DEL PUERTO DE MÁLAGA

TÉRMINO MUNICIPAL DE MÁLAGA

PLANO Nº	HOJA Nº	PLANO:	REFERENCIA SERVICIO	EXPEDIENTE DUNA
3	2 de 13	Polígono de costas	DES01/24/29/0001	DES01/24/29/0001

GRÁFICO DE DISTRIBUCIÓN DE HOJAS 1:5.000





GRÁFICO DE DISTRIBUCIÓN DE HOJAS 1:1.000



La Jefa de Servicio

Fecha: la indicada en la firma electrónica

Vº Bº el Jefe de la Demarcación

<p>INFORMACIÓN CARTOGRÁFICA</p> <p>SISTEMA GEODÉSICO DE REFERENCIA: ETRS89</p> <p>SISTEMA DE PROYECCIÓN CARTOGRÁFICA: U.T.M. - HUSO 30 N</p> <p>ORIGEN DE ALTITUDES: NIVEL MEDIO DEL MAR EN ALCANTE</p> <p>COORDENADAS U.T.M. ETRS89 EN MARCO DE HOJA</p>	<p>SIGNOS CONVENCIONALES PARTICULARES</p> <p>— LINEA DE COTA 0</p> <p>— POLIGONAL DEL DESLINDE DEL D.P.M.T.</p> <p>— LINEA DE RIBERA DEL MAR</p> <p>— LIMITE SERVIDUMBRE DE TRANSITO</p> <p>— LIMITE SERVIDUMBRE DE PROTECCION</p> <p>— LINEA DE DESLINDES ANTERIORES</p> <p>— LIMITE PARCELAS COLINDANTES</p> <p>— LIMITE DE SUELO URBANO</p> <p>— LIMITE DE TÉRMINO MUNICIPAL</p> <p>— LIMITE DE PROVINCIA</p> <p>⊗ M-3 VERTICES DE DESLINDE</p> <p>⊗ R-3 VERTICES DE RIBERA DE MAR</p> <p>⊗ M-3 VERTICES DE OTROS DESLINDES</p> <p>⊗ M-3 VERTICE DE DESLINDE INICIAL/FINAL TRAMO</p> <p>■ TERRENOS INNEXICABARIOS</p> <p>NOTA: SI COINCIDE LA POLIGONAL DEL DESLINDE DE DPMT CON LA LINEA DE R.M. SÓLO SE GRAFICA LA PRIMERA</p>	<p>OTROS SIGNOS</p> <p>— Escarpado</p> <p>— Muro Alambreado -Valla</p> <p>— Seto</p> <p>— Edificación en ruinas</p> <p>— Tendido eléctrico / Tendido telefónico</p> <p>● Punto NAP / Punto Nivelación</p> <p>▲ Verice REGENTE / ROV/ ERGNSS</p> <p>▲ Verice Topográfico</p> <p>⊕ Punto de Apoyo</p>	<p style="text-align: center;">ESCALA 1 / 1.000</p>  <p style="text-align: right;">EQUIDISTANCIA 1 m.</p> <p style="text-align: center;">CONSULTOR</p> 
------------------------------------------------------------------------------------------------------------------------------------------------------------------------------------------------------------------------------------------------------------------	--------------------------------------------------------------------------------------------------------------------------------------------------------------------------------------------------------------------------------------------------------------------------------------------------------------------------------------------------------------------------------------------------------------------------------------------------------------------------------------------------------------------------------------------------------------------------------------------------------------------------------------------------------------------------------------------------------------------------------------------	------------------------------------------------------------------------------------------------------------------------------------------------------------------------------------------------------------------------------------------------------------------------------------------------------------	-----------------------------------------------------------------------------------------------------------------------------------------------------------------------------------------------------------------------------------------------------------------------------------------------------------------------------------

VÉRTICES POLIGONAL DEL DESLINDE			VÉRTICES POLIGONAL DE LA RIBERA DEL MAR		
Núm.	X	Y	Núm.	X	Y
R-32	372 381,82	4 062 837,52	R-32	372 381,82	4 062 837,52
R-33	372 395,46	4 062 846,90	R-33	372 395,46	4 062 846,90
R-34	372 395,11	4 062 852,02	R-34	372 395,11	4 062 852,02
R-52	372 621,19	4 062 848,22	R-52	372 621,19	4 062 848,22
R-53	372 618,26	4 062 838,67	R-53	372 618,26	4 062 838,67
R-54	372 575,85	4 062 822,10	R-54	372 575,85	4 062 822,10
R-55	372 571,98	4 062 822,50	R-55	372 571,98	4 062 822,50
R-56	372 557,42	4 062 827,12	R-56	372 557,42	4 062 827,12
R-57	372 524,29	4 062 730,34	R-57	372 524,29	4 062 730,34
R-58	372 538,64	4 062 715,69	R-58	372 538,64	4 062 715,69
R-59	372 528,27	4 062 685,90	R-59	372 528,27	4 062 685,90
R-60	372 585,74	4 062 674,28	R-60	372 585,74	4 062 674,28
R-61	372 614,53	4 062 671,48	R-61	372 614,53	4 062 671,48
R-62	372 665,90	4 062 684,46	R-62	372 665,90	4 062 684,46
R-63	372 701,57	4 062 710,52	R-63	372 701,57	4 062 710,52
R-64	372 721,52	4 062 739,85	R-64	372 721,52	4 062 739,85
R-65	373 088,09	4 062 684,76	R-65	373 088,09	4 062 684,76
R-68	373 145,83	4 062 690,51	R-68	373 145,83	4 062 690,51

X=373200 X=373300 X=373400 X=373500 X=373600 X=373700 X=373800 X=373900

Y=4062800

Y=4062700

Y=4062600

Y=4062500

Y=4062400

Y=4062800

Y=4062700

Y=4062600

Y=4062500

Y=4062400



X=373200 X=373300 X=373400 X=373500 X=373600 X=373700 X=373800 X=373900

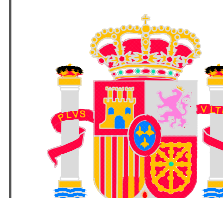

MINISTERIO PARA LA TRANSICIÓN ECOLÓGICA Y EL RETO DEMOGRÁFICO

DIRECCIÓN GENERAL DE LA COSTA Y EL MAR
Demarcación de Costas en Andalucía-Mediterráneo (Málaga)

DES LINDE DEL DOMINIO PÚBLICO MARÍTIMO TERRESTRE
TRAMO: ZONA DEL PUERTO DE MÁLAGA

TÉRMINO MUNICIPAL DE MÁLAGA

PLANO Nº 3	HOJA Nº 3 de 13	PLANO: Polígono de deslinde	REFERENCIA SERVICIO DES01/24/29/0001	EXPEDIENTE DUNA DES01/24/29/0001
---------------	--------------------	--------------------------------	-----------------------------------------	-------------------------------------

GRÁFICO DE DISTRIBUCIÓN DE HOJAS 1:5.000



GRÁFICO DE DISTRIBUCIÓN DE HOJAS 1:1.000



La Jefa de Servicio Fecha: la indicada en la firma electrónica Vº Bº el Jefe de la Demarcación

VÉRTICES POLIGONAL DEL DES LINDE VÉRTICES POLIGONAL DE LA RIBERA DEL MAR

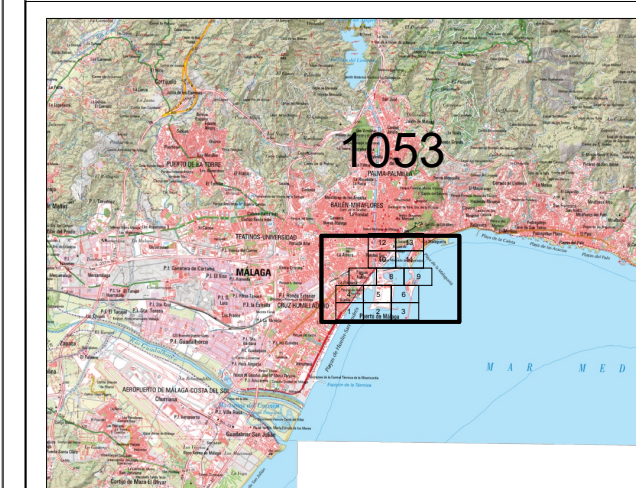
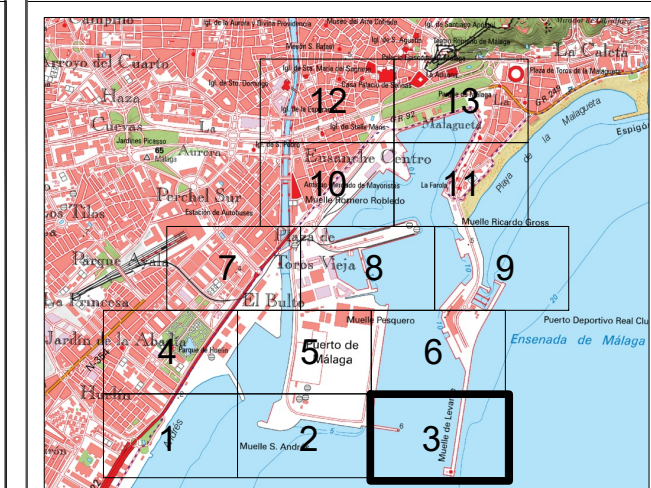
Núm.	X	Y	Núm.	X	Y
R-66	373 315.64	4 062 650.80	R-66	373 315.64	4 062 650.80
R-67	373 317.20	4 062 665.20	R-67	373 317.20	4 062 665.20
R-136	373 626.36	4 062 430.51	R-136	373 626.36	4 062 430.51
R-137	373 585.06	4 062 436.46	R-137	373 585.06	4 062 436.46
R-138	373 578.30	4 062 394.43	R-138	373 578.30	4 062 394.43
R-139	373 641.35	4 062 385.17	R-139	373 641.35	4 062 385.17
R-140	373 647.66	4 062 428.02	R-140	373 647.66	4 062 428.02

INFORMACIÓN CARTOGRÁFICA

SISTEMA GEODÉSICO DE REFERENCIA: ETRS89
SISTEMA DE PROYECCIÓN CARTOGRÁFICA: U.T.M. - HUSO 30 N
ORIGEN DE ALTITUDES: NIVEL MEDIO DEL MAR EN ALICANTE
COORDENADAS U.T.M. ETRS89 EN MARCO DE HOJA

VUELO FOTOGRAMÉTRICO REALIZADO EN AGOSTO DE 2017
AEROTRIANGULACIÓN PROPIA DE ESTE LEVANTAMIENTO
APOYO DE CAMPO REALIZADO EN ENERO-MAYO DE 2018
RESTITUCIÓN Y EDICIÓN REALIZADO EN SEPT 2017-MARZO 2018

SIGNOS CONVENCIONALES PARTICULARES

- LINEA DE COTA 0
- POLIGONO DEL DES LINDE DEL D.P.M.T.
- LINEA DE RIBERA DEL MAR
- LIMITE SERVIDUMBRE DE TRANSITO
- LIMITE SERVIDUMBRE DE PROTECCION
- LINEA DE DES LINDES ANTERIORES
- LIMITE PARCELAS COLINDANTES
- LIMITE DE SUELO URBANO
- LIMITE DE TÉRMINO MUNICIPAL
- LIMITE DE PROVINCIA
- ⊗ M-3 VERTICES DE DES LINDE
- ⊗ R-3 VERTICES DE RIBERA DE MAR
- ⊗ M-3 VERTICES DE OTROS DES LINDES
- ⊗ M-3 VERTICE DE DES LINDE INICIAL TRAMO
- ⊗ M-3 VERTICES DE DES LINDE INICIALES
- TERRENOS INNECESARIOS

NOTA: SI COINCIDE LA POLIGONAL DEL DES LINDE DE DPMT CON LA LINEA DE R.M. SÓLO SE GRAFICA LA PRIMERA

OTROS SIGNOS

- Escarpado
- Muro Alambreado - Valla
- Seto
- Edificación en ruinas
- Tendido eléctrico / Tendido telefónico
- Punto NAP / Punto Nivelación
- ▲ Verice REGENTE / ROV/ ERGNSS
- ▲ Verice Topografico
- ⊕ Punto de Apoyo

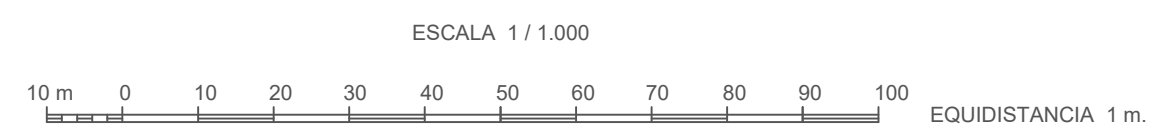

CONSULTOR





DIRECCIÓN GENERAL DE LA COSTA Y EL MAR
 Demarcación de Costas en Andalucía-Mediterráneo (Málaga)

DESLINDE DEL DOMINIO PÚBLICO MARÍTIMO TERRESTRE
 TRAMO: ZONA DEL PUERTO DE MÁLAGA

TÉRMINO MUNICIPAL DE MÁLAGA

PLANO Nº	HOJA Nº	PLANO:	REFERENCIA SERVICIO	EXPEDIENTE DUNA
3	4 de 13	Polygonal de deslinde	DE50124/29/0001	DE50124/29/0001

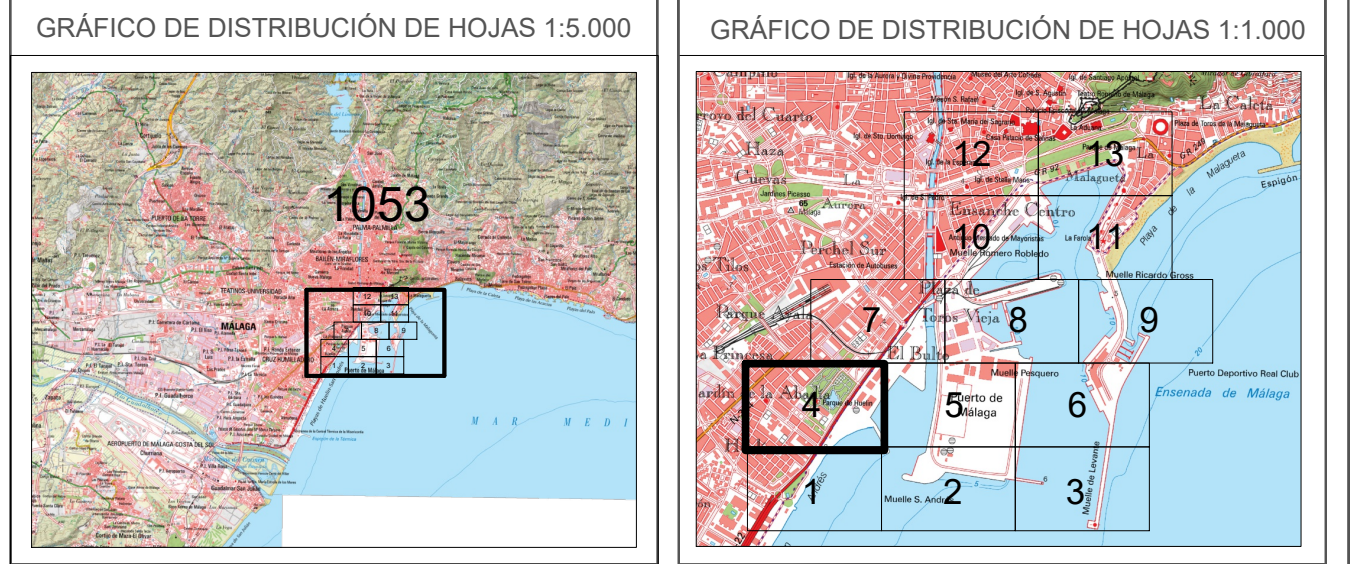

La Jefa de Servicio Fecha: la indicada en la firma electrónica Vº Bº el Jefe de la Demarcación

VÉRTICES POLIGONAL DEL DESLINDE			VÉRTICES POLIGONAL DE LA RIBERA DEL MAR		
Núm.	X	Y	Núm.	X	Y
M-36	371.974,45	4.062.908,34	R-23	372.008,27	4.062.882,25
M-37	371.977,68	4.062.912,47	R-24	372.025,05	4.062.909,91
M-38	371.996,67	4.062.942,76	R-25	372.059,43	4.062.964,59
M-39	372.017,40	4.062.978,15	R-26	372.076,11	4.062.992,39
M-40	372.047,57	4.063.025,32	R-27	372.110,14	4.063.045,03
M-41	372.081,46	4.063.049,61	R-28	372.150,24	4.063.106,35
M-42	372.073,95	4.063.068,17	R-29	372.282,82	4.063.048,11
M-43	372.078,57	4.063.074,06	R-30	372.317,62	4.062.972,11
M-44	372.115,56	4.063.128,93	R-31	372.347,97	4.062.920,66
M-45	372.197,12	4.063.248,02	R-36	372.332,13	4.062.975,91
M-46	372.207,61	4.063.281,43	R-37	372.296,66	4.063.021,44
M-47	372.225,30	4.063.286,32	R-38	372.273,85	4.063.056,58
M-48	372.221,70	4.063.289,12	R-39	372.325,09	4.063.136,10
M-49	372.271,14	4.063.352,48			
M-105	372.144,90	4.063.110,14			
M-106	372.211,33	4.063.207,14			
M-107	372.291,91	4.063.319,51			
M-109	372.255,56	4.063.052,52			

INFORMACIÓN CARTOGRÁFICA

SISTEMA GEODÉSICO DE REFERENCIA: ETRS89
 SISTEMA DE PROYECCIÓN CARTOGRÁFICA: U.T.M. - HUSO 30 N
 ORDEN DE ALTITUDES: NIVEL MEDIO DEL MAR EN ALCANTE
 COORDENADAS U.T.M. ETRS89 EN MARCO DE HOJA

VUELO FOTOMETRICO REALIZADO EN AGOSTO DE 2017
 AEROTRANGULACIÓN PROPIA DE ESTE LEVANTAMIENTO
 APOYO DE CAMPO REALIZADO EN ENERO-MAYO DE 2018
 RESTITUCIÓN Y EDICIÓN REALIZADO EN SEPT 2017-MARZO 2018

NOTA: SI COINCIDE LA POLIGONAL DEL DESLINDE DE DPMT CON LA LINEA DE R.M. SÓLO SE GRAFICA LA PRIMERA

SIGNOS CONVENCIONALES PARTICULARES

- LINEA DE COTA 0
- POLIGONAL DEL DESLINDE DEL D.P.M.T.
- LINEA DE RIBERA DEL MAR
- LIMITE SERVIDUMBRE DE TRANSITO
- LIMITE SERVIDUMBRE DE PROTECCION
- LINEA DE DESLINDES ANTERIORES
- LIMITE PARCELAS COLINDANTES
- LIMITE DE SUELO URBANO
- LIMITE DE TÉRMINO MUNICIPAL
- LIMITE DE PROVINCIA
- VERTICES DE DESLINDE
- VERTICES DE RIBERA DE MAR
- VERTICES DE OTROS DESLINDES
- VERTICE DE DESLINDE INICIAL/FINAL TRAMO
- TERRENOS INNEXICARIOS

OTROS SIGNOS

- Escarpado
- Muro Alamedado -Valla
- Seto
- Edificación en ruinas
- Tendido eléctrico / Tendido telefónico
- Deslindes colindantes
- Limite servidumbre de tránsito colindante
- Limite servidumbre de protección colindante
- Punto NAP / Punto Nivelación
- Vertice REGENTE / ROV / ERGNIS
- Vertice Topografico
- Punto de Apoyo

ESCALA 1 / 1.000

EQUIDISTANCIA 1 m.

CONSULTOR

Tragsatec



DESLINDE DE D.P.M.T. DES01/24/29/0001 (PROPUESTO)
TRAMO: PUERTO DE MÁLAGA
 (D.E.U.P. PUERTO DE MÁLAGA, APROBADA POR LA ORDEN FOM/649/2017, DE 6 DE JULIO)



MINISTERIO PARA LA TRANSICIÓN ECOLÓGICA Y EL RETO DEMOGRÁFICO
DIRECCIÓN GENERAL DE LA COSTA Y EL MAR
 Demarcación de Costas en Andalucía-Mediterráneo (Málaga)

DESLINDE DEL DOMINIO PÚBLICO MARÍTIMO TERRESTRE
 TRAMO: ZONA DEL PUERTO DE MÁLAGA

TÉRMINO MUNICIPAL DE MÁLAGA

PLANO Nº 3	HOJA Nº 5 de 13	PLANO: Polígono de deslinde	REFERENCIA SERVICIO: DES01/24/29/0001	EXPEDIENTE DUNA: DES01/24/29/0001
---------------	--------------------	--------------------------------	------------------------------------------	--------------------------------------

GRÁFICO DE DISTRIBUCIÓN DE HOJAS 1:5.000



GRÁFICO DE DISTRIBUCIÓN DE HOJAS 1:1.000



La Jefa de Servicio Fecha: la indicada en la firma electrónica Vº Bº el Jefe de la Demarcación

VÉRTICES POLIGONAL DEL DESLINDE			VÉRTICES POLIGONAL DE LA RIBERA DEL MAR		
Núm.	X	Y	Núm.	X	Y
M-108	372.396,07	4.063.242,34	R-35	372.377,29	4.062.894,31
			R-40	372.459,89	4.063.317,75
			R-41	372.594,18	4.063.219,04
			R-42	372.602,11	4.063.229,27
			R-50	372.689,16	4.063.305,57
			R-51	372.679,82	4.063.153,68

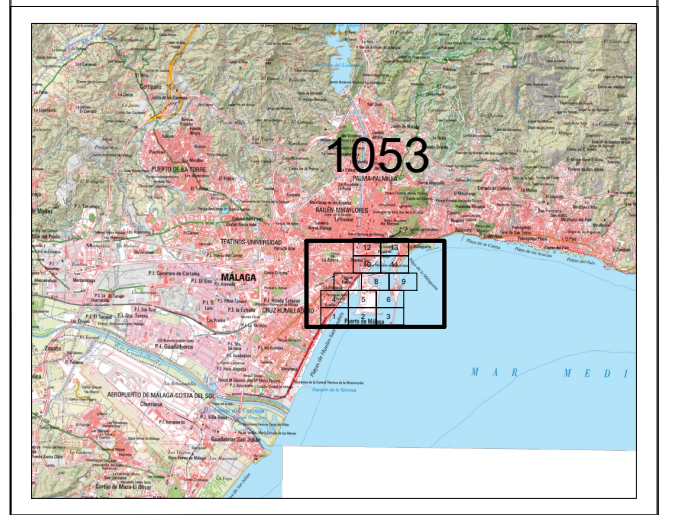
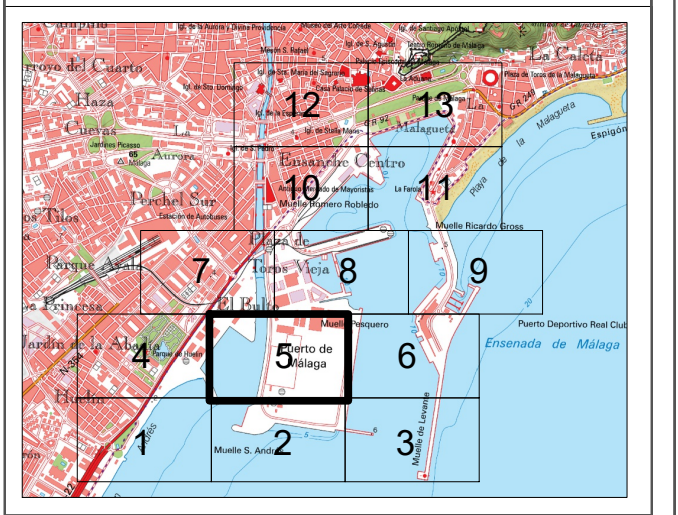
INFORMACIÓN CARTOGRÁFICA

SISTEMA GEODÉSICO DE REFERENCIA: ETRS89
 SISTEMA DE PROYECCIÓN CARTOGRÁFICA: U.T.M. - HUSO 30 N
 ORIGEN DE ALTITUDES: NIVEL MEDIO DEL MAR EN ALICANTE
 COORDENADAS U.T.M. ETRS89 EN MARCO DE HOJA

VUELO FOTOGRAMÉTRICO REALIZADO EN AGOSTO DE 2017
 AEROTRIANGULACIÓN PROPIA DE ESTE LEVANTAMIENTO
 APOYO DE CAMPO REALIZADO EN ENERO-MAYO DE 2018
 RESTITUCIÓN Y EDICIÓN REALIZADO EN SEPT 2017-MARZO 2018

SIGNOS CONVENCIONALES PARTICULARES

— LINEA DE COTA 0	--- LINEA DE DESLINDES ANTERIORES	⊗ M-3 VERTICES DE DESLINDE
— POLIGONAL DEL DESLINDE DEL D.P.M.T.	--- LIMITE PARCELAS COLINDANTES	⊗ R-3 VERTICES DE RIBERA DE MAR
--- LINEA DE RIBERA DEL MAR	--- LIMITE DE SUELO URBANO	⊗ M-3 VERTICES DE OTROS DESLINDES
--- LIMITE SERVIDUMBRE DE TRANSITO	--- LIMITE DE TÉRMINO MUNICIPAL	⊗ M-3 VERTICES DE DESLINDE INICIAL/FINAL TRAMO
--- LIMITE SERVIDUMBRE DE PROTECCIÓN	--- LIMITE DE PROVINCIA	■ TERRENOS INNECESARIOS

NOTA: SI COINCIDE LA POLIGONAL DEL DESLINDE DE DPMT CON LA LINEA DE R.M. SÓLO SE GRAFICA LA PRIMERA

OTROS SIGNOS

--- Deslindes colindantes	--- Escarpado	● Punto NAP / Punto Nivelación
--- Limite servidumbre de tránsito colindante	--- Muro Alambrada -Valla	▲ Verice REGENTE / ROV/ ERGNSS
--- Limite servidumbre de protección colindante	--- Soto	⊕ Verice Topográfico
	--- Edificación en ruinas	⊕ Punto de Apoyo
	--- Tendido eléctrico / Tendido telefónico	

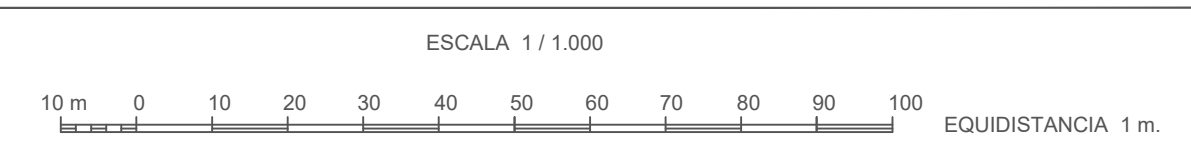

CONSULTOR



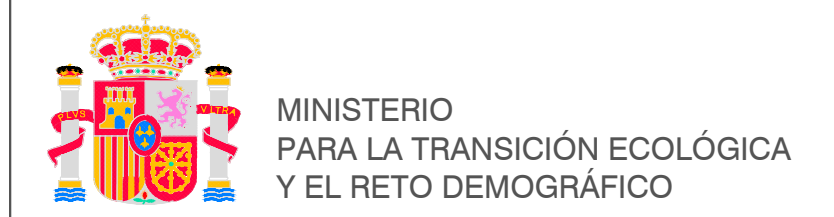
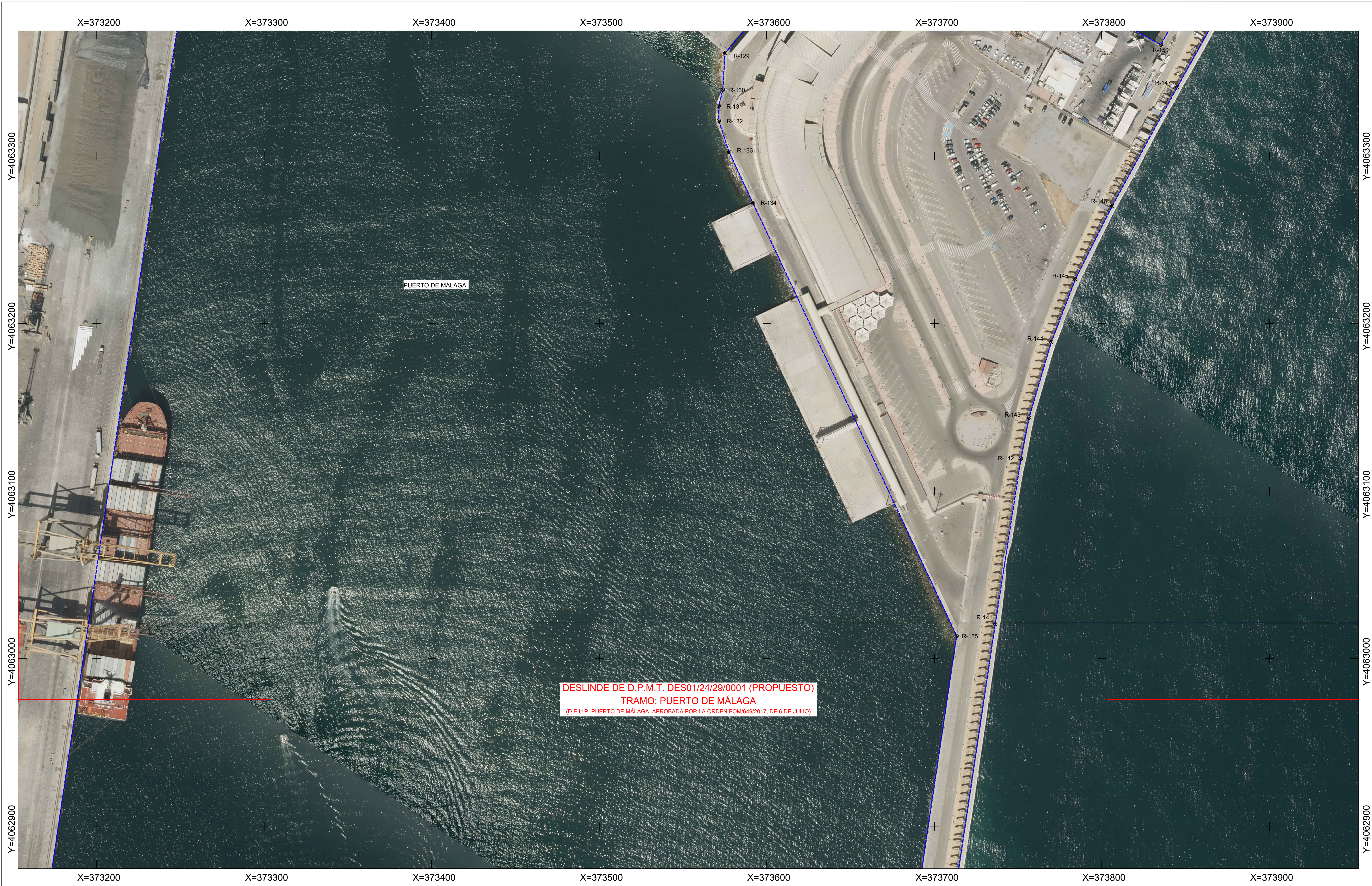

DIRECCIÓN GENERAL DE LA COSTA Y EL MAR
Demarcación de Costas en Andalucía-Mediterráneo
(Málaga)

DESLINDE DEL DOMINIO PÚBLICO MARÍTIMO TERRESTRE
TRAMO: ZONA DEL PUERTO DE MÁLAGA

TÉRMINO MUNICIPAL DE MÁLAGA

PLANO Nº 3	HOJA Nº 6 de 13	PLANO: Polígono de deslinde	REFERENCIA SERVICIO: DES01/24/29/0001	EXPEDIENTE DUNA: DES01/24/29/0001
---------------	--------------------	--------------------------------	------------------------------------------	--------------------------------------

GRÁFICO DE DISTRIBUCIÓN DE HOJAS 1:5.000



GRÁFICO DE DISTRIBUCIÓN DE HOJAS 1:1.000



La Jefa de Servicio Fecha: la indicada en la firma electrónica Vº Bº el Jefe de la Demarcación

VÉRTICES POLIGONAL DEL DESLINDE VÉRTICES POLIGONAL DE LA RIBERA DEL MAR

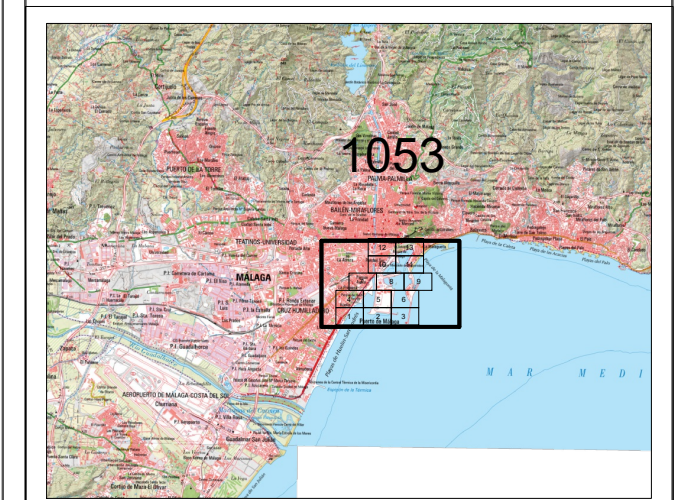
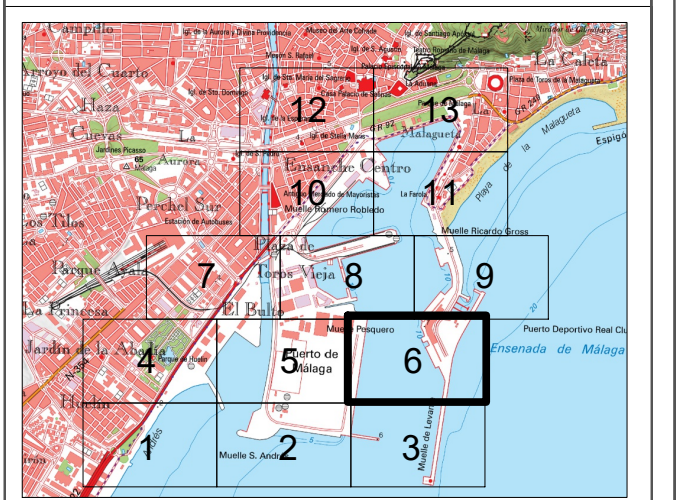
Núm.	X	Y	Núm.	X	Y
R-129	373 575,02	4 063 361,43	R-129	373 575,02	4 063 361,43
R-130	373 573,07	4 063 359,58	R-130	373 573,07	4 063 359,58
R-131	373 571,26	4 063 329,78	R-131	373 571,26	4 063 329,78
R-132	373 571,26	4 063 320,98	R-132	373 571,26	4 063 320,98
R-133	373 577,40	4 063 302,41	R-133	373 577,40	4 063 302,41
R-134	373 591,66	4 063 271,88	R-134	373 591,66	4 063 271,88
R-135	373 713,22	4 063 019,67	R-135	373 713,22	4 063 019,67
R-141	373 736,26	4 063 020,44	R-141	373 736,26	4 063 020,44
R-142	373 751,61	4 063 119,35	R-142	373 751,61	4 063 119,35
R-143	373 756,47	4 063 143,82	R-143	373 756,47	4 063 143,82
R-144	373 769,73	4 063 188,89	R-144	373 769,73	4 063 188,89
R-145	373 784,10	4 063 226,36	R-145	373 784,10	4 063 226,36
R-146	373 806,06	4 063 270,10	R-146	373 806,06	4 063 270,10
R-147	373 844,86	4 063 340,94	R-147	373 844,86	4 063 340,94
R-150	373 835,10	4 063 366,42	R-150	373 835,10	4 063 366,42

INFORMACIÓN CARTOGRÁFICA

SISTEMA GEODÉSICO DE REFERENCIA: ETRS89
SISTEMA DE PROYECCIÓN CARTOGRÁFICA: U.T.M. - HUSO 30 N
ORIGEN DE ALTITUDES: NIVEL MEDIO DEL MAR EN ALCANTE
COORDENADAS U.T.M. ETRS89 EN MARCO DE HOJA

VUELO FOTOGRAMÉTRICO REALIZADO EN AGOSTO DE 2017
AEROTRIANGULACIÓN PROPIA DE ESTE LEVANTAMIENTO
APOYO DE CAMPO REALIZADO EN ENERO-MAYO DE 2018
RESTITUCIÓN Y EDICIÓN REALIZADO EN SEPT 2017-MARZO 2018

SIGNOS CONVENCIONALES PARTICULARES

- LINEA DE COTA 0
- POLIGONAL DEL DESLINDE DEL D.P.M.T.
- LINEA DE RIBERA DEL MAR
- LIMITE SERVIDUMBRE DE TRANSITO
- LIMITE SERVIDUMBRE DE PROTECCION
- LINEA DE DESLINDES ANTERIORES
- LIMITE PARCELAS COLINDANTES
- LIMITE DE SUELO URBANO
- LIMITE DE TÉRMINO MUNICIPAL
- LIMITE DE PROVINCIA
- ⊗ M-3 VERTICES DE DESLINDE
- ⊗ R-3 VERTICES DE RIBERA DE MAR
- ⊗ M-3 VERTICES DE OTROS DESLINDES
- ⊗ M-3 VERTICE DE DESLINDE INICIAL TRAMO
- TERRENOS INNEXISIBARIOS

NOTA: SI COINCIDE LA POLIGONAL DEL DESLINDE DE DPMT CON LA LINEA DE R.M. SÓLO SE GRAFICA LA PRIMERA

OTROS SIGNOS

- Escarpado
- Muro Alambreado -Valla
- Soto
- Edificación en ruinas
- Tendido eléctrico / Tendido telefónico
- Punto NAP / Punto Nivelación
- ▲ Verice REGENTE / ROV/ ERGNIS
- ⊕ Verice Topográfico
- ⊕ Punto de Apoyo

ESCALA 1 / 1.000

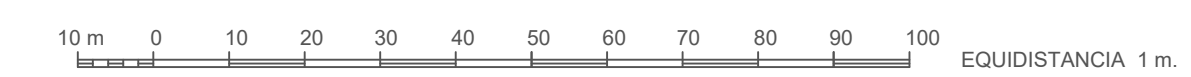

CONSULTOR





PLANO Nº 3	HOJA Nº 7 de 13	PLANO: Poligonal de deslinde	REFERENCIA SERVICIO: DES01/24/29/0001	EXPEDIENTE DUNA: DES01/24/29/0001
---------------	--------------------	---------------------------------	------------------------------------------	--------------------------------------

GRÁFICO DE DISTRIBUCIÓN DE HOJAS 1:5.000 GRÁFICO DE DISTRIBUCIÓN DE HOJAS 1:1.000

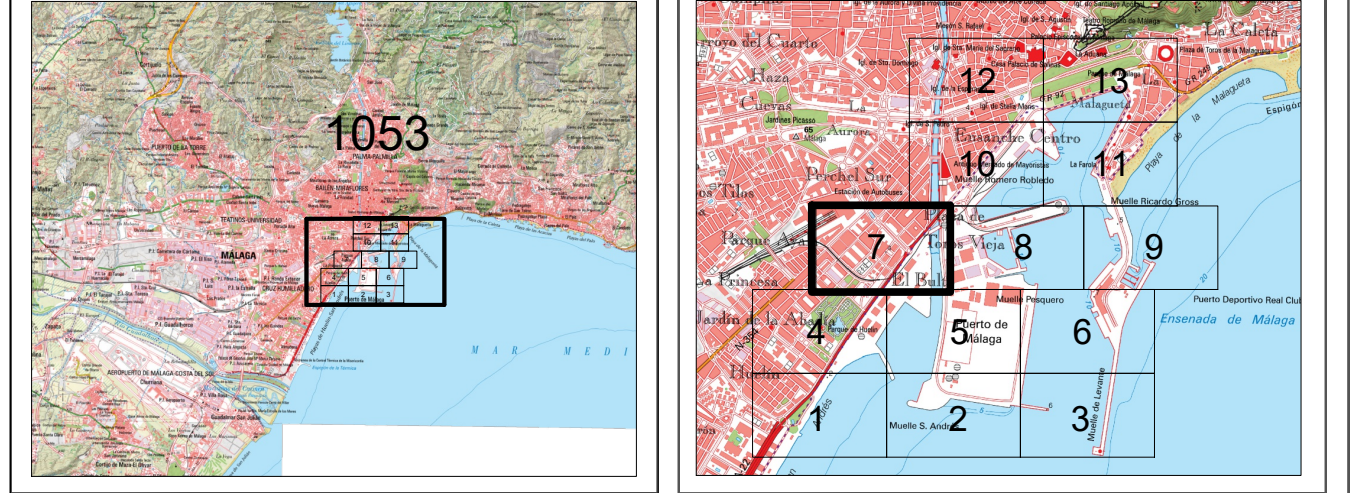

La Jefa de Servicio Fecha: la indicada en la firma electrónica Vº Bº el Jefe de la Demarcación

VÉRTICES POLIGONAL DEL DESLINDE VÉRTICES POLIGONAL DE LA RIBERA DEL MAR

Núm.	X	Y	Núm.	X	Y
M-50	372 289,43	4 063 375,96	R-43	372 607,18	4 063 485,77
M-51	372 334,31	4 063 437,92	R-44=M-68	372 612,70	4 063 786,55
M-52	372 369,38	4 063 482,94	R-46	372 686,73	4 063 676,35
M-53	372 379,91	4 063 499,28	R-47	372 667,65	4 063 620,06
M-54	372 406,41	4 063 534,72	R-48	372 684,41	4 063 457,81
M-55	372 441,09	4 063 582,02	R-49	372 687,86	4 063 376,22
M-56	372 439,11	4 063 592,64			
M-57	372 438,63	4 063 604,37			
M-58	372 471,01	4 063 645,73			
M-59	372 490,81	4 063 650,63			
M-60	372 496,61	4 063 656,51			
M-61	372 506,86	4 063 669,49			
M-62	372 524,95	4 063 688,45			
M-63	372 556,78	4 063 720,46			
M-64	372 555,02	4 063 722,09			
M-65	372 593,40	4 063 764,89			
M-66	372 595,96	4 063 768,43			
M-67	372 611,74	4 063 785,08			
M-68=R-44	372 612,70	4 063 786,55			
M-69	372 614,45	4 063 872,98			

INFORMACIÓN CARTOGRÁFICA

SISTEMA GEODÉSICO DE REFERENCIA: ETRS89
 SISTEMA DE PROYECCIÓN CARTOGRÁFICA: U.T.M. - HUSO 30 N
 ORIGEN DE ALTITUDES: NIVEL MEDIO DEL MAR EN ALCANTE
 COORDENADAS U.T.M. ETRS89 EN MARCO DE HOJA

VUELO FOTOMETRICO REALIZADO EN AGOSTO DE 2017
 AEROTRANSMISIÓN PROPIA DE ESTE LEVANTAMIENTO
 APOYO DE CAMPO REALIZADO EN ENERO-MAYO DE 2018
 RESTITUCIÓN Y EDICIÓN REALIZADO EN SEPT 2017-MARZO 2018

SIGNOS CONVENCIONALES PARTICULARES

- LINEA DE COTA 0
- POLIGONAL DEL DESLINDE DEL D.P.M.T.
- LINEA DE RIBERA DEL MAR
- LIMITE SERVIDUMBRE DE TRANSITO
- LIMITE SERVIDUMBRE DE PROTECCION
- LINEA DE DESLINDES ANTERIORES
- LIMITE PARCELAS COLINDANTES
- LIMITE DE SUELO URBANO
- LIMITE DE TÉRMINO MUNICIPAL
- LIMITE DE PROVINCIA
- VERTICES DE DESLINDE
- VERTICES DE RIBERA DE MAR
- VERTICES DE OTROS DESLINDES
- VERTICES DE DESLINDE INICIAL/FINAL TRAMO
- TERRENOS INNEXICIBARIOS

OTROS SIGNOS

- Escarpado
- Muro Alameda-Valla
- Selo
- Edificación en ruinas
- Tendido eléctrico / Tendido telefónico
- Punto NAP / Punto Nivelación
- Vertice REGENTE / ROV/ ERGNIS
- Vertice Topografico
- Punto de Apoyo

ESCALA 1 / 1.000

CONSULTOR: 



DIRECCIÓN GENERAL DE LA COSTA Y EL MAR
 Demarcación de Costas en Andalucía-Mediterráneo (Málaga)

DESLINDE DEL DOMINIO PÚBLICO MARÍTIMO TERRESTRE
 TRAMO: ZONA DEL PUERTO DE MÁLAGA

TÉRMINO MUNICIPAL DE MÁLAGA

PLANO Nº 3	HOJA Nº 8 de 13	PLANO: Polígono de deslinde	REFERENCIA SERVICIO: DES01/24/29/0001	EXPEDIENTE DUNA: DES01/24/29/0001
---------------	--------------------	--------------------------------	------------------------------------------	--------------------------------------

GRÁFICO DE DISTRIBUCIÓN DE HOJAS 1:5.000 GRÁFICO DE DISTRIBUCIÓN DE HOJAS 1:1.000

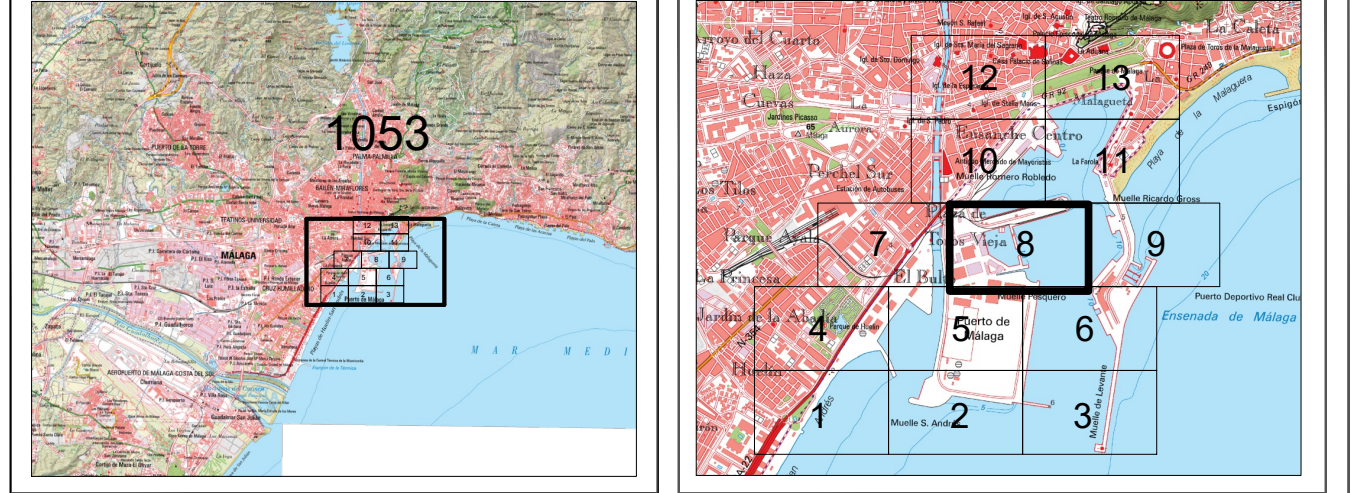



La Jefa de Servicio Fecha: la indicada en la firma electrónica Vº Bº el Jefe de la Demarcación

DESLINDE DE D.P.M.T. DES01/24/29/0001 (PROPUESTO)
TRAMO: PUERTO DE MÁLAGA
 (D.E.U.P. PUERTO DE MÁLAGA, APROBADA POR LA ORDEN FOM/649/2017, DE 6 DE JULIO)

VÉRTICES POLIGONAL DEL DESLINDE VÉRTICES POLIGONAL DE LA RIBERA DEL MAR

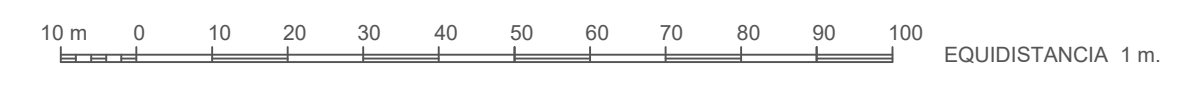
Núm.	X	Y	Núm.	X	Y
R-69	373 252,35	4 063 405,50	R-69	373 252,35	4 063 405,50
R-70	373 236,34	4 063 407,77	R-70	373 236,34	4 063 407,77
R-71	373 234,76	4 063 397,20	R-71	373 234,76	4 063 397,20
R-72	373 209,20	4 063 401,37	R-72	373 209,20	4 063 401,37
R-73	373 199,94	4 063 400,65	R-73	373 199,94	4 063 400,65
R-74	373 172,92	4 063 417,07	R-74	373 172,92	4 063 417,07
R-75	373 166,49	4 063 429,74	R-75	373 166,49	4 063 429,74
R-76	373 156,93	4 063 457,03	R-76	373 156,93	4 063 457,03
R-77	373 145,01	4 063 461,75	R-77	373 145,01	4 063 461,75
R-78	372 996,32	4 063 436,37	R-78	372 996,32	4 063 436,37
R-79	372 993,63	4 063 448,61	R-79	372 993,63	4 063 448,61
R-80	373 040,31	4 063 456,21	R-80	373 040,31	4 063 456,21
R-81	373 183,96	4 063 489,55	R-81	373 183,96	4 063 489,55
R-82	373 182,84	4 063 503,04	R-82	373 182,84	4 063 503,04
R-83	373 153,20	4 063 496,35	R-83	373 153,20	4 063 496,35
R-84	373 151,90	4 063 497,18	R-84	373 151,90	4 063 497,18
R-85	373 134,64	4 063 508,66	R-85	373 134,64	4 063 508,66
R-86	373 121,00	4 063 555,02	R-86	373 121,00	4 063 555,02
R-87	373 135,34	4 063 503,67	R-87	373 135,34	4 063 503,67
R-88	373 969,63	4 063 485,29	R-88	373 969,63	4 063 485,29
R-89	372 953,66	4 063 581,67	R-89	372 953,66	4 063 581,67
R-90	372 917,68	4 063 586,64	R-90	372 917,68	4 063 586,64
R-91	372 925,18	4 063 700,50	R-91	372 925,18	4 063 700,50
R-92	373 069,27	4 063 740,32	R-92	373 069,27	4 063 740,32
R-93	373 109,61	4 063 595,43	R-93	373 109,61	4 063 595,43
R-94	373 123,76	4 063 598,91	R-94	373 123,76	4 063 598,91
R-95	373 087,13	4 063 729,90	R-95	373 087,13	4 063 729,90
R-96	373 414,40	4 063 321,08	R-96	373 414,40	4 063 321,08
R-97	373 433,41	4 063 842,22	R-97	373 433,41	4 063 842,22
R-100	372 906,86	4 063 775,26	R-100	372 906,86	4 063 775,26
R-101	372 881,77	4 063 865,70	R-101	372 881,77	4 063 865,70

<p>INFORMACIÓN CARTOGRÁFICA</p> <p>SISTEMA GEODÉSICO DE REFERENCIA: UTM89</p> <p>SISTEMA DE PROYECCIÓN CARTOGRÁFICA: U.T.M. - HUSO 30 N</p> <p>ORIGEN DE ALTITUDES: NIVEL DEL MAR EN ALICANTE</p> <p>COORDENADAS U.T.M. ETR89B EN MARCO DE HOJA</p> <p>VUELO FOTOGRAMÉTRICO REALIZADO EN AGOSTO DE 2017</p> <p>AEROTRIANGULACIÓN PROPIA DE ESTE LEVANTAMIENTO</p> <p>APOYO DE CAMPO REALIZADO EN ENERO-MAYO DE 2018</p> <p>RESTITUCIÓN Y EDICIÓN REALIZADO EN SEPT 2017-MARZO 2018</p>	<p>SIGNOS CONVENCIONALES PARTICULARES</p> <p>— LINEA DE COTA 0</p> <p>— POLIGONAL DEL DESLINDE DEL D.P.M.T.</p> <p>— LINEA DE RIBERA DEL MAR</p> <p>— LIMITE SERVIDUMBRE DE TRANSITO</p> <p>— LIMITE SERVIDUMBRE DE PROTECCION</p> <p>— LINEA DE DESLINDES ANTERIORES</p> <p>— LIMITE PARCELAS COLINDANTES</p> <p>— LIMITE DE SUELO URBANO</p> <p>— LIMITE DE TÉRMINO MUNICIPAL</p> <p>— LIMITE DE PROVINCIA</p> <p>— VERTICES DE DESLINDE</p> <p>— VERTICES DE RIBERA DE MAR</p> <p>— VERTICES DE OTROS DESLINDES</p> <p>— VERTICE DE DESLINDE INICIAL/FINAL TRAMO</p> <p>— TERRENOS INNECESARIOS</p> <p>NOTA: SI COINCIDE LA POLIGONAL DEL DESLINDE DE DPMT CON LA LINEA DE R.M. SÓLO SE GRAFICA LA PRIMERA</p>	<p>OTROS SIGNOS</p> <p>— Escarpado</p> <p>— Muro Alameda - Valla</p> <p>— Soto</p> <p>— Edificación en ruinas</p> <p>— Tendido eléctrico / Tendido telefónico</p> <p>— Deslindes colindantes</p> <p>— Limite servidumbre de tránsito colindante</p> <p>— Limite servidumbre de protección colindante</p> <p>— Punto NAP / Punto Nivelación</p> <p>— Vertice REGENTE / ROV / ERGNSS</p> <p>— Vertice Topográfico</p> <p>— Punto de Apoyo</p>	<p>ESCALA 1 / 1.000</p>  <p>EQUIDISTANCIA 1 m.</p> <p>CONSULTOR</p> 
-----------------------------------------------------------------------------------------------------------------------------------------------------------------------------------------------------------------------------------------------------------------------------------------------------------------------------------------------------------------------------------------------------------------------------------------------------------------------------------------------	--------------------------------------------------------------------------------------------------------------------------------------------------------------------------------------------------------------------------------------------------------------------------------------------------------------------------------------------------------------------------------------------------------------------------------------------------------------------------------------------------------------------------------------------------------------------------------------------------------------------------------------------------------------------------------------------------------------------------	----------------------------------------------------------------------------------------------------------------------------------------------------------------------------------------------------------------------------------------------------------------------------------------------------------------------------------------------------------------------------------------------------------------------------------------------------	------------------------------------------------------------------------------------------------------------------------------------------------------------------------------------------------------------------------------------------------

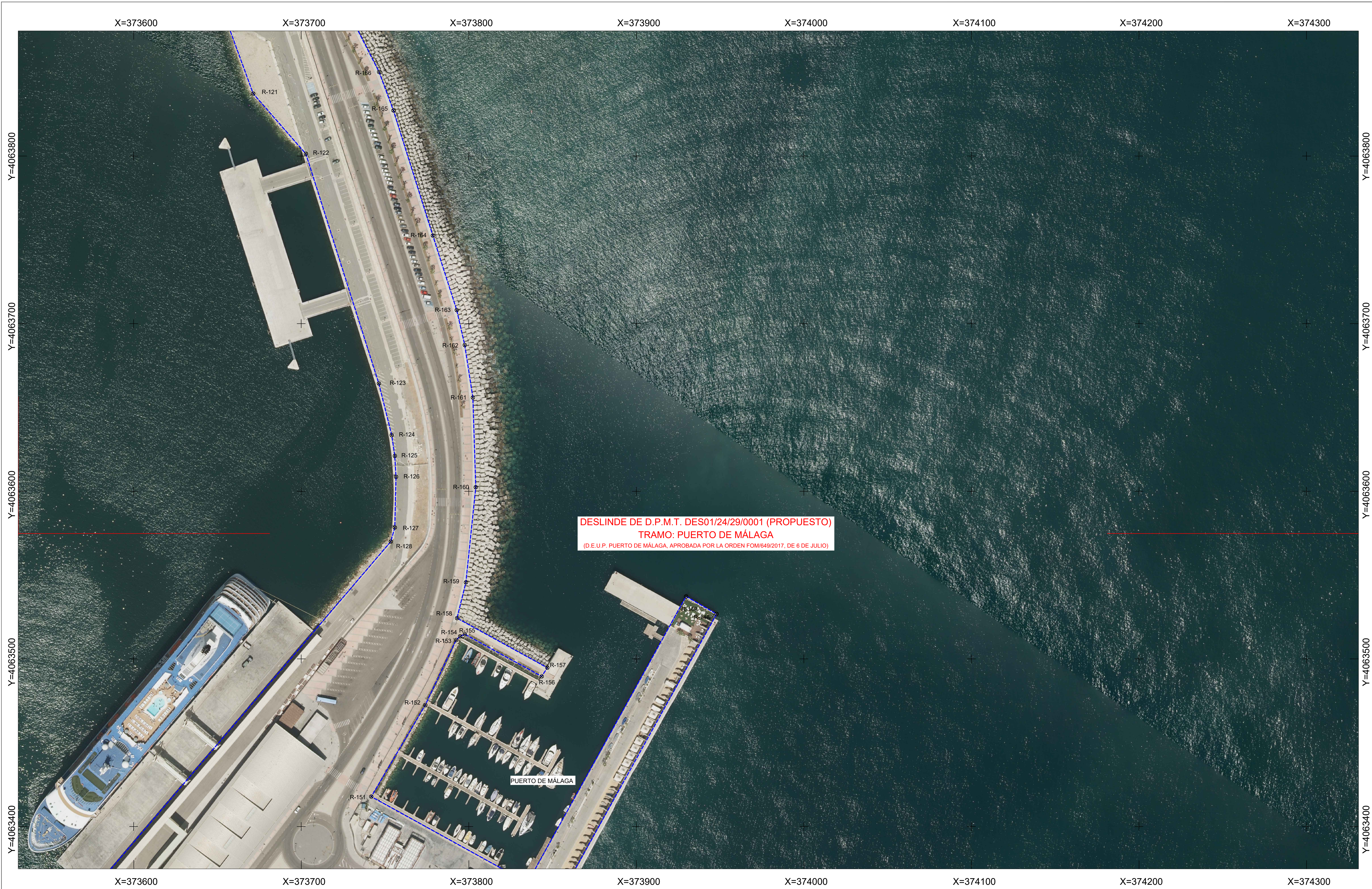

DIRECCIÓN GENERAL DE LA COSTA Y EL MAR
Demarcación de Costas en Andalucía-Mediterráneo
(Málaga)

DESLINDE DEL DOMINIO PÚBLICO MARÍTIMO TERRESTRE
TRAMO: ZONA DEL PUERTO DE MÁLAGA

TÉRMINO MUNICIPAL DE MÁLAGA

PLANO Nº 3	HOJA Nº 9 de 13	PLANO: Poligonal de deslinde	REFERENCIA SERVICIO: DES01/24/29/0001	EXPEDIENTE DUNA: DES01/24/29/0001
---------------	--------------------	---------------------------------	------------------------------------------	--------------------------------------

GRÁFICO DE DISTRIBUCIÓN DE HOJAS 1:5.000 GRÁFICO DE DISTRIBUCIÓN DE HOJAS 1:1.000

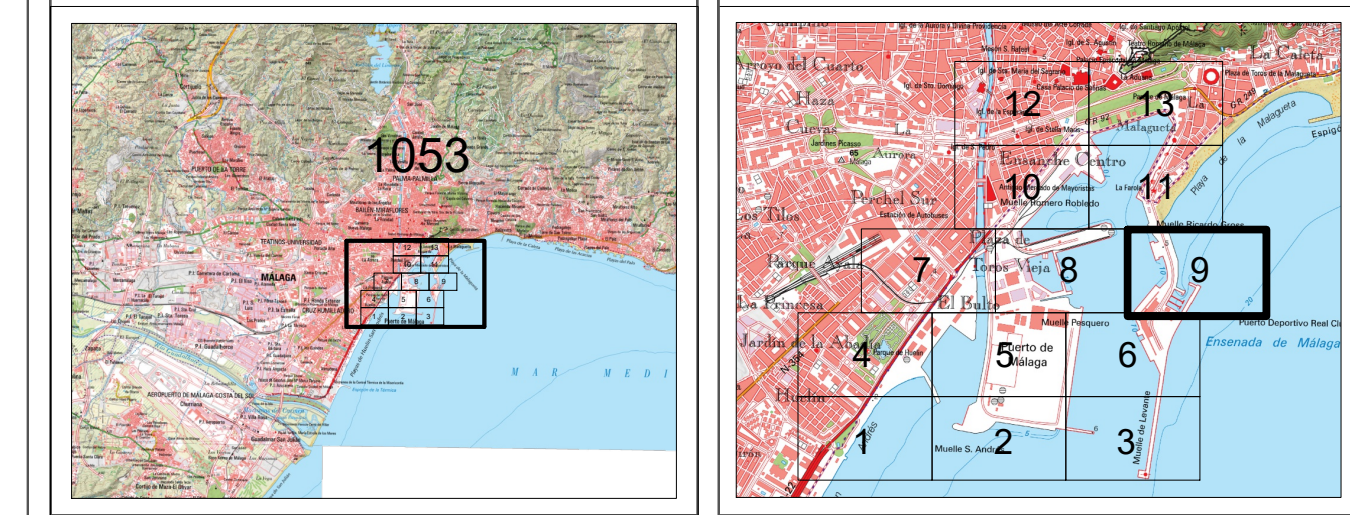

La Jefa de Servicio Fecha: la indicada en la firma electrónica Vº Bº el Jefe de la Demarcación

DESLINDE DE D.P.M.T. DES01/24/29/0001 (PROPUESTO)
TRAMO: PUERTO DE MÁLAGA
(D.E.U.P. PUERTO DE MÁLAGA, APROBADA POR LA ORDEN FOM/849/2017, DE 6 DE JULIO)

VÉRTICES POLIGONAL DEL DESLINDE VÉRTICES POLIGONAL DE LA RIBERA DEL MAR

Num.	X	Y	Num.	X	Y
R-121	373 671.33	4 063 837.24	R-121	373 671.33	4 063 837.24
R-122	373 702.77	4 063 801.33	R-122	373 702.77	4 063 801.33
R-123	373 746.32	4 063 664.23	R-123	373 746.32	4 063 664.23
R-124	373 754.01	4 063 633.47	R-124	373 754.01	4 063 633.47
R-125	373 755.84	4 063 621.08	R-125	373 755.84	4 063 621.08
R-126	373 756.56	4 063 608.57	R-126	373 756.56	4 063 608.57
R-127	373 755.85	4 063 578.37	R-127	373 755.85	4 063 578.37
R-128	373 752.44	4 063 569.97	R-128	373 752.44	4 063 569.97
R-148	373 847.93	4 063 526.79	R-148	373 847.93	4 063 526.79
R-149	373 829.71	4 063 537.31	R-149	373 829.71	4 063 537.31
R-151	373 741.81	4 063 417.84	R-151	373 741.81	4 063 417.84
R-152	373 774.05	4 063 472.50	R-152	373 774.05	4 063 472.50
R-153	373 792.48	4 063 511.26	R-153	373 792.48	4 063 511.26
R-154	373 794.84	4 063 513.49	R-154	373 794.84	4 063 513.49
R-155	373 797.69	4 063 514.71	R-155	373 797.69	4 063 514.71
R-156	373 843.53	4 063 489.58	R-156	373 843.53	4 063 489.58
R-157	373 846.97	4 063 494.72	R-157	373 846.97	4 063 494.72
R-158	373 792.98	4 063 524.32	R-158	373 792.98	4 063 524.32
R-159	373 796.27	4 063 545.66	R-159	373 796.27	4 063 545.66
R-160	373 804.18	4 063 502.41	R-160	373 804.18	4 063 502.41
R-161	373 802.45	4 063 655.93	R-161	373 802.45	4 063 655.93
R-162	373 797.59	4 063 587.25	R-162	373 797.59	4 063 587.25
R-163	373 792.82	4 063 706.05	R-163	373 792.82	4 063 706.05
R-164	373 776.54	4 063 752.56	R-164	373 776.54	4 063 752.56
R-165	373 755.02	4 063 827.20	R-165	373 755.02	4 063 827.20
R-166	373 746.46	4 063 850.17	R-166	373 746.46	4 063 850.17

INFORMACIÓN CARTOGRÁFICA

SISTEMA GEODÉSICO DE REFERENCIA: ETR89
SISTEMA DE PROYECCIÓN CARTOGRÁFICA: U.T.M. - HUSO 30 N
ORIGEN DE ALTITUDES: NIVEL MEDIO DEL MAR EN ALCANTAR
COORDENADAS U.T.M. ETR89 EN MARCO DE HOJA

VUELO FOTOGRAMÉTRICO REALIZADO EN AGOSTO DE 2017
AEROTRIANGULACIÓN PROPIA DE ESTE LEVANTAMIENTO
APOYO DE CAMPO REALIZADO EN ENERO-MAYO DE 2018
RESTITUCIÓN Y EDICIÓN REALIZADO EN SEPT 2017-MARZO 2018

SIGNOS CONVENCIONALES PARTICULARES

- LINEA DE COTA 0
- POLIGONAL DEL DESLINDE DEL D.P.M.T.
- LINEA DE RIBERA DEL MAR
- LIMITE SERVIDUMBRE DE TRANSITO
- LIMITE SERVIDUMBRE DE PROTECCION
- LINEA DE DESLINDES ANTERIORES
- LIMITE PARCELAS COLINDANTES
- LIMITE DE SUELO URBANO
- LIMITE DE TÉRMINO MUNICIPAL
- LIMITE DE PROVINCIA
- ⊗ M-3 VERTICES DE DESLINDE
- ⊗ R-3 VERTICES DE RIBERA DE MAR
- ⊗ H-3 VERTICES DE OTROS DESLINDES
- ⊗ M-3 VERTICES DE DESLINDE INICIO/FINAL TRAMO
- ⊗ M-3 VERTICES DE DESLINDE INICIO/FINAL TRAMO
- TERRENOS INNECESARIOS

NOTA: SI COINCIDE LA POLIGONAL DEL DESLINDE DE DPMT CON LA LINEA DE R.M. SÓLO SE GRAFICA LA PRIMERA

OTROS SIGNOS

- Escarpado
- Muro Alambreado - Valla
- Soto
- Edificación en ruinas
- Tendido eléctrico / Tendido telefónico
- Punto NAP / Punto Nivelación
- ▲ Vértice REGENTE / ROV / ERGNIS
- ▲ Vértice Topográfico
- ⊕ Punto de Apoyo

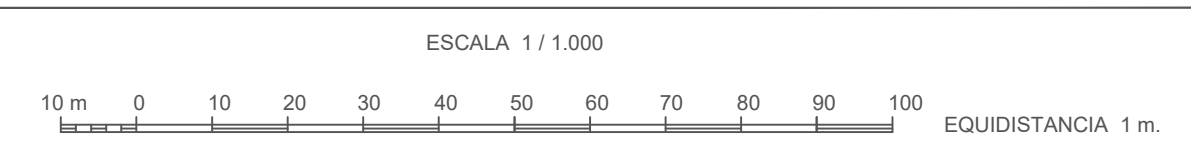

CONSULTOR



X=372500 X=372600 X=372700 X=372800 X=372900 X=373000 X=373100 X=373200

Y=4064300

Y=4064200

Y=4064100

Y=4064000

Y=4063900

X=372500 X=372600 X=372700 X=372800 X=372900 X=373000 X=373100 X=373200



MINISTERIO PARA LA TRANSICIÓN ECOLÓGICA Y EL RETO DEMOGRÁFICO

DIRECCIÓN GENERAL DE LA COSTA Y EL MAR

Demarcación de Costas en Andalucía-Mediterráneo (Málaga)

DESLINDE DEL DOMINIO PÚBLICO MARÍTIMO TERRESTRE

TRAMO: ZONA DEL PUERTO DE MÁLAGA

TÉRMINO MUNICIPAL DE MÁLAGA

PLANO Nº	HOJA Nº	PLANO:	REFERENCIA SERVICIO	EXPEDIENTE DUNA
3	10 de 13	Polígono de deslinde	DES01/24/29/0001	DES01/24/29/0001

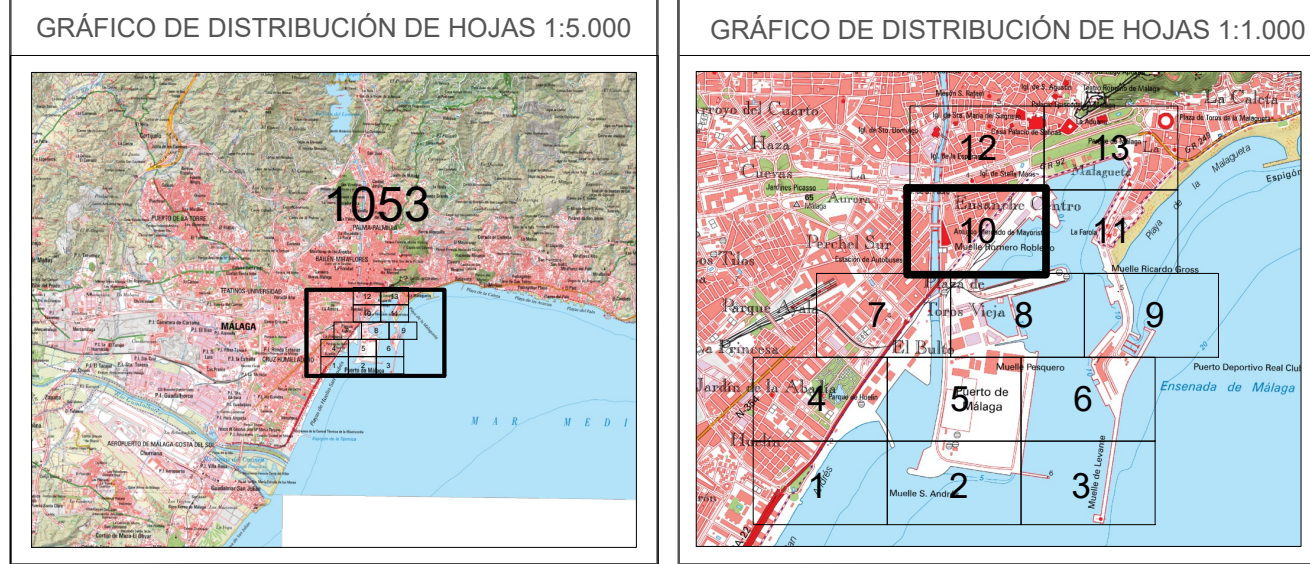

La Jefa de Servicio Fecha: la indicada en la firma electrónica Vº Bº el Jefe de la Demarcación

VÉRTICES POLIGONAL DEL DESLINDE				VÉRTICES POLIGONAL DE LA RIBERA DEL MAR			
Núm.	X	Y		Núm.	X	Y	
M-70	372.615,31	4.063.909,70		R-45-M-81	372.661,90	4.063.888,74	
M-71	372.619,83	4.064.085,70		R-102	372.885,34	4.063.880,00	
M-72	372.620,29	4.064.114,32		R-103	373.196,84	4.064.204,70	
M-73	372.622,06	4.064.116,75		R-104	373.219,66	4.064.183,31	
M-74	372.622,26	4.064.122,28		R-105	373.239,17	4.064.214,64	
M-75	372.639,93	4.064.122,34					
M-76	372.656,93	4.064.122,30					
M-77	372.657,09	4.064.115,25					
M-78	372.658,42	4.064.114,05					
M-79	372.659,81	4.064.036,58					
M-80	372.661,24	4.063.926,22					
M-81	372.661,90	4.063.888,74					
M-82	372.681,18	4.063.888,74					
M-83	372.683,51	4.063.888,08					
M-84	372.706,54	4.063.888,44					
M-85	372.716,21	4.063.973,30					
M-86	372.780,22	4.063.970,03					
M-87	372.799,30	4.063.993,35					
M-88	372.793,97	4.064.010,78					
M-89	372.800,22	4.064.026,83					
M-90	372.816,00	4.064.036,12					
M-91	372.831,27	4.064.034,60					
M-110	372.913,25	4.064.106,43					
M-111	372.976,48	4.064.183,85					
M-112	372.991,97	4.064.171,20					
M-113	372.928,74	4.064.093,77					
M-114	372.985,47	4.064.195,09					
M-115	373.010,11	4.064.224,89					
M-116	373.012,21	4.064.226,91					
M-117	373.015,03	4.064.226,00					
M-118	373.021,66	4.064.228,24					
M-119	373.031,78	4.064.219,85					
M-120	373.000,80	4.064.182,18					

INFORMACIÓN CARTOGRÁFICA

SISTEMA GEODÉSICO DE REFERENCIA: ETRS89
 SISTEMA DE PROYECCIÓN CARTOGRÁFICA: U.T.M. - HUSO 30 N
 AEROTRANSLACIÓN PROPIA DE ESTE LEVANTAMIENTO
 APOYO DE ALTITUDES: NIVEL MEDIO DEL MAR EN ALICANTE
 COORDENADAS U.T.M. ETRS89 EN MARCO DE HOJA

VUELO FOTOGRAMÉTRICO REALIZADO EN AGOSTO DE 2017
 RESTITUCIÓN Y EDICIÓN REALIZADO EN SEPT 2017-MARZO 2018

SIGNOS CONVENCIONALES PARTICULARES

OTROS SIGNOS

ESCALA 1 / 1.000

EQUIDISTANCIA 1 m.

CONSULTOR: Tragsatec

X=373300 X=373400 X=373500 X=373600 X=373700 X=373800 X=373900 X=374000



X=373300 X=373400 X=373500 X=373600 X=373700 X=373800 X=373900 X=374000

INFORMACIÓN CARTOGRÁFICA

SISTEMA GEODÉSICO DE REFERENCIA: ETRS89
 SISTEMA DE PROYECCIÓN CARTOGRÁFICA: U.T.M. - HUSO 30 N
 ORIGEN DE ALTITUDES: NIVEL MEDIO DEL MAR EN ALICANTE
 COORDENADAS U.T.M. ETRS89 EN MARCO DE HOJA

VUELO FOTOGRAMÉTRICO REALIZADO EN AGOSTO DE 2017
 AEROTRIANGULACIÓN PROPIA DE ESTE LEVANTAMIENTO
 APOYO DE CAMPO REALIZADO EN ENERO-MAYO DE 2018
 RESTITUCIÓN Y EDICIÓN REALIZADO EN SEPT 2017-MARZO 2018

SIGNOS CONVENCIONALES PARTICULARES

— LINEA DE COTA 0
 — POLIGONAL DEL DESLINDE DEL D.P.M.T.
 — LINEA DE RIBERA DEL MAR
 - - - LIMITE SERVIDUMBRE DE TRANSITO
 +++ LIMITE SERVIDUMBRE DE PROTECCION

— LINEA DE DESLINDES ANTERIORES
 — LIMITE PARCELAS COLINDANTES
 — LIMITE DE SUELO URBANO
 - - - LIMITE DE TÉRMINO MUNICIPAL
 - - - LIMITE DE PROVINCIA

⊗ M-3 VERTICES DE DESLINDE
 ⊗ R-3 VERTICES DE RIBERA DE MAR
 ⊗ M-3 VERTICES DE OTROS DESLINDES
 ⊗ M-3 VERTICE DE DESLINDE INICIO/FINAL TRAMO
 ⊗ M-3 TERRENOS INNECESARIOS

— Escarpado
 - - - Muro Alambreado / Valla
 - - - Soto
 - - - Edificación en ruinas
 - - - Tendido eléctrico / Tendido telefónico

• Punto NAP / Punto Nivelación
 ⊕ Verice REGENTE / ROV / ERGNSS
 ⊕ Verice Topografico
 ⊕ Punto de Apoyo

ESCALA 1 / 1.000

CONSULTOR: **Tragsatec** Grupo Tragsa



DIRECCIÓN GENERAL DE LA COSTA Y EL MAR
 Demarcación de Costas en Andalucía-Mediterráneo
 (Málaga)

DESLINDE DEL DOMINIO PÚBLICO MARÍTIMO TERRESTRE
 TRAMO: ZONA DEL PUERTO DE MÁLAGA

TÉRMINO MUNICIPAL DE MÁLAGA

PLANO Nº	HOJA Nº	PLANO:	REFERENCIA SERVICIO	EXPEDIENTE DUNA
3	11 de 13	Polígono de costas	DES01/24/29/0001	DES01/24/29/0001

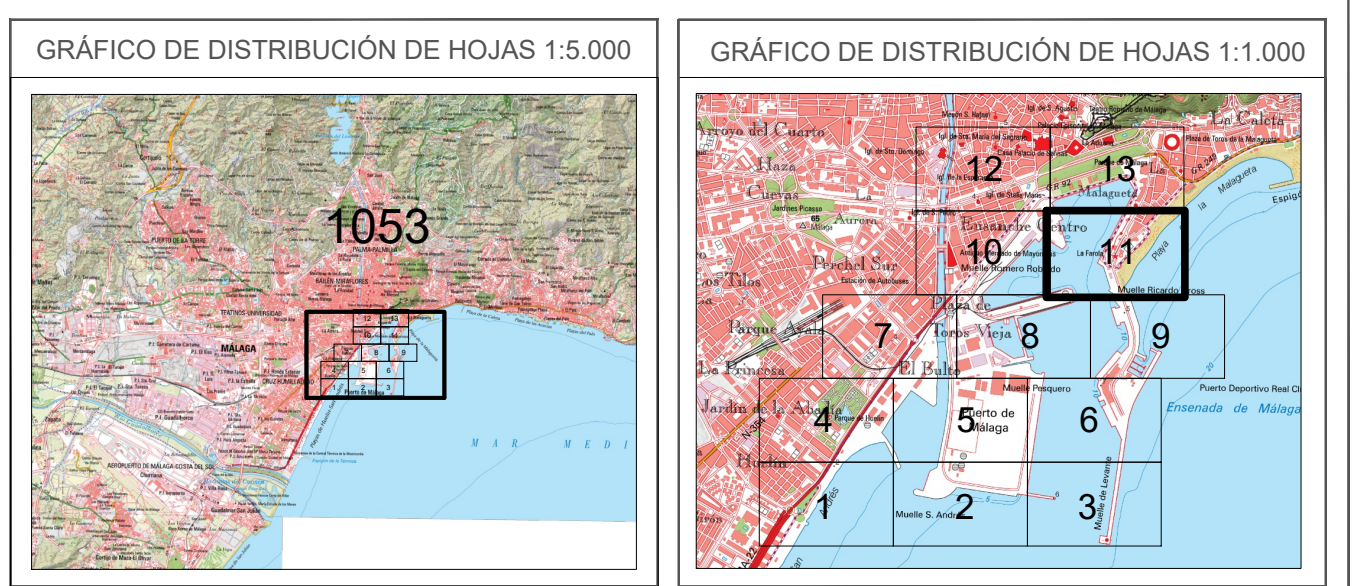

La Jefa de Servicio
 Fecha: la indicada en la firma electrónica
 Vº Bº el Jefe de la Demarcación

VÉRTICES POLIGONAL DEL DESLINDE			VÉRTICES POLIGONAL DE LA RIBERA DEL MAR		
Núm.	X	Y	Núm.	X	Y
M-98	373.741,92	4.064.232,97	R-98	373.418,01	4.063.899,62
M-99	373.759,54	4.064.223,14	R-99	373.387,79	4.063.909,17
M-100	373.822,54	4.064.236,98	R-100	373.358,91	4.064.140,39
M-101	373.828,98	4.064.227,34	R-101	373.382,51	4.064.106,51
M-102	373.835,97	4.064.218,66	R-102	373.334,87	4.064.308,65
M-103	373.839,52	4.064.213,67	R-103	373.363,25	4.064.318,06
M-104-R-181	373.843,80	4.064.209,68	R-104	373.367,12	4.064.000,49
			R-105	373.603,49	4.064.041,07
			R-106	373.608,17	4.064.034,15
			R-107	373.647,24	4.063.911,66
			R-108	373.635,50	4.063.891,51
			R-109	373.655,38	4.063.880,83
			R-110	373.720,01	4.063.804,37
			R-111	373.720,07	4.063.905,65
			R-112	373.693,71	4.063.981,49
			R-113	373.691,19	4.063.995,18
			R-114	373.690,77	4.064.011,23
			R-115	373.691,70	4.064.023,81
			R-116	373.697,26	4.064.036,94
			R-117	373.703,45	4.064.046,15
			R-118	373.713,56	4.064.060,67
			R-119	373.720,43	4.064.068,65
			R-120	373.727,67	4.064.076,09
			R-121	373.731,50	4.064.079,76
			R-122	373.773,30	4.064.121,21
			R-123	373.852,92	4.064.200,08
			R-124	373.843,80	4.064.209,68

X=372500 X=372600 X=372700 X=372800 X=372900 X=373000 X=373100 X=373200

Y=4064800

Y=4064700

Y=4064600

Y=4064500

Y=4064400

Y=4064800

Y=4064700

Y=4064600

Y=4064500



X=372500 X=372600 X=372700 X=372800 X=372900 X=373000 X=373100 X=373200



MINISTERIO PARA LA TRANSICIÓN ECOLÓGICA Y EL RETO DEMOGRÁFICO
 DIRECCIÓN GENERAL DE LA COSTA Y EL MAR
 Demarcación de Costas en Andalucía-Mediterráneo (Málaga)
 DESLINDE DEL DOMINIO PÚBLICO MARÍTIMO TERRESTRE
 TRAMO: ZONA DEL PUERTO DE MÁLAGA
 TÉRMINO MUNICIPAL DE MÁLAGA

PLANO Nº 3	HOJA Nº 12 de 13	PLANO: Polígono de deslinde	REFERENCIA SERVICIO: DES01/24/29/0001	EXPEDIENTE DUNA: DES01/24/29/0001
---------------	---------------------	--------------------------------	------------------------------------------	--------------------------------------

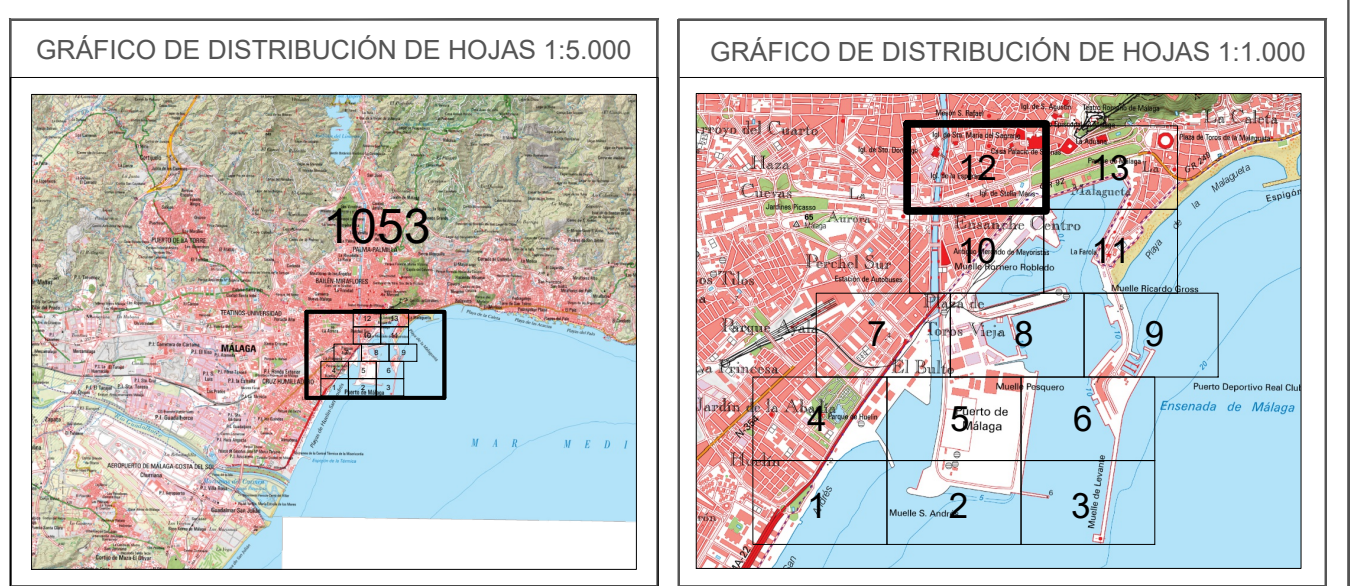

La Jefa de Servicio Fecha: la indicada en la firma electrónica Vº Bº el Jefe de la Demarcación

VÉRTICES POLIGONAL DEL DESLINDE			VÉRTICES POLIGONAL DE LA RIBERA DEL MAR		
Núm.	X	Y	Núm.	X	Y
M-92	373 128,51	4 064 398,67			
M-93	373 118,31	4 064 434,93			
M-94	373 143,49	4 064 442,86			
M-95	373 131,47	4 064 481,05			

INFORMACIÓN CARTOGRÁFICA

SISTEMA GEODÉSICO DE REFERENCIA: ETRS89
 AEROTRANGULACIÓN PROPIA DE ESTE LEVANTAMIENTO
 ORDEN DE ALTITUDES NIVEL MEDIO DEL MAR EN ALICANTE
 COORDENADAS U.T.M. ETRS89 EN MARCO DE HOJA

VUELO FOTOGRAMÉTRICO REALIZADO EN AGOSTO DE 2017
 APOYO DE CAMPO REALIZADO EN ENERO-MAYO DE 2018
 RESTITUCIÓN Y EDICIÓN REALIZADO EN SEPT 2017-MARZO 2018

SIGNOS CONVENCIONALES PARTICULARES

- LINEA DE COTA 0
- POLIGONAL DEL DESLINDE DEL D.P.M.T.
- LINEA DE RIBERA DEL MAR
- LÍMITE SERVIDUMBRE DE TRÁNSITO
- LÍMITE SERVIDUMBRE DE PROTECCIÓN
- LINEA DE DESLINDES ANTERIORES
- LÍMITE PARCELAS COLINDANTES
- LÍMITE DE SUELO URBANO
- LÍMITE DE TÉRMINO MUNICIPAL
- LÍMITE DE PROVINCIA
- ⊗ M-3 VERTICES DE DESLINDE
- ⊗ R-3 VERTICES DE RIBERA DEL MAR
- ⊗ M-3 VERTICES DE OTROS DESLINDES
- ⊗ M-3 VERTICES DE DESLINDE INICIAL/ FINAL TRAMO
- ⊗ M-3 VERTICES DE DESLINDE INICIAL/ FINAL TRAMO
- ⊗ TERNOS INNECESARIOS

NOTA: SI COINCIDE LA POLIGONAL DEL DESLINDE DE DPMT CON LA LINEA DE R.M. SÓLO SE GRAFICA LA PRIMERA

OTROS SIGNOS

- Escarpado
- Muro Alameda - Valla
- Soto
- Edificación en ruinas
- Tendido eléctrico / Tendido telefónico
- Punto NÁP / Punto Nivelación
- ⊕ Verice REGENTE / ROV/ ERGNIS
- ⊕ Verice Topográfico
- ⊕ Punto de Apoyo

ESCALA 1 / 1.000

EQUIDISTANCIA 1 m.

CONSULTOR

X=373300 X=373400 X=373500 X=373600 X=373700 X=373800 X=373900 X=374000

Y=4064800

Y=4064700

Y=4064600

Y=4064500

Y=4064400

X=373300 X=373400 X=373500 X=373600 X=373700 X=373800 X=373900 X=374000



DESLINDE DE D.P.M.T. DES01/24/29/0001 (PROPUESTO)
TRAMO: PUERTO DE MÁLAGA
(D.E.U.P. PUERTO DE MÁLAGA, APROBADA POR LA ORDEN FOM/649/2017, DE 6 DE JULIO)

DESLINDE DE D.P.M.T. DES01/06/29/0021
APROBADO POR O.M. 16-07-2.009

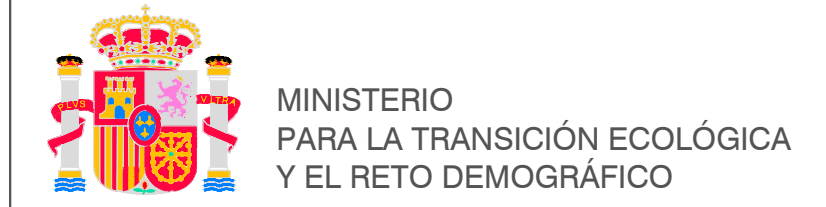

DIRECCIÓN GENERAL DE LA COSTA Y EL MAR
Demarcación de Costas en Andalucía-Mediterráneo
(Málaga)

DESLINDE DEL DOMINIO PÚBLICO MARÍTIMO TERRESTRE
TRAMO: ZONA DEL PUERTO DE MÁLAGA

TÉRMINO MUNICIPAL DE MÁLAGA

PLANO Nº 3	HOJA Nº 13 de 13	PLANO: Polígono de deslinde	REFERENCIA SERVICIO: DES01/24/29/0001	EXPEDIENTE DUNA: DES01/24/29/0001
---------------	---------------------	--------------------------------	------------------------------------------	--------------------------------------

GRÁFICO DE DISTRIBUCIÓN DE HOJAS 1:5.000



GRÁFICO DE DISTRIBUCIÓN DE HOJAS 1:1.000



La Jefa de Servicio Fecha: la indicada en la firma electrónica Vº Bº el Jefe de la Demarcación

VÉRTICES POLIGONAL DEL DESLINDE			VÉRTICES POLIGONAL DE LA RIBERA DEL MAR		
Núm.	X	Y	Núm.	X	Y
M-96	373.902,55	4.064.730,23	R-110	373.291,83	4.064.414,27
M-97	373.871,17	4.064.466,03	R-111	373.317,53	4.064.432,73
			R-112	373.741,16	4.064.570,18
			R-113	373.787,63	4.064.495,69
			R-114	373.788,45	4.064.481,50

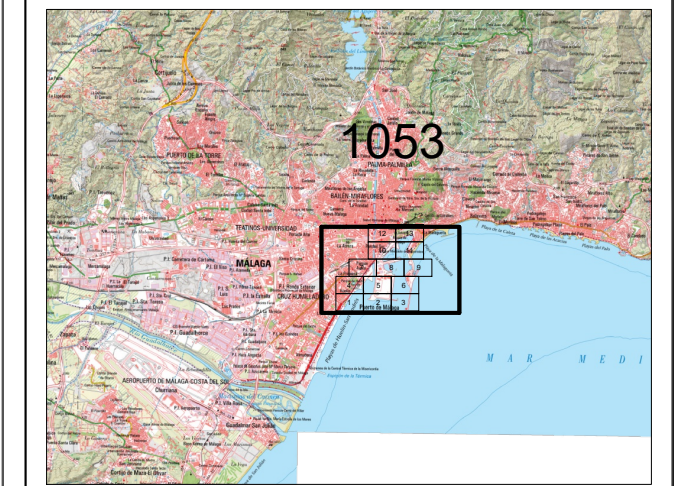
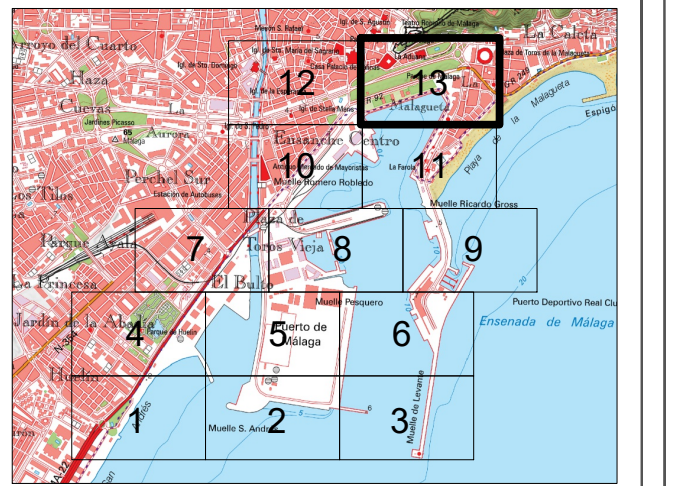
INFORMACIÓN CARTOGRÁFICA

SISTEMA GEODÉSICO DE REFERENCIA: ETRS89
SISTEMA DE PROYECCIÓN CARTOGRÁFICA: U.T.M. - HUSO 30 N
ORIGEN DE ALTITUDES: NIVEL MEDIO DEL MAR EN ALCANTE
COORDENADAS U.T.M. ETRS89 EN MARCO DE HOJA

SIGNOS CONVENCIONALES PARTICULARES

- LINEA DE COTA 0
- POLIGONAL DEL DESLINDE DEL D.P.M.T.
- LINEA DE RIBERA DEL MAR
- LIMITE SERVIDUMBRE DE TRANSITO
- LIMITE SERVIDUMBRE DE PROTECCION
- LINEA DE DESLINDES ANTERIORES
- LIMITE PARCELAS COLINDANTES
- LIMITE DE SUELO URBANO
- LIMITE DE TÉRMINO MUNICIPAL
- LIMITE DE PROVINCIA
- VERTICES DE DESLINDE
- VERTICES DE RIBERA DE MAR
- VERTICES DE OTROS DESLINDES
- VERTICE DE DESLINDE INICIAL/FINAL TRAMO
- TERRENOS INNEXICIBARIOS

NOTA: SI COINCIDE LA POLIGONAL DEL DESLINDE DE DPMT CON LA LINEA DE RM, SÓLO SE GRAFICA LA PRIMERA

OTROS SIGNOS

- Escarpado
- Muro Alamedado - Valla
- Soto
- Edificación en ruinas
- Tendido eléctrico / Tendido telefónico
- Punto NAP / Punto Nivelación
- Vertice REGENTE / ROV/ ERGNIS
- Vertice Topográfico
- Punto de Apoyo

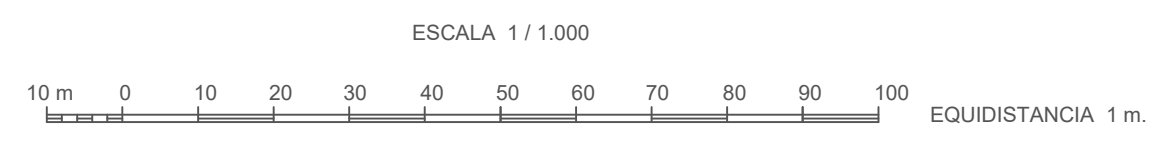

CONSULTOR



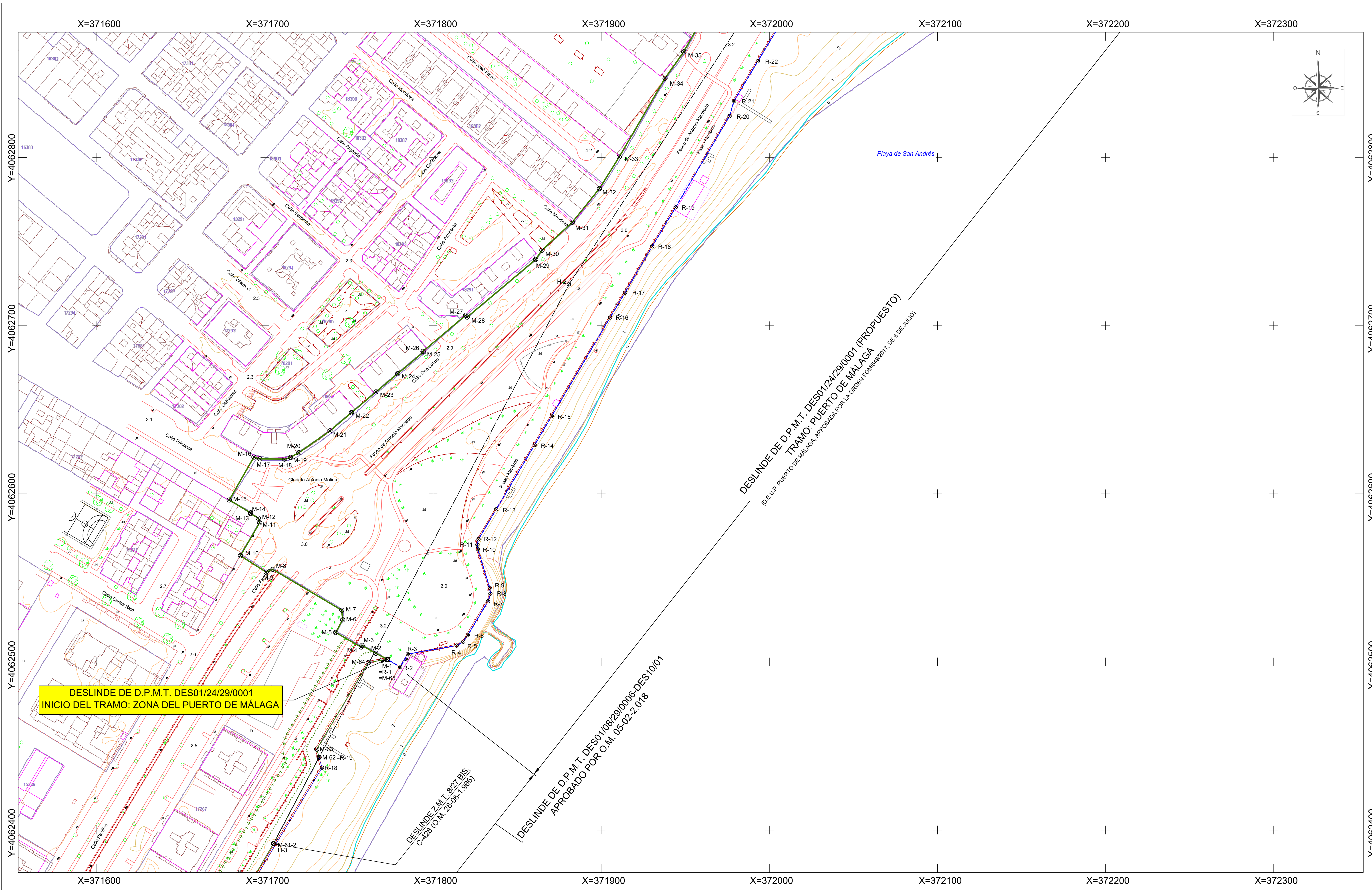



MINISTERIO
PARA LA TRANSICIÓN ECOLÓGICA
Y EL RETO DEMOGRÁFICO

DIRECCIÓN GENERAL DE LA COSTA Y EL MAR
Demarcación de Costas en Andalucía-Mediterráneo
(Málaga)

DESLINDE DEL DOMINIO PÚBLICO MARÍTIMO TERRESTRE
TRAMO: ZONA DEL PUERTO DE MÁLAGA

TÉRMINO MUNICIPAL DE MÁLAGA

PLANO Nº 4	HOJA Nº 1 de 13	PLANO: Catastro	REFERENCIA SERVICIO: DES01/24/29/0001	EXPEDIENTE DUNA: DES01/24/29/0001
---------------	--------------------	--------------------	------------------------------------------	--------------------------------------

GRÁFICO DE DISTRIBUCIÓN DE HOJAS 1:5.000



GRÁFICO DE DISTRIBUCIÓN DE HOJAS 1:1.000



La Jefa de Servicio

Fecha: la indicada en la firma electrónica

Vº Bº el Jefe de la Demarcación

VÉRTICES POLIGONAL DEL DESLINDE			VÉRTICES POLIGONAL DE LA RIBERA DEL MAR		
Núm.	X	Y	Núm.	X	Y
M-1	371772.81	4.062.501.59	R-1	371772.81	4.062.501.59
M-2	371765.98	4.062.505.15	R-2	371780.45	4.062.497.01
M-3	371757.77	4.062.508.79	R-3	371785.00	4.062.504.70
M-4	371757.24	4.062.508.83	R-4	371813.99	4.062.509.75
M-5	371742.12	4.062.517.53	R-5	371817.99	4.062.512.08
M-6	371746.22	4.062.525.05	R-6	371820.71	4.062.516.30
M-7	371745.71	4.062.530.78	R-7	371832.68	4.062.536.04
M-8	371704.75	4.062.555.00	R-8	371834.13	4.062.540.84
M-9	371700.77	4.062.553.47	R-9	371833.85	4.062.544.18
M-10	371685.45	4.062.563.21	R-10	371826.57	4.062.567.20
M-11	371696.87	4.062.582.79	R-11	371826.35	4.062.569.74
M-12	371696.08	4.062.585.55	R-12	371827.03	4.062.573.01
M-13	371691.34	4.062.588.34	R-13	371837.53	4.062.590.75
M-14	371691.55	4.062.588.70	R-14	371860.39	4.062.629.11
M-15	371678.82	4.062.596.34	R-15	371870.59	4.062.646.32
M-16	371693.46	4.062.621.88	R-16	371905.30	4.062.704.87
M-17	371696.94	4.062.620.85	R-17	371914.15	4.062.719.71
M-18	371711.64	4.062.620.83	R-18	371930.34	4.062.747.20
M-19	371715.10	4.062.621.63	R-19	371944.25	4.062.770.41
M-20	371720.18	4.062.624.49	R-20	371976.29	4.062.824.69
M-21	371738.67	4.062.637.47	R-21	371979.01	4.062.833.89
M-22	371751.50	4.062.648.29	R-22	371993.13	4.062.857.32
M-23	371766.03	4.062.660.62			
M-24	371778.96	4.062.671.46			
M-25	371784.32	4.062.684.34			
M-26	371794.00	4.062.694.72			
M-27	371819.37	4.062.706.22			
M-28	371820.31	4.062.705.10			
M-29	371861.02	4.062.739.42			
M-30	371864.73	4.062.744.93			
M-31	371882.82	4.062.781.54			
M-32	371888.94	4.062.781.55			
M-33	371910.72	4.062.800.40			
M-34	371937.95	4.062.847.23			
M-35	371946.11	4.062.862.92			

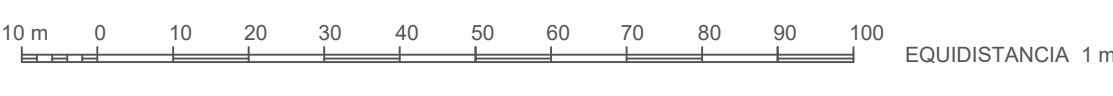
<p>INFORMACIÓN CARTOGRÁFICA</p> <p>SISTEMA GEODÉSICO DE REFERENCIA: ETRS89</p> <p>SISTEMA DE PROYECCIÓN CARTOGRÁFICA: U.T.M. - HUSO 30 N</p> <p>ORIGEN DE ALTITUDES: NIVEL MEDIO DEL MAR EN ALICANTE</p> <p>COORDENADAS U.T.M. (ETRS89) EN MARCO DE HOJA</p>	<p>SIGNOS CONVENCIONALES PARTICULARES</p> <p>— LINEA DE COTA 0</p> <p>— POLIGONAL DEL DESLINDE DEL D.P.M.T.</p> <p>— LINEA DE RIBERA DEL MAR</p> <p>— LIMITE SERVIDUMBRE DE TRANSITO</p> <p>— LIMITE DE TERMINO MUNICIPAL</p> <p>— LIMITE DE PROVINCIA</p> <p>— LIMITE SERVIDUMBRE DE PROTECCION</p> <p>— LINEA DE DESLINDES ANTERIORES</p> <p>— LIMITE PARCELAS COLINDANTES</p> <p>— LIMITE DE SUELO URBANO</p> <p>— LIMITE DE TERMINO MUNICIPAL</p> <p>— LIMITE DE PROVINCIA</p> <p>— TERRENOS INNECESARIOS</p>	<p>OTROS SIGNOS</p> <p>— Escarpado</p> <p>— Muro Alcantarada-Vata</p> <p>— Soto</p> <p>— Edificación en ruinas</p> <p>— Tendido eléctrico / Tendido telefónico</p>	<p>OTROS SIGNOS</p> <p>● Punto NAP / Punto Nivelación</p> <p>▲ Verice REGENTE / ROV / ERGNIS</p> <p>▲ Verice Topográfico</p> <p>⊕ Punto de Apoyo</p>	<p>ESCALA 1 / 1.000</p>  <p>EQUIDISTANCIA 1 m.</p>
---------------------------------------------------------------------------------------------------------------------------------------------------------------------------------------------------------------------------------------------------------------------	--------------------------------------------------------------------------------------------------------------------------------------------------------------------------------------------------------------------------------------------------------------------------------------------------------------------------------------------------------------------------------------------------------------------------------------------------------------------------------------------------------------------------	---------------------------------------------------------------------------------------------------------------------------------------------------------------------------	-------------------------------------------------------------------------------------------------------------------------------------------------------------	-----------------------------------------------------------------------------------------------------------------------------------------

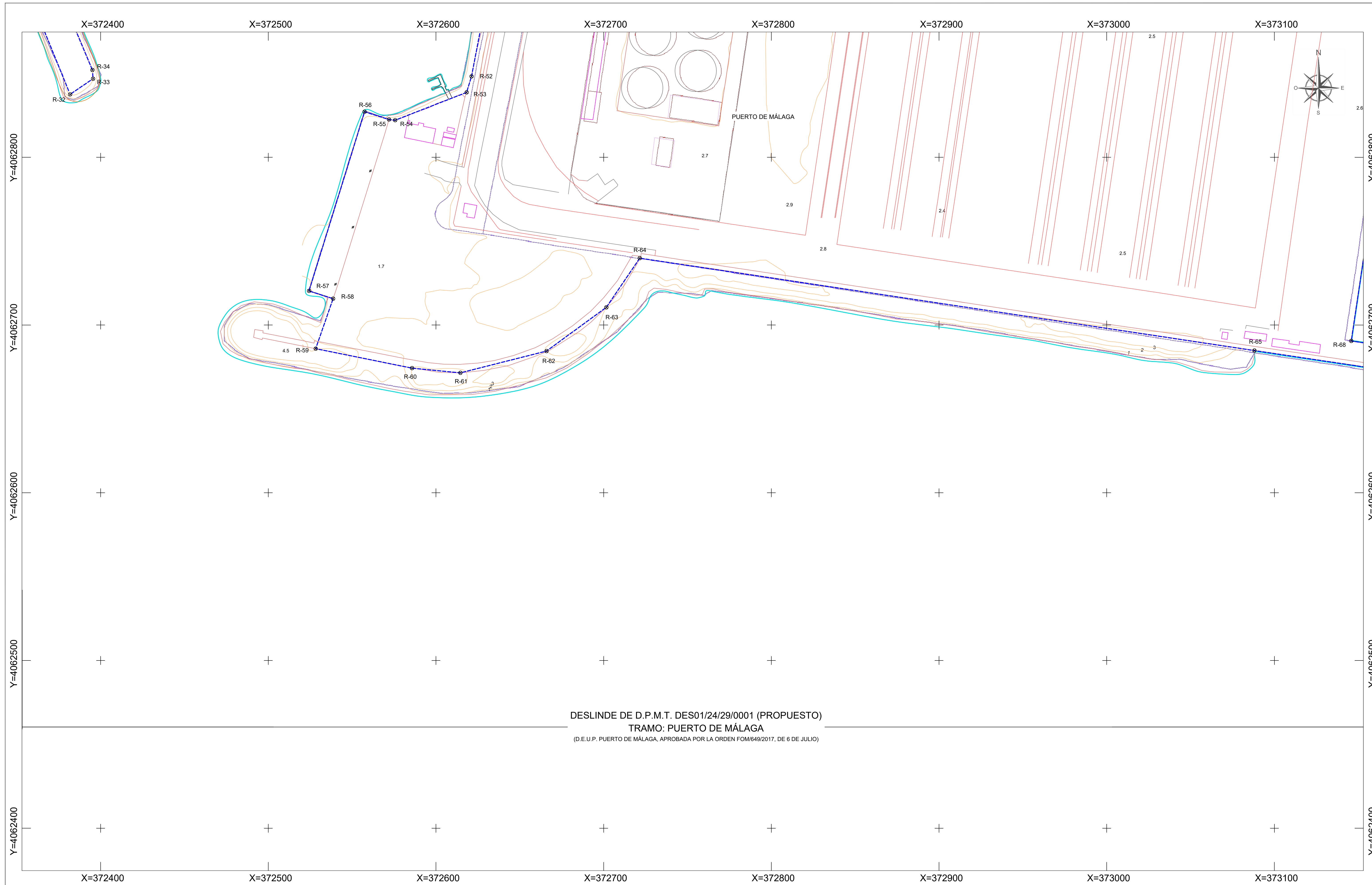

DESLINDE DE D.P.M.T. DES01/24/29/0001 (PROPUESTO)
 TRAMO: PUERTO DE MÁLAGA
 (D.E.U.P. PUERTO DE MÁLAGA, APROBADA POR LA ORDEN FOM/649/2017, DE 6 DE JULIO)



MINISTERIO
PARA LA TRANSICIÓN ECOLÓGICA
Y EL RETO DEMOGRÁFICO

DIRECCIÓN GENERAL DE LA COSTA Y EL MAR
 Demarcación de Costas en Andalucía-Mediterráneo
 (Málaga)

DESLINDE DEL DOMINIO PÚBLICO MARÍTIMO TERRESTRE
 TRAMO: ZONA DEL PUERTO DE MÁLAGA

TÉRMINO MUNICIPAL DE MÁLAGA

PLANO Nº 4	HOJA Nº 2 de 13	PLANO: Catastro	REFERENCIA SERVICIO: DES01/24/29/0001	EXPEDIENTE DUNA: DES01/24/29/0001
---------------	--------------------	--------------------	------------------------------------------	--------------------------------------

GRÁFICO DE DISTRIBUCIÓN DE HOJAS 1:5.000



GRÁFICO DE DISTRIBUCIÓN DE HOJAS 1:1.000

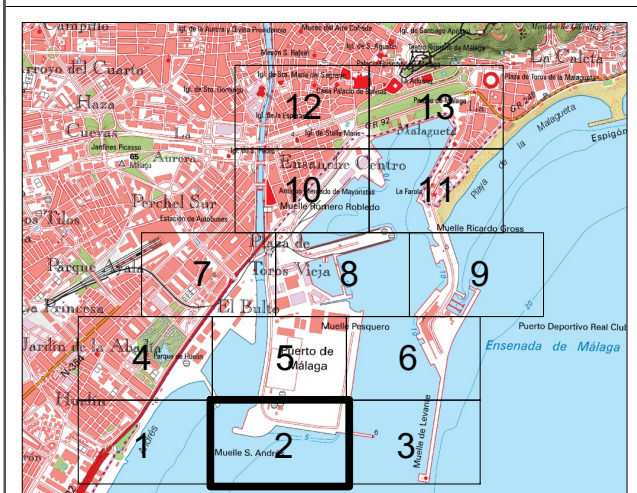

La Jefa de Servicio

Fecha: la indicada en la firma electrónica

Vº Bº el Jefe de la Demarcación

VÉRTICES POLIGONAL DEL DESLINDE			VÉRTICES POLIGONAL DE LA RIBERA DEL MAR		
Núm.	X	Y	Núm.	X	Y
R-32	372.381.82	4.062.837.52	R-32	372.381.82	4.062.837.52
R-33	372.395.46	4.062.846.80	R-33	372.395.46	4.062.846.80
R-34	372.395.11	4.062.852.02	R-34	372.395.11	4.062.852.02
R-52	372.621.19	4.062.846.22	R-52	372.621.19	4.062.846.22
R-53	372.618.26	4.062.838.67	R-53	372.618.26	4.062.838.67
R-54	372.575.65	4.062.822.10	R-54	372.575.65	4.062.822.10
R-55	372.571.98	4.062.822.50	R-55	372.571.98	4.062.822.50
R-56	372.557.42	4.062.827.12	R-56	372.557.42	4.062.827.12
R-57	372.524.29	4.062.720.34	R-57	372.524.29	4.062.720.34
R-58	372.538.64	4.062.715.69	R-58	372.538.64	4.062.715.69
R-59	372.528.27	4.062.685.90	R-59	372.528.27	4.062.685.90
R-60	372.585.74	4.062.674.28	R-60	372.585.74	4.062.674.28
R-61	372.614.53	4.062.671.48	R-61	372.614.53	4.062.671.48
R-62	372.685.90	4.062.684.46	R-62	372.685.90	4.062.684.46
R-63	372.701.57	4.062.710.52	R-63	372.701.57	4.062.710.52
R-64	372.721.52	4.062.739.85	R-64	372.721.52	4.062.739.85
R-65	373.088.09	4.062.684.76	R-65	373.088.09	4.062.684.76
R-68	373.145.83	4.062.690.51	R-68	373.145.83	4.062.690.51

INFORMACIÓN CARTOGRÁFICA

SISTEMA GEODÉSICO DE REFERENCIA: ETRS89
 SISTEMA DE PROYECCIÓN CARTOGRÁFICA: U.T.M. - HUSO 30 N
 ORIGEN DE ALTITUDES: NIVEL MEDIO DEL MAR EN ALICANTE
 COORDENADAS U.T.M. ETRS89 EN MARCO DE HOJA

VUELO FOTOGRAMÉTRICO REALIZADO EN AGOSTO DE 2017
 AEROTRIANGULACIÓN PROPIA DE ESTE LEVANTAMIENTO
 APOYO DE CAMPO REALIZADO EN ENERO-MAYO DE 2018
 RESTITUCIÓN Y EDICIÓN REALIZADO EN SEPT 2017-MARZO 2018

SIGNOS CONVENCIONALES PARTICULARES

— LINEA DE COTA 0	--- LINEA DE DESLINDES ANTERIORES	⊗ M-3 VERTICES DE DESLINDE
— POLIGONAL DEL DESLINDE DEL D.P.M.T.	--- LIMITE PARCELAS COLINDANTES	⊗ R-3 VERTICES DE RIBERA DE MAR
--- LINEA DE RIBERA DEL MAR	--- LIMITE DE SUELO URBANO	⊗ M-3 VERTICES DE OTROS DESLINDES
--- LIMITE SERVIDUMBRE DE TRANSITO	--- LIMITE DE TÉRMINO MUNICIPAL	⊗ M-3 VERTICE DE DESLINDE INICIO/FINAL TRAMO
--- LIMITE SERVIDUMBRE DE PROTECCIÓN	--- LIMITE DE PROVINCIA	■ TERRENOS INNECESARIOS

NOTA: SI COINCIDE LA POLIGONAL DEL DESLINDE DE DPMT CON LA LINEA DE R.M. SÓLO SE GRAFICA LA PRIMERA

OTROS SIGNOS

--- Deslindes colindantes	--- Escarpado	● Punto NAP / Punto Nivelación
--- Limite servidumbre de tránsito colindante	--- Muro Alameda-Vale	▲ Verice REGENTE / ROV / ERGNSS
--- Limite servidumbre de protección colindante	--- Soto	▲ Verice Topográfico
	--- Edificación en ruinas	⊕ Punto de Apoyo
	--- Tendido eléctrico / Tendido telefónico	

ESCALA 1 / 1.000

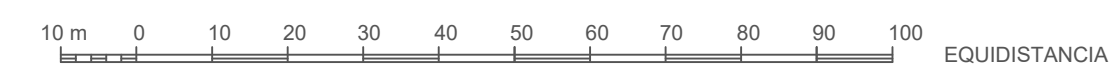

EQUIDISTANCIA 1 m.

CONSULTOR



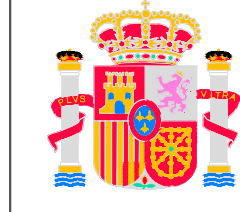
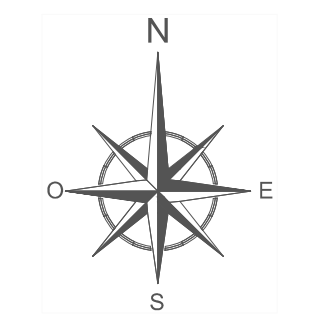
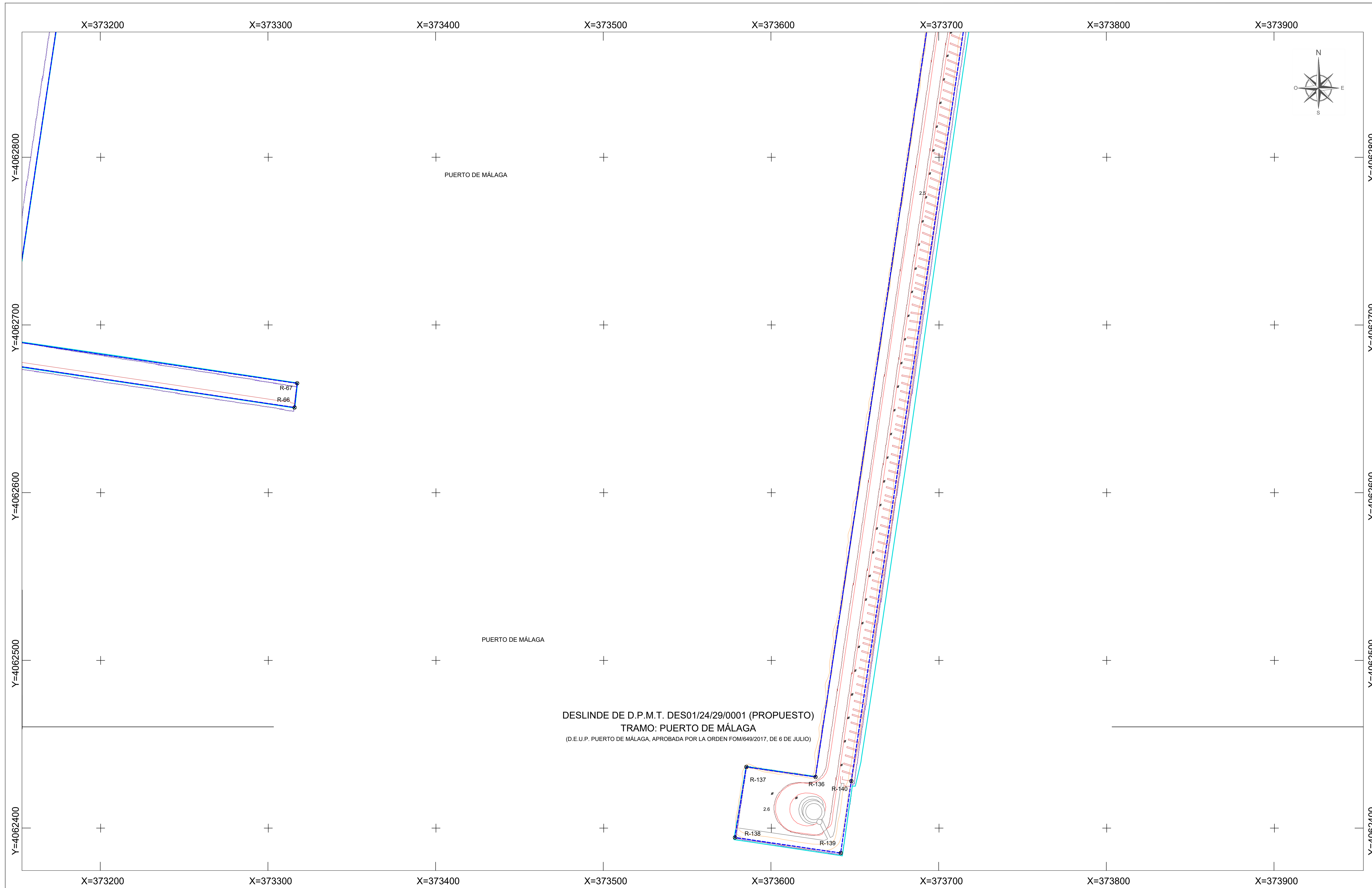

MINISTERIO PARA LA TRANSICIÓN ECOLÓGICA Y EL RETO DEMOGRÁFICO

DIRECCIÓN GENERAL DE LA COSTA Y EL MAR
Demarcación de Costas en Andalucía-Mediterráneo (Málaga)

DESLINDE DEL DOMINIO PÚBLICO MARÍTIMO TERRESTRE
TRAMO: ZONA DEL PUERTO DE MÁLAGA

TÉRMINO MUNICIPAL DE MÁLAGA

PLANO Nº 4	HOJA Nº 3 de 13	PLANO: Catastro	REFERENCIA SERVICIO: DES01/24/29/0001	EXPEDIENTE DUNA: DES01/24/29/0001
---------------	--------------------	--------------------	------------------------------------------	--------------------------------------

GRÁFICO DE DISTRIBUCIÓN DE HOJAS 1:5.000



GRÁFICO DE DISTRIBUCIÓN DE HOJAS 1:1.000



La Jefa de Servicio Fecha: la indicada en la firma electrónica Vº Bº el Jefe de la Demarcación

VÉRTICES POLIGONAL DEL DESLINDE			VÉRTICES POLIGONAL DE LA RIBERA DEL MAR		
Núm.	X	Y	Núm.	X	Y
R-66	373.315,64	4.062.650,80	R-66	373.315,64	4.062.650,80
R-67	373.317,20	4.062.665,20	R-67	373.317,20	4.062.665,20
R-136	373.626,36	4.062.430,51	R-136	373.626,36	4.062.430,51
R-137	373.565,06	4.062.436,46	R-137	373.565,06	4.062.436,46
R-138	373.578,30	4.062.384,43	R-138	373.578,30	4.062.384,43
R-139	373.641,35	4.062.385,17	R-139	373.641,35	4.062.385,17
R-140	373.647,66	4.062.428,02	R-140	373.647,66	4.062.428,02

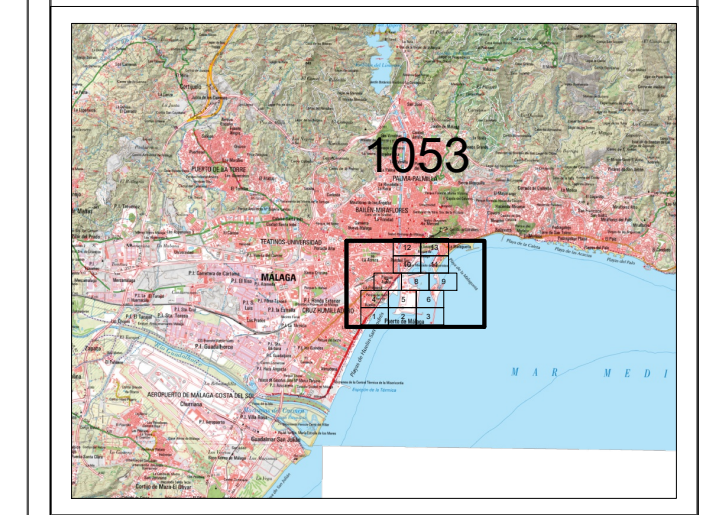
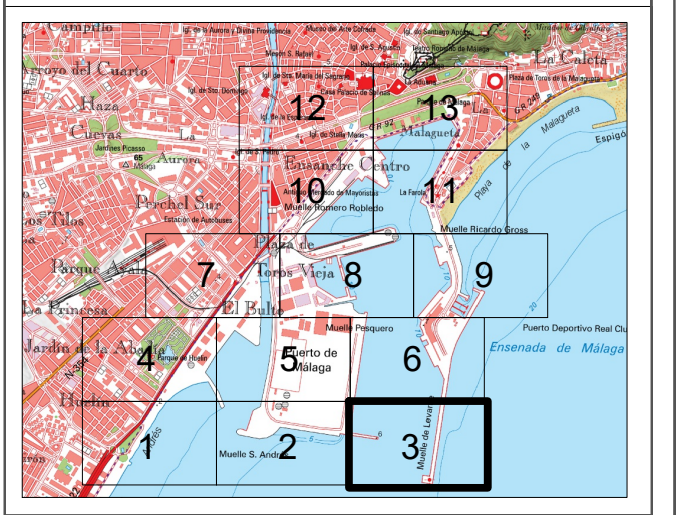
INFORMACIÓN CARTOGRÁFICA

SISTEMA GEODÉSICO DE REFERENCIA: ETRS89
SISTEMA DE PROYECCIÓN CARTOGRÁFICA: U.T.M. - HUSO 30 N
ORIGEN DE ALTITUDES: NIVEL MEDIO DEL MAR EN ALICANTE
COORDENADAS U.T.M. ETRS89 EN MARCO DE HOJA

VUELO FOTOGRAMÉTRICO REALIZADO EN AGOSTO DE 2017
AEROTRIANGULACIÓN PROPIA DE ESTE LEVANTAMIENTO
APOYO DE CAMPO REALIZADO EN ENERO-MAYO DE 2018
RESTITUCIÓN Y EDICIÓN REALIZADO EN SEPT 2017-MARZO 2018

SIGNOS CONVENCIONALES PARTICULARES

- LINEA DE COTA 0
- POLIGONAL DEL DESLINDE DEL D.P.M.T.
- LINEA DE RIBERA DEL MAR
- LIMITE SERVIDUMBRE DE TRANSITO
- LIMITE SERVIDUMBRE DE PROTECCION
- LINEA DE DESLINDES ANTERIORES
- LIMITE PARCELAS COLINDANTES
- LIMITE DE SUELO URBANO
- LIMITE DE TÉRMINO MUNICIPAL
- LIMITE DE PROVINCIA
- ⊗ M-3 VERTICES DE DESLINDE
- ⊗ R-3 VERTICES DE RIBERA DE MAR
- ⊗ M-3 VERTICES DE OTROS DESLINDES
- ⊗ M-3 VERTICES DE DESLINDE INICIO/FINAL TRAMO
- TERRENOS INNEXICABARIOS

NOTA: SI COINCIDE LA POLIGONAL DEL DESLINDE DE DPMT CON LA LINEA DE R.M. SÓLO SE GRAFICA LA PRIMERA

OTROS SIGNOS

- Escarpado
- Muro Alambreado -Valla
- Seto
- Edificación en ruinas
- Tendido eléctrico / Tendido telefónico
- Punto NAP / Punto Nivelación
- ▲ Vertice REGENTE / ROV/ ERGNSS
- △ Vertice Topografico
- ⊕ Punto de Apoyo

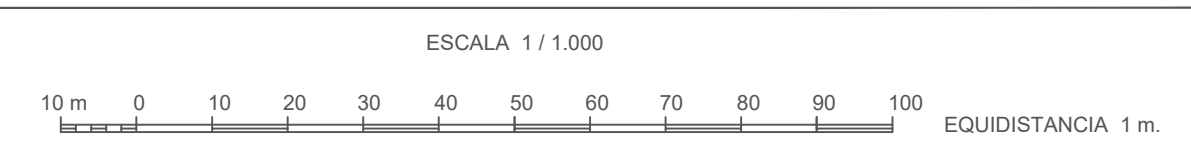

CONSULTOR



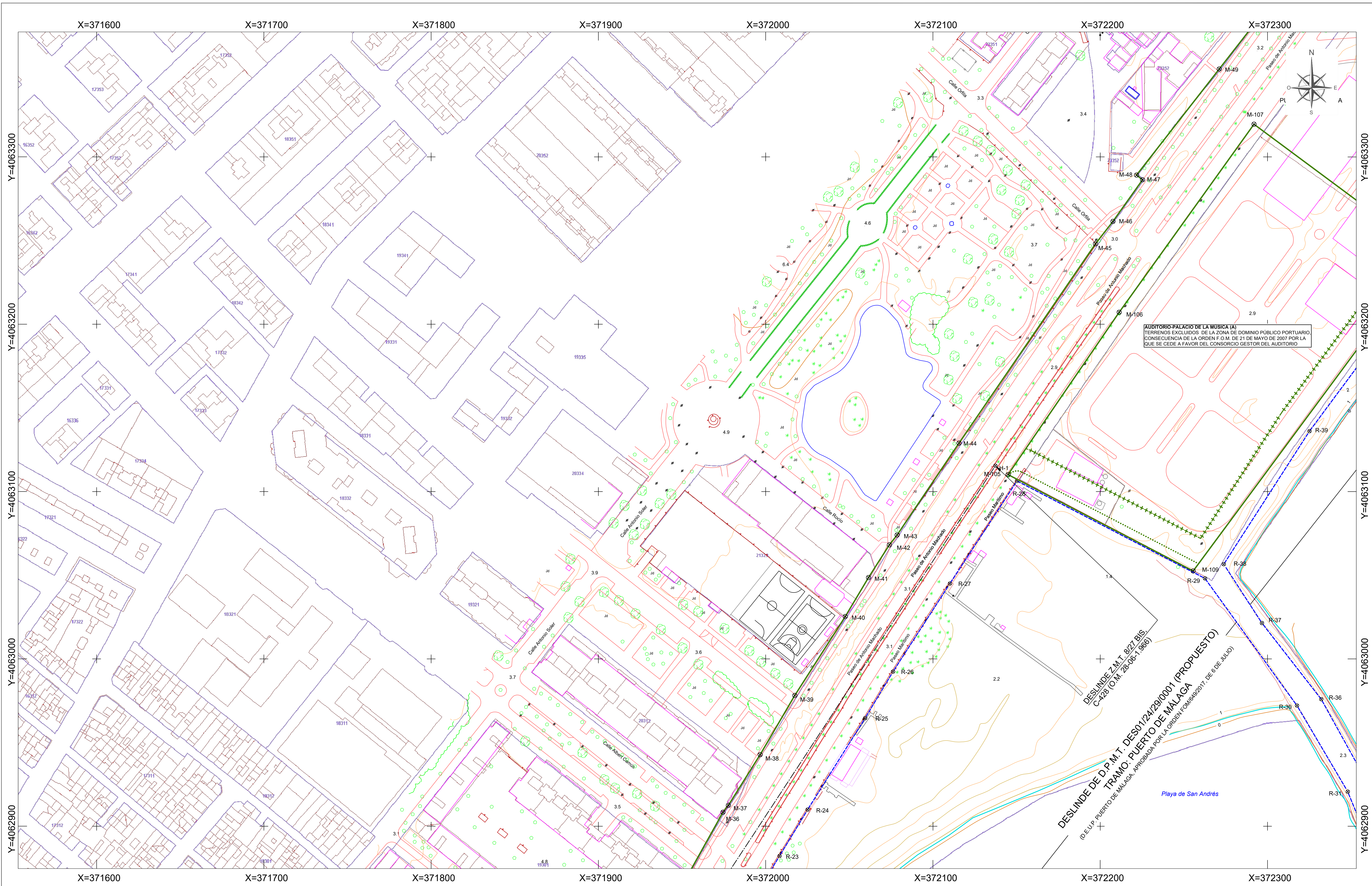

DIRECCIÓN GENERAL DE LA COSTA Y EL MAR
 Demarcación de Costas en Andalucía-Mediterráneo (Málaga)

DESLINDE DEL DOMINIO PÚBLICO MARÍTIMO TERRESTRE

TRAMO: ZONA DEL PUERTO DE MÁLAGA

TÉRMINO MUNICIPAL DE MÁLAGA

PLANO Nº	HOJA Nº	PLANO:	REFERENCIA SERVICIO:	EXPEDIENTE DUNA:
4	4 de 13	Catastro	DE501/24/29/0001	DE501/24/29/0001

GRÁFICO DE DISTRIBUCIÓN DE HOJAS 1:5.000



GRÁFICO DE DISTRIBUCIÓN DE HOJAS 1:1.000



La Jefa de Servicio Fecha: la indicada en la firma electrónica Vº Bº el Jefe de la Demarcación

VÉRTICES POLIGONAL DEL DESLINDE			VÉRTICES POLIGONAL DE LA RIBERA DEL MAR		
Núm.	X	Y	Núm.	X	Y
M-36	371.974.45	4.062.908.34	R-23	372.008.27	4.062.882.25
M-37	371.977.68	4.062.912.47	R-24	372.025.05	4.062.909.91
M-38	371.996.07	4.062.942.76	R-25	372.059.43	4.062.964.59
M-39	372.017.40	4.062.976.15	R-26	372.076.11	4.062.992.39
M-40	372.047.57	4.063.025.32	R-27	372.110.14	4.063.045.03
M-41	372.061.46	4.063.048.61	R-28	372.150.24	4.063.106.35
M-42	372.073.95	4.063.068.17	R-29	372.262.62	4.063.048.11
M-43	372.078.57	4.063.074.06	R-30	372.317.62	4.062.972.11
M-44	372.115.56	4.063.128.93	R-31	372.347.97	4.062.920.66
M-45	372.197.12	4.063.248.02	R-36	372.332.13	4.062.975.91
M-46	372.207.61	4.063.261.43	R-37	372.296.66	4.063.021.44
M-47	372.225.30	4.063.286.32	R-38	372.273.85	4.063.056.58
M-48	372.221.70	4.063.289.12	R-39	372.325.09	4.063.136.10
M-49	372.271.14	4.063.352.48			
M-105	372.144.90	4.063.110.14			
M-106	372.211.33	4.063.207.14			
M-107	372.291.91	4.063.319.51			
M-109	372.255.56	4.063.052.52			

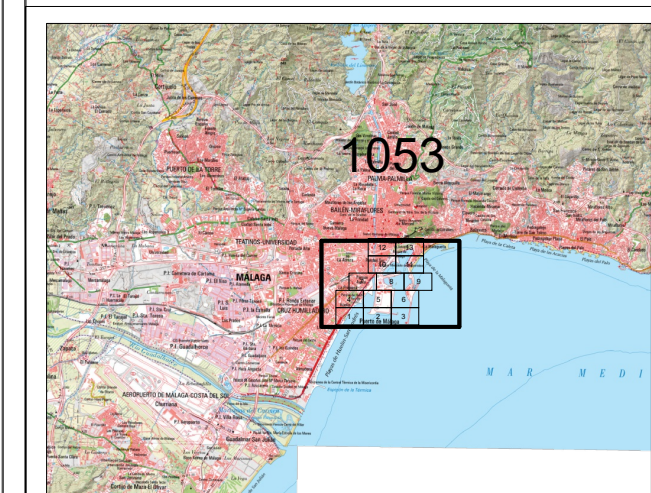
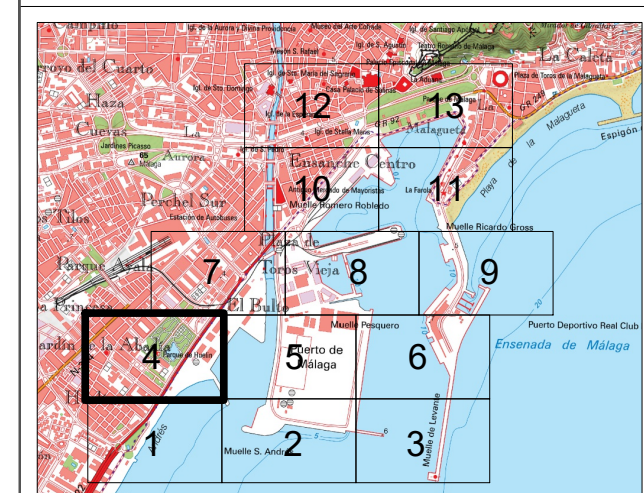
INFORMACIÓN CARTOGRÁFICA

SISTEMA GEODÉSICO DE REFERENCIA: ETRS89
 SISTEMA DE PROYECCIÓN CARTOGRÁFICA: U.T.M. - HUSO 30 N
 ORIGEN DE ALTITUDES: NIVEL MEDIO DEL MAR EN ALICANTE
 COORDENADAS U.T.M. ETRS89 EN MARCO DE HOJA

VUELO FOTOGRAMÉTRICO REALIZADO EN AGOSTO DE 2017
 AEROTRANGULACIÓN PROPIA DE ESTE LEVANTAMIENTO
 APOYO DE CAMPO REALIZADO EN ENERO-MAYO DE 2018
 RESTITUCIÓN Y EDICIÓN REALIZADO EN SEPT 2017-MARZO 2018

SIGNOS CONVENCIONALES PARTICULARES

- LINEA DE COTA 0
 - POLIGONAL DEL DESLINDE DEL D.P.M.T.
 - LINEA DE RIBERA DEL MAR
 - LIMITE SERVIDUMBRE DE TRANSITO
 - LIMITE SERVIDUMBRE DE PROTECCION

- LINEA DE DESLINDES ANTERIORES
 - LIMITE PARCELAS COLINDANTES
 - LIMITE DE SUELO URBANO
 - LIMITE DE TÉRMINO MUNICIPAL
 - LIMITE DE PROVINCIA

- VERTICES DE DESLINDE
 - VERTICES DE RIBERA DEL MAR
 - VERTICES DE OTROS DESLINDES
 - VERTICE DE DESLINDE INICIAL/FINAL TRAMO
 - TERRENOS INNEXISIBILIARIOS

- Deslindes colindantes
 - Limite servidumbre de tránsito colindante
 - Limite servidumbre de protección colindante

OTROS SIGNOS

- Escarpado
 - Muro Alambrado -Valla
 - Soto
 - Edificación en ruinas
 - Tendido eléctrico / Tendido telefónico

- Punto NAP / Punto Nivelación
 - Vertice REGENTE / ROV / ERGNIS
 - Vertice Topografico
 - Punto de Apoyo

ESCALA 1 / 1.000
 EQUIDISTANCIA 1 m.

CONSULTOR 

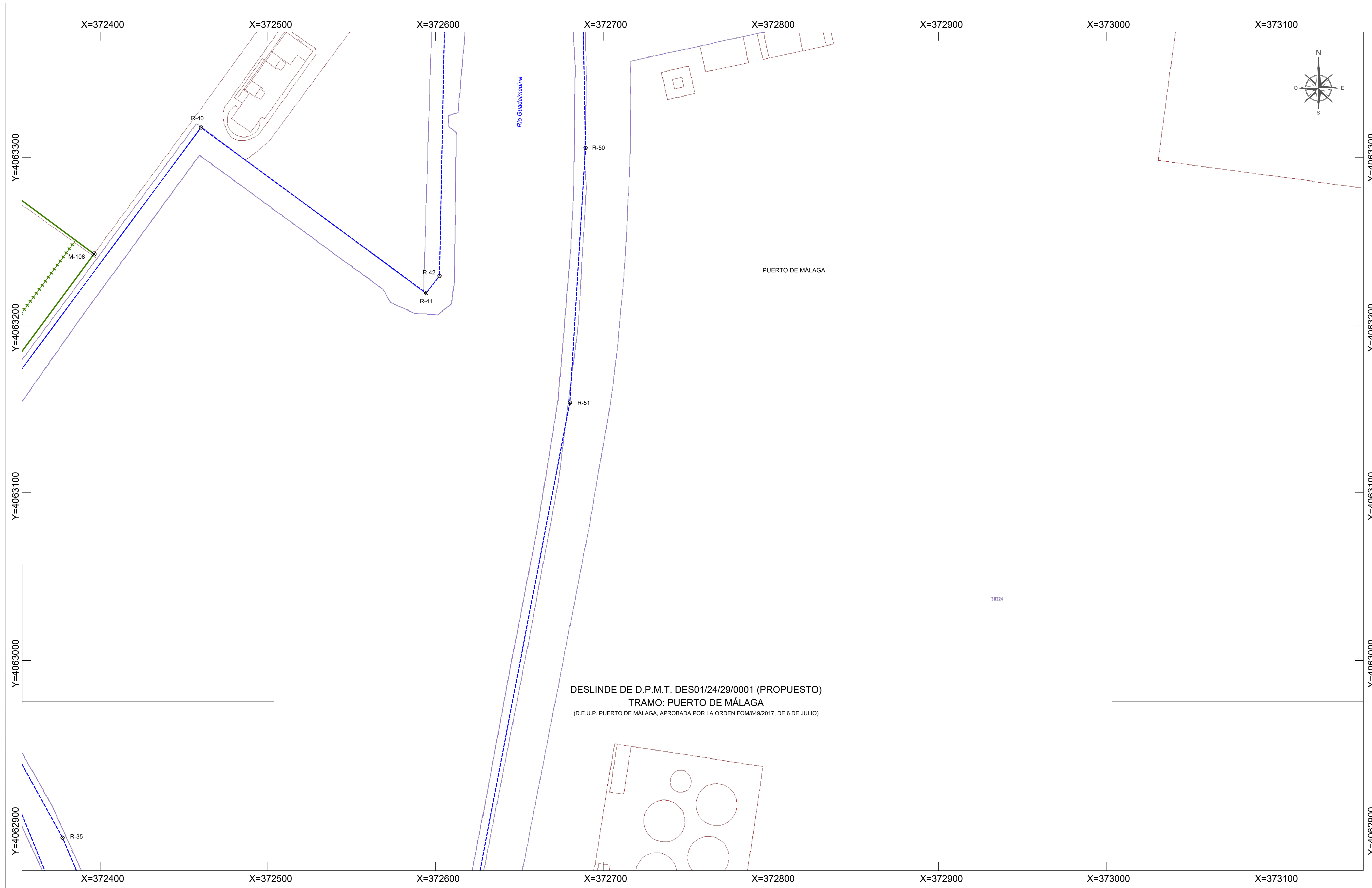

DESLINDE DE D.P.M.T. DES01/24/29/0001 (PROPUESTO)
TRAMO: PUERTO DE MÁLAGA
 (D.E.U.P. PUERTO DE MÁLAGA, APROBADA POR LA ORDEN FOM/649/2017, DE 6 DE JULIO)



MINISTERIO
PARA LA TRANSICIÓN ECOLÓGICA
Y EL RETO DEMOGRÁFICO

DIRECCIÓN GENERAL DE LA COSTA Y EL MAR
 Demarcación de Costas en Andalucía-Mediterráneo
 (Málaga)

DESLINDE DEL DOMINIO PÚBLICO MARÍTIMO TERRESTRE
 TRAMO: ZONA DEL PUERTO DE MÁLAGA

TÉRMINO MUNICIPAL DE MÁLAGA

PLANO Nº 4	HOJA Nº 5 de 13	PLANO: Catastro	REFERENCIA SERVICIO: DES01/24/29/0001	EXPEDIENTE DUNA: DES01/24/29/0001
---------------	--------------------	--------------------	------------------------------------------	--------------------------------------

GRÁFICO DE DISTRIBUCIÓN DE HOJAS 1:5.000



GRÁFICO DE DISTRIBUCIÓN DE HOJAS 1:1.000



La Jefa de Servicio

Fecha: la indicada en la firma electrónica

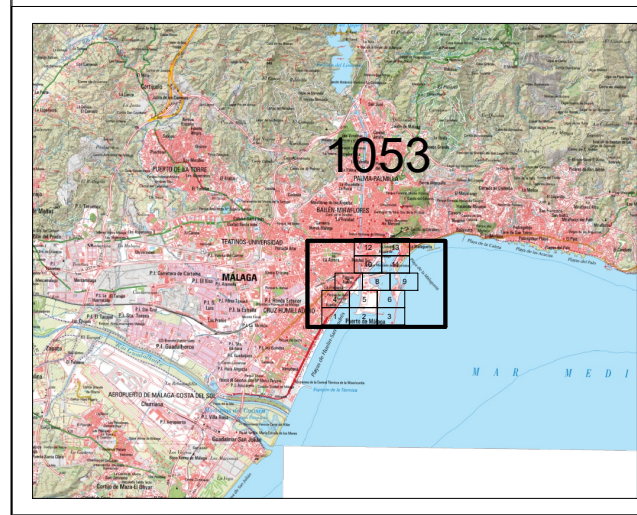
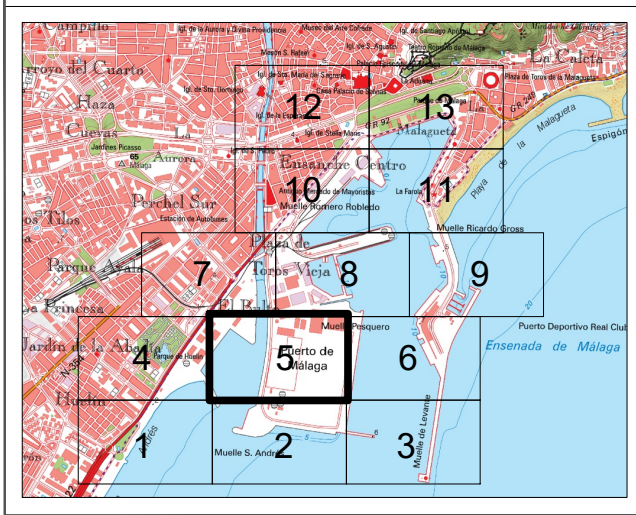
Vº Bº el Jefe de la Demarcación

VÉRTICES POLIGONAL DEL DESLINDE			VÉRTICES POLIGONAL DE LA RIBERA DEL MAR		
Núm.	X	Y	Núm.	X	Y
M-108	372.396,07	4.063.242,34	R-35	372.377,29	4.062.894,31
			R-40	372.459,59	4.063.317,75
			R-41	372.594,18	4.063.219,04
			R-42	372.602,11	4.063.229,27
			R-50	372.689,16	4.063.305,57
			R-51	372.679,82	4.063.153,68

INFORMACIÓN CARTOGRÁFICA

SISTEMA GEODÉSICO DE REFERENCIA: ETRS89
 SISTEMA DE PROYECCIÓN CARTOGRÁFICA: U.T.M. - HUSO 30 N
 ORIGEN DE ALTITUDES: NIVEL MEDIO DEL MAR EN ALICANTE
 COORDENADAS U.T.M. ETRS89 EN MARCO DE HOJA

VUELO FOTOGRAMÉTRICO REALIZADO EN AGOSTO DE 2017
 AEROTRIANGULACIÓN PROPIA DE ESTE LEVANTAMIENTO
 APOYO DE CAMPO REALIZADO EN ENERO-MAYO DE 2018
 RESTITUCIÓN Y EDICIÓN REALIZADO EN SEPT 2017-MARZO 2018

SIGNOS CONVENCIONALES PARTICULARES

— LINEA DE COTA 0	--- LINEA DE DESLINDES ANTERIORES	⊗ M-3 VERTICES DE DESLINDE
— POLIGONAL DEL DESLINDE DEL D.P.M.T.	--- LIMITE PARCELAS COLINDANTES	⊗ R-3 VERTICES DE RIBERA DE MAR
— LINEA DE RIBERA DEL MAR	--- LIMITE DE SUELO URBANO	⊗ R-3 VERTICES DE OTROS DESLINDES
--- LIMITE SERVIDUMBRE DE TRANSITO	--- LIMITE DE TÉRMINO MUNICIPAL	⊗ M-3 VERTICE DE DESLINDE INICIO/FINAL TRAMO
--- LIMITE SERVIDUMBRE DE PROTECCIÓN	--- LIMITE DE PROVINCIA	■ TERRENOS INNECESARIOS

NOTA: SI COINCIDE LA POLIGONAL DEL DESLINDE DE DPMT CON LA LINEA DE R.M. SÓLO SE GRAFICA LA PRIMERA

OTROS SIGNOS

— Escarpado	● Punto NAP / Punto Nivelación
--- Muro Alameda - Vata	▲ Verice REGENTE / ROI/ ERGNSS
--- Soto	▲ Verice Topografico
--- Edificación en ruinas	⊕ Punto de Apoyo
--- Tendido eléctrico / Tendido telefónico	

ESCALA 1 / 1.000

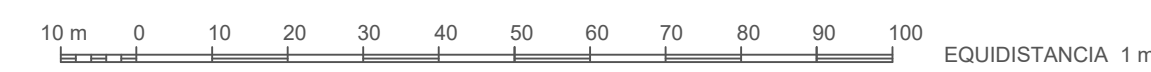

EQUIDISTANCIA 1 m.

CONSULTOR



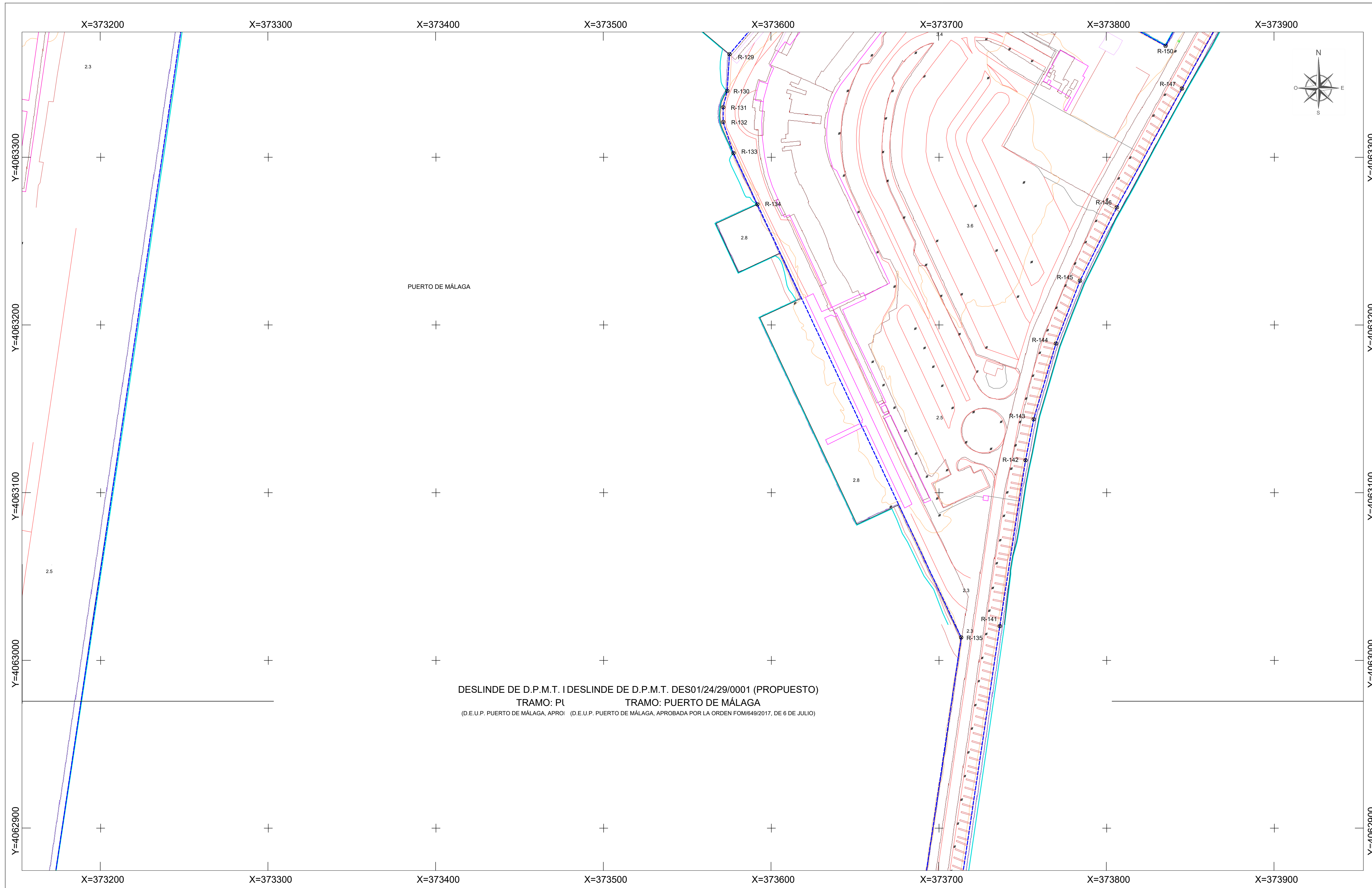

DESLINDE DE D.P.M.T. I DESLINDE DE D.P.M.T. DES01/24/29/0001 (PROPUESTO)
 TRAMO: PI TRAMO: PUERTO DE MÁLAGA
 (D.E.U.P. PUERTO DE MÁLAGA, APROBADO POR LA ORDEN FOM/649/2017, DE 6 DE JULIO)



MINISTERIO
PARA LA TRANSICIÓN ECOLÓGICA
Y EL RETO DEMOGRÁFICO

DIRECCIÓN GENERAL DE LA COSTA Y EL MAR
 Demarcación de Costas en Andalucía-Mediterráneo
 (Málaga)

DESLINDE DEL DOMINIO PÚBLICO MARÍTIMO TERRESTRE
 TRAMO: ZONA DEL PUERTO DE MÁLAGA

TÉRMINO MUNICIPAL DE MÁLAGA

PLANO Nº 4	HOJA Nº 6 de 13	PLANO: Catastro	REFERENCIA SERVICIO: DES01/24/29/0001	EXPEDIENTE DUNA: DES01/24/29/0001
---------------	--------------------	--------------------	------------------------------------------	--------------------------------------

GRÁFICO DE DISTRIBUCIÓN DE HOJAS 1:5.000



GRÁFICO DE DISTRIBUCIÓN DE HOJAS 1:1.000



La Jefa de Servicio

Fecha: la indicada en la firma electrónica

Vº Bº el Jefe de la Demarcación

VÉRTICES POLIGONAL DEL DESLINDE			VÉRTICES POLIGONAL DE LA RIBERA DEL MAR		
Núm.	X	Y	Núm.	X	Y
R-129	373.575,02	4.063.361,43	R-129	373.575,02	4.063.361,43
R-130	373.573,67	4.063.339,58	R-130	373.573,67	4.063.339,58
R-131	373.571,26	4.063.329,78	R-131	373.571,26	4.063.329,78
R-132	373.571,38	4.063.320,98	R-132	373.571,38	4.063.320,98
R-133	373.577,40	4.063.302,41	R-133	373.577,40	4.063.302,41
R-134	373.591,68	4.063.271,88	R-134	373.591,68	4.063.271,88
R-135	373.713,22	4.063.013,67	R-135	373.713,22	4.063.013,67
R-141	373.736,26	4.063.020,44	R-141	373.736,26	4.063.020,44
R-142	373.751,61	4.063.119,35	R-142	373.751,61	4.063.119,35
R-143	373.756,47	4.063.143,82	R-143	373.756,47	4.063.143,82
R-144	373.769,73	4.063.188,89	R-144	373.769,73	4.063.188,89
R-145	373.784,10	4.063.226,36	R-145	373.784,10	4.063.226,36
R-146	373.806,96	4.063.270,10	R-146	373.806,96	4.063.270,10
R-147	373.844,86	4.063.340,94	R-147	373.844,86	4.063.340,94
R-150	373.835,10	4.063.366,42	R-150	373.835,10	4.063.366,42

INFORMACIÓN CARTOGRÁFICA

SISTEMA GEODÉSICO DE REFERENCIA: ETRS89
 SISTEMA DE PROYECCIÓN CARTOGRÁFICA: U.T.M. - HUSO 30 N
 ORIGEN DE ALTITUDES: NIVEL MEDIO DEL MAR EN ALICANTE
 COORDENADAS U.T.M. ETRS89 EN MARCO DE HOJA

VUELO FOTOGRAMÉTRICO REALIZADO EN AGOSTO DE 2017
 AEROTRIANGULACIÓN PROPIA DE ESTE LEVANTAMIENTO
 APOYO DE CAMPO REALIZADO EN ENERO-MAYO DE 2018
 RESTITUCIÓN Y EDICIÓN REALIZADO EN SEPT 2017-MARZO 2018

SIGNOS CONVENCIONALES PARTICULARES

— LINEA DE COTA 0	— LINEA DE DESLINDES ANTERIORES	⊗ M-3 VERTICES DE DESLINDE
— POLIGONAL DEL DESLINDE DEL D.P.M.T.	— LIMITE PARCELAS COLINDANTES	⊗ R-3 VERTICES DE RIBERA DE MAR
— LINEA DE RIBERA DEL MAR	— LIMITE DE SUELO URBANO	⊗ M-3 VERTICES DE OTROS DESLINDES
— LIMITE SERVIDUMBRE DE TRANSITO	— LIMITE DE TÉRMINO MUNICIPAL	⊗ M-3 VERTICE DE DESLINDE INICIO/FINAL TRAMO
— LIMITE SERVIDUMBRE DE PROTECCIÓN	— LIMITE DE PROVINCIA	⊗ M-3 VERTICES DE DESLINDE INICIO/FINAL TRAMO
		■ TERRENOS INNEXICABIOS

NOTA: SI COINCIDE LA POLIGONAL DEL DESLINDE DE DPMT CON LA LINEA DE R.M. SÓLO SE GRAFICA LA PRIMERA

OTROS SIGNOS

— Escarpado	● Punto NAP / Punto Nivelación
— Muro Alombrado -Vista	⊗ Verice REGENTE / ROV/ ERGNIS
— Seto	⊕ Verice Topográfico
— Edificación en ruinas	⊕ Punto de Apoyo
— Tendido eléctrico / Tendido telefónico	

ESCALA 1 / 1.000



EQUIDISTANCIA 1 m.

CONSULTOR



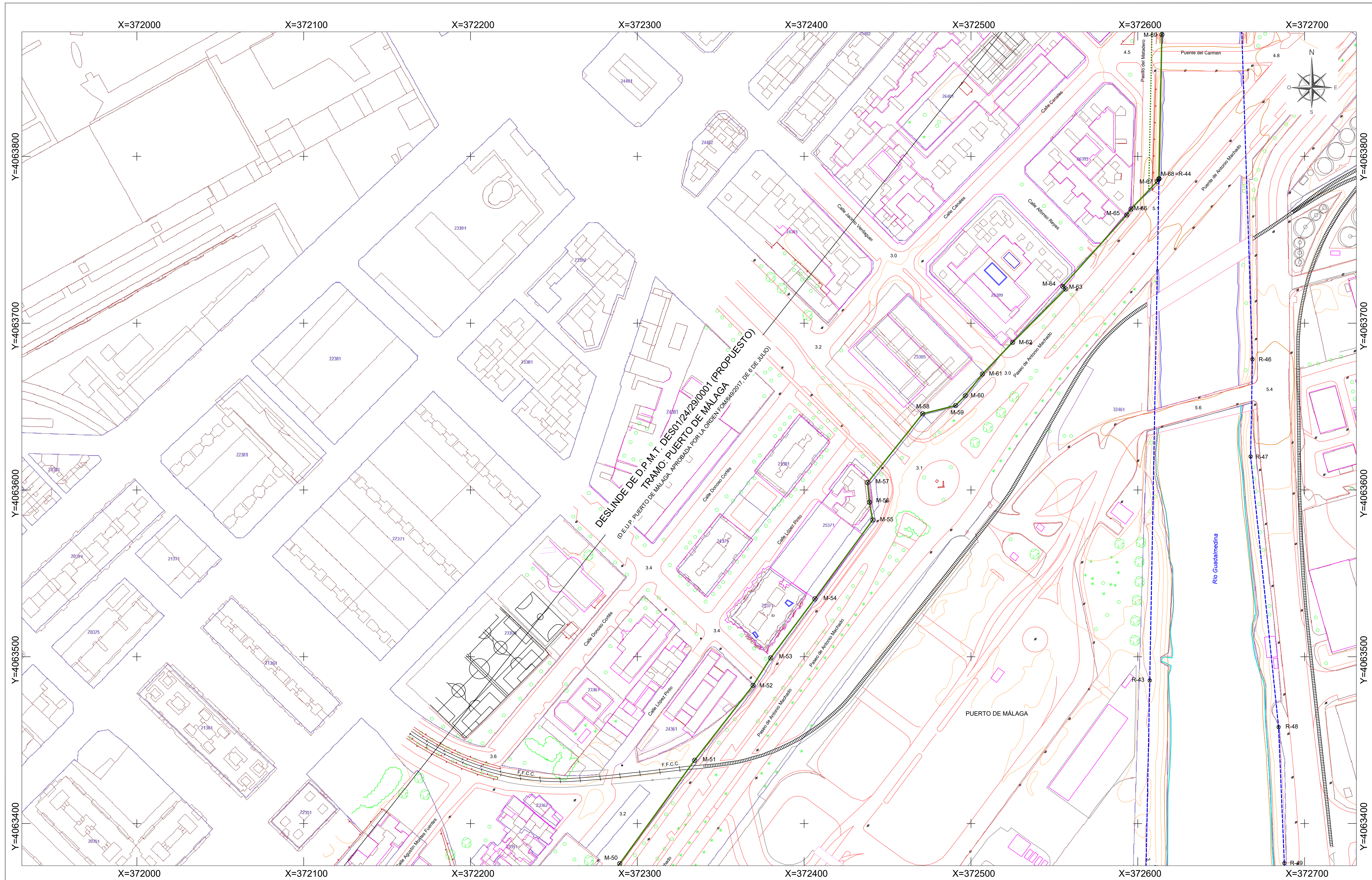

DIRECCIÓN GENERAL DE LA COSTA Y EL MAR
 Demarcación de Costas en Andalucía-Mediterráneo (Málaga)

DESLINDE DEL DOMINIO PÚBLICO MARÍTIMO TERRESTRE
 TRAMO: ZONA DEL PUERTO DE MÁLAGA

TÉRMINO MUNICIPAL DE MÁLAGA

PLANO Nº	HOJA Nº	PLANO:	REFERENCIA SERVICIO:	EXPEDIENTE DUNA:
4	7 de 13	Catastro	DE501/24/29/0001	DE501/24/29/0001

GRÁFICO DE DISTRIBUCIÓN DE HOJAS 1:5.000



GRÁFICO DE DISTRIBUCIÓN DE HOJAS 1:1.000



La Jefa de Servicio
 Fecha: la indicada en la firma electrónica
 Vº Bº el Jefe de la Demarcación

VÉRTICES POLIGONAL DEL DESLINDE			VÉRTICES POLIGONAL DE LA RIBERA DEL MAR		
Núm.	X	Y	Núm.	X	Y
M-50	372.289.43	4.063.375.96	R-43	372.607.18	4.063.485.77
M-51	372.334.31	4.063.437.92	R-44-M-68	372.612.70	4.063.196.55
M-52	372.369.38	4.063.482.84	R-46	372.668.73	4.063.878.35
M-53	372.379.91	4.063.499.28	R-47	372.667.65	4.063.620.09
M-54	372.406.41	4.063.534.72	R-48	372.684.41	4.063.457.81
M-55	372.441.09	4.063.582.02	R-49	372.687.86	4.063.376.22
M-56	372.439.11	4.063.592.64			
M-57	372.438.03	4.063.604.37			
M-58	372.471.01	4.063.645.73			
M-59	372.480.81	4.063.650.63			
M-60	372.496.61	4.063.656.51			
M-61	372.506.86	4.063.669.49			
M-62	372.524.95	4.063.688.45			
M-63	372.556.78	4.063.720.46			
M-64	372.555.02	4.063.722.09			
M-65	372.565.40	4.063.764.69			
M-66	372.595.96	4.063.768.43			
M-67	372.611.74	4.063.785.08			
M-68-R-44	372.612.70	4.063.196.55			
M-69	372.614.45	4.063.872.98			

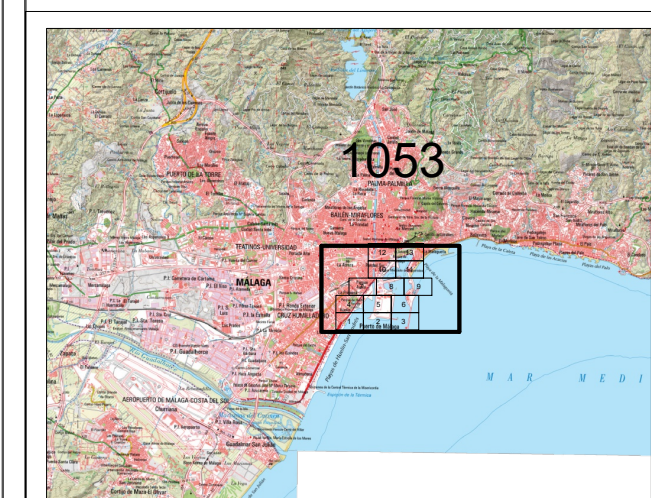
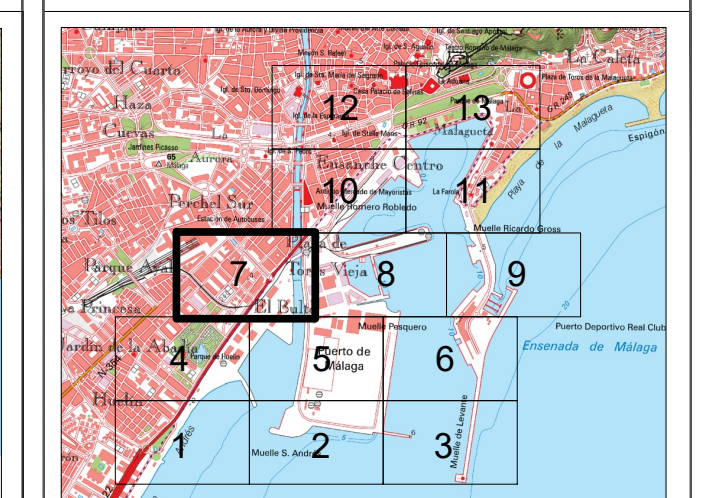
INFORMACIÓN CARTOGRÁFICA

SISTEMA GEODÉSICO DE REFERENCIA: ETRS89
 SISTEMA DE PROYECCIÓN CARTOGRÁFICA: U.T.M. - HUSO 30 N
 ORIGEN DE ALTITUDES: NIVEL MEDIO EN EL OCEANO
 COORDENADAS U.T.M. ETRS89 EN MARCO DE HOJA

VUELO FOTOGRAMÉTRICO REALIZADO EN AGOSTO DE 2017
 AEROTRIANGULACIÓN PROPIA DE ESTE LEVANTAMIENTO
 APOYO DE CAMPO REALIZADO EN ENERO-MAYO DE 2018
 RESTITUCIÓN Y EDICIÓN REALIZADO EN SEPT 2017-MARZO 2018

SIGNOS CONVENCIONALES PARTICULARES

- LINEA DE COTA 0
- POLIGONAL DEL DESLINDE DEL D.P.M.T.
- LINEA DE RIBERA DEL MAR
- LIMITE SERVIDUMBRE DE TRANSITO
- LIMITE SERVIDUMBRE DE PROTECCION
- LINEA DE DESLINDES ANTERIORES
- LIMITE PARCELAS COLINDANTES
- LIMITE DE SUELO URBANO
- LIMITE DE TÉRMINO MUNICIPAL
- LIMITE DE PROVINCIA
- VERTICES DE DESLINDE
- VERTICES DE RIBERA DEL MAR
- VERTICES DE OTROS DESLINDES
- VERTICE DE DESLINDE INICIAL/FINAL TRAMO
- TERRENOS INNEXICIBARIOS

OTROS SIGNOS

- Escarpado
- Muro Alambrada-Valla
- Seto
- Edificación en ruinas
- Tendido eléctrico / Tendido telefónico
- Deslindes colindantes
- Limite servidumbre de tránsito colindante
- Limite servidumbre de protección colindante
- Punto NAP / Punto Nivelación
- Vertice REGENTE / ROV / ERGNIS
- Vertice Topografico
- Punto de Apoyo

ESCALA 1 / 1.000

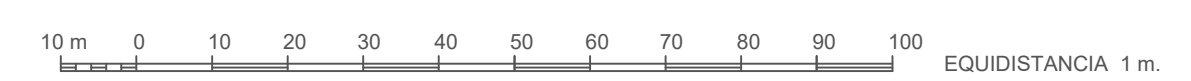

CONSULTOR 

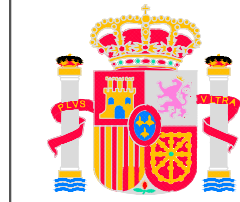

MINISTERIO
PARA LA TRANSICIÓN ECOLÓGICA
Y EL RETO DEMOGRÁFICO

DIRECCIÓN GENERAL DE LA COSTA Y EL MAR
Demarcación de Costas en Andalucía-Mediterráneo
(Málaga)

DESLINDE DEL DOMINIO PÚBLICO MARÍTIMO TERRESTRE
TRAMO: ZONA DEL PUERTO DE MÁLAGA

TÉRMINO MUNICIPAL DE MÁLAGA

PLANO Nº 4	HOJA Nº 8 de 13	PLANO: Catastro	REFERENCIA SERVICIO: DES01/24/29/0001	EXPEDIENTE DUNA: DES01/24/29/0001
---------------	--------------------	--------------------	------------------------------------------	--------------------------------------

GRÁFICO DE DISTRIBUCIÓN DE HOJAS 1:5.000



GRÁFICO DE DISTRIBUCIÓN DE HOJAS 1:1.000



La Jefa de Servicio

Fecha: la indicada en
la firma electrónica

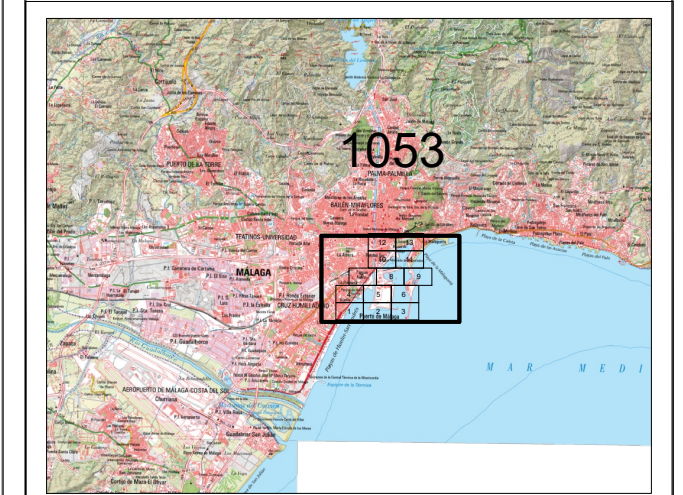
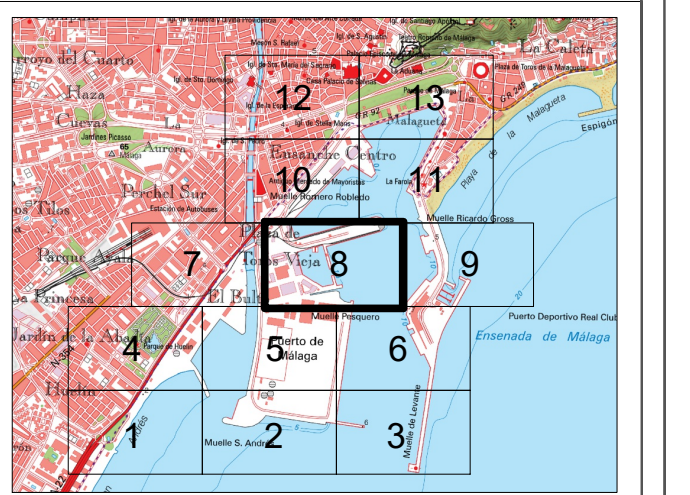
Vº Bº el Jefe de la Demarcación

DESLINDE DE D.P.M.T. DES01/24/29/0001 (PROPUESTO)
TRAMO: PUERTO DE MÁLAGA
(D.E.U.P. PUERTO DE MÁLAGA, APROBADA POR LA ORDEN FOM/649/2017, DE 6 DE JULIO)

VÉRTICES POLIGONAL DEL DESLINDE

Núm.	X	Y	Núm.	X	Y
R-69	373.262,35	4.063.405,50	R-69	373.262,35	4.063.405,50
R-70	373.236,34	4.063.407,77	R-70	373.236,34	4.063.407,77
R-71	373.234,76	4.063.397,20	R-71	373.234,76	4.063.397,20
R-72	373.209,20	4.063.401,37	R-72	373.209,20	4.063.401,37
R-73	373.199,04	4.063.400,65	R-73	373.199,04	4.063.400,65
R-74	373.172,92	4.063.417,07	R-74	373.172,92	4.063.417,07
R-75	373.166,49	4.063.429,74	R-75	373.166,49	4.063.429,74
R-76	373.156,93	4.063.457,03	R-76	373.156,93	4.063.457,03
R-77	373.145,01	4.063.461,75	R-77	373.145,01	4.063.461,75
R-78	372.996,32	4.063.436,37	R-78	372.996,32	4.063.436,37
R-79	372.993,63	4.063.448,61	R-79	372.993,63	4.063.448,61
R-80	373.040,31	4.063.456,21	R-80	373.040,31	4.063.456,21
R-81	373.183,96	4.063.489,55	R-81	373.183,96	4.063.489,55
R-82	373.182,84	4.063.503,04	R-82	373.182,84	4.063.503,04
R-83	373.153,20	4.063.496,35	R-83	373.153,20	4.063.496,35
R-84	373.151,90	4.063.497,18	R-84	373.151,90	4.063.497,18
R-85	373.134,64	4.063.558,66	R-85	373.134,64	4.063.558,66
R-86	373.121,00	4.063.555,02	R-86	373.121,00	4.063.555,02
R-87	373.135,34	4.063.503,87	R-87	373.135,34	4.063.503,87
R-88	373.069,63	4.063.489,29	R-88	373.069,63	4.063.489,29
R-89	372.953,66	4.063.561,87	R-89	372.953,66	4.063.561,87
R-90	372.917,68	4.063.688,04	R-90	372.917,68	4.063.688,04
R-91	372.925,18	4.063.700,50	R-91	372.925,18	4.063.700,50
R-92	373.069,27	4.063.740,32	R-92	373.069,27	4.063.740,32
R-93	373.109,61	4.063.595,43	R-93	373.109,61	4.063.595,43
R-94	373.123,76	4.063.598,91	R-94	373.123,76	4.063.598,91
R-95	373.387,13	4.063.729,90	R-95	373.387,13	4.063.729,90
R-96	373.414,40	4.063.821,08	R-96	373.414,40	4.063.821,08
R-97	373.433,41	4.063.842,22	R-97	373.433,41	4.063.842,22
R-100	372.906,86	4.063.775,26	R-100	372.906,86	4.063.775,26
R-101	372.861,77	4.063.865,70	R-101	372.861,77	4.063.865,70

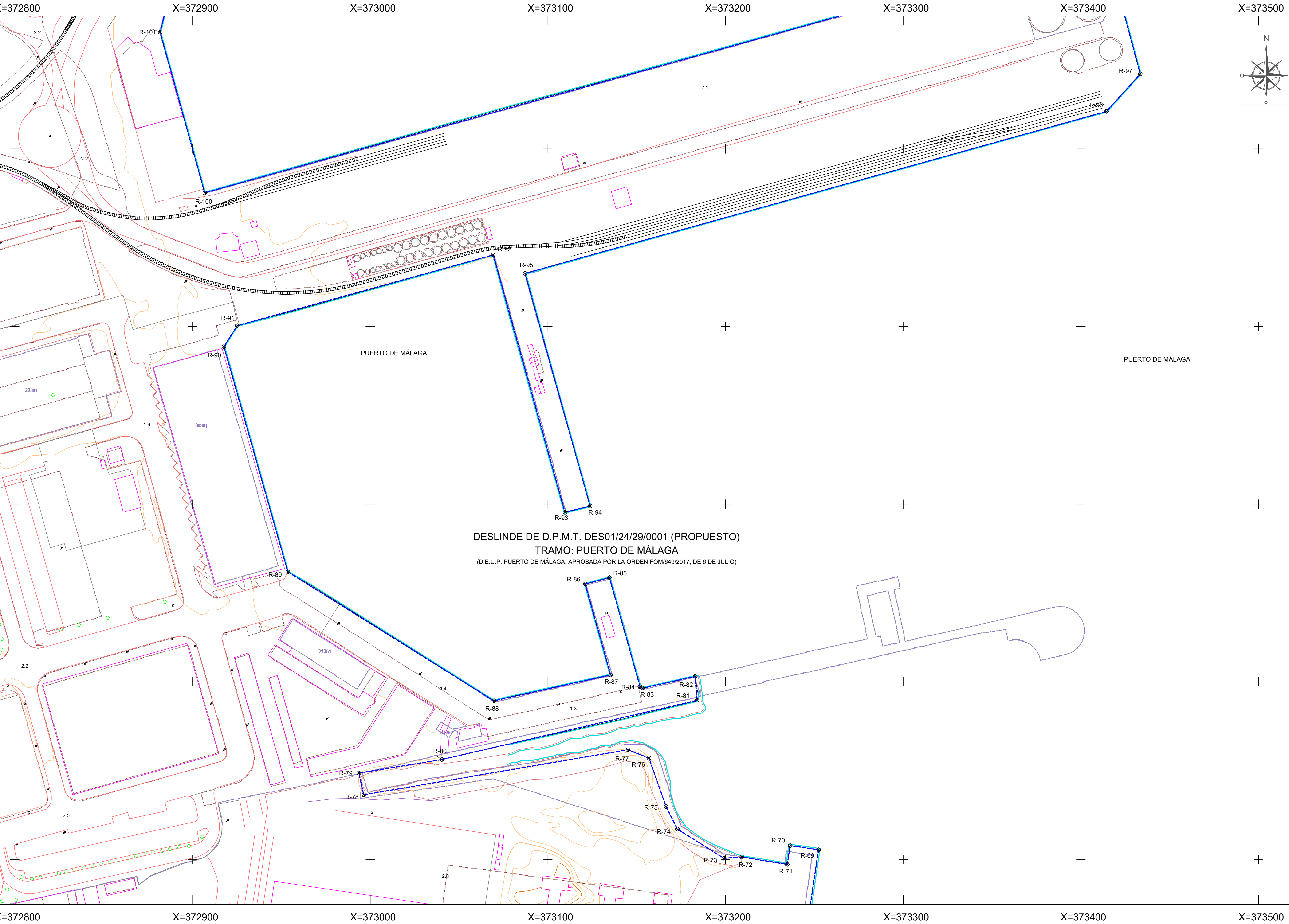

INFORMACIÓN CARTOGRÁFICA

SISTEMA GEODÉSICO DE REFERENCIA: ETR89
SISTEMA DE PROYECCIÓN CARTOGRÁFICA: U.T.M. - HUSO 30 N
ORIGEN DE ALTITUDES: NIVEL MEDIO DEL MAR EN ALICANTE
COORDENADAS U.T.M. ETR89 EN MARCO DE HOJA

VUELO FOTOGRAMÉTRICO REALIZADO EN AGOSTO DE 2017
AEROTRIANGULACIÓN PROPIA DE ESTE LEVANTAMIENTO
APOYO DE CAMPO REALIZADO EN ENERO-MAYO DE 2018
RESTITUCIÓN Y EDICIÓN REALIZADO EN SEPT 2017-MARZO 2018

SIGNOS CONVENCIONALES PARTICULARES

- LINEA DE COTA 0
- POLIGONAL DEL DESLINDE DEL D.P.M.T.
- LINEA DE RIBERA DEL MAR
- LIMITE SERVIDUMBRE DE TRANSITO
- LIMITE SERVIDUMBRE DE PROTECCION
- LINEA DE DESLINDES ANTERIORES
- LIMITE PARCELAS COLINDANTES
- LIMITE DE SUELO URBANO
- LIMITE DE TÉRMINO MUNICIPAL
- LIMITE DE PROVINCIA
- VERTICES DE DESLINDE
- VERTICES DE RIBERA DE MAR
- VERTICES DE OTROS DESLINDES
- VERTICE DE DESLINDE INICIAL TRAMO
- TERRENOS INNECESARIOS

OTROS SIGNOS

- Escarpado
- Muro Alameda-Vista
- Soto
- Edificación en ruinas
- Tendido eléctrico / Tendido telefónico
- Punto NAP / Punto Nivelación
- Vertice REGENTE / ROV / ERGNSS
- Vertice Topografico
- Punto de Apoyo

ESCALA 1 / 1.000



CONSULTOR



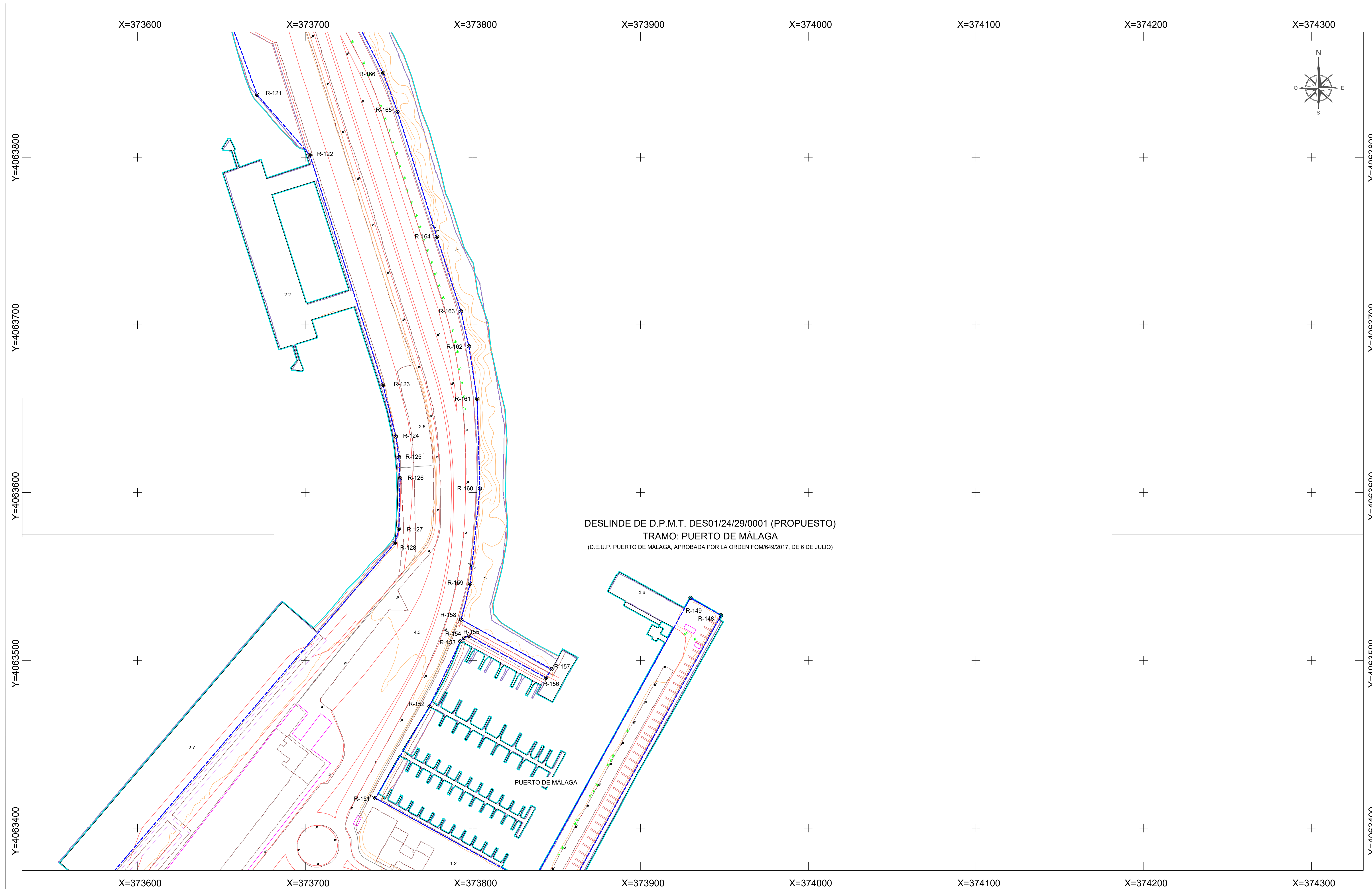

DESLINDE DE D.P.M.T. DES01/24/29/0001 (PROPUESTO)
TRAMO: PUERTO DE MÁLAGA
 (D.E.U.P. PUERTO DE MÁLAGA. APROBADA POR LA ORDEN FOM/849/2017, DE 6 DE JULIO)



MINISTERIO PARA LA TRANSICIÓN ECOLÓGICA Y EL RETO DEMOGRÁFICO

DIRECCIÓN GENERAL DE LA COSTA Y EL MAR
 Demarcación de Costas en Andalucía-Mediterráneo (Málaga)

 DESLINDE DEL DOMINIO PÚBLICO MARÍTIMO TERRESTRE
 TRAMO: ZONA DEL PUERTO DE MÁLAGA

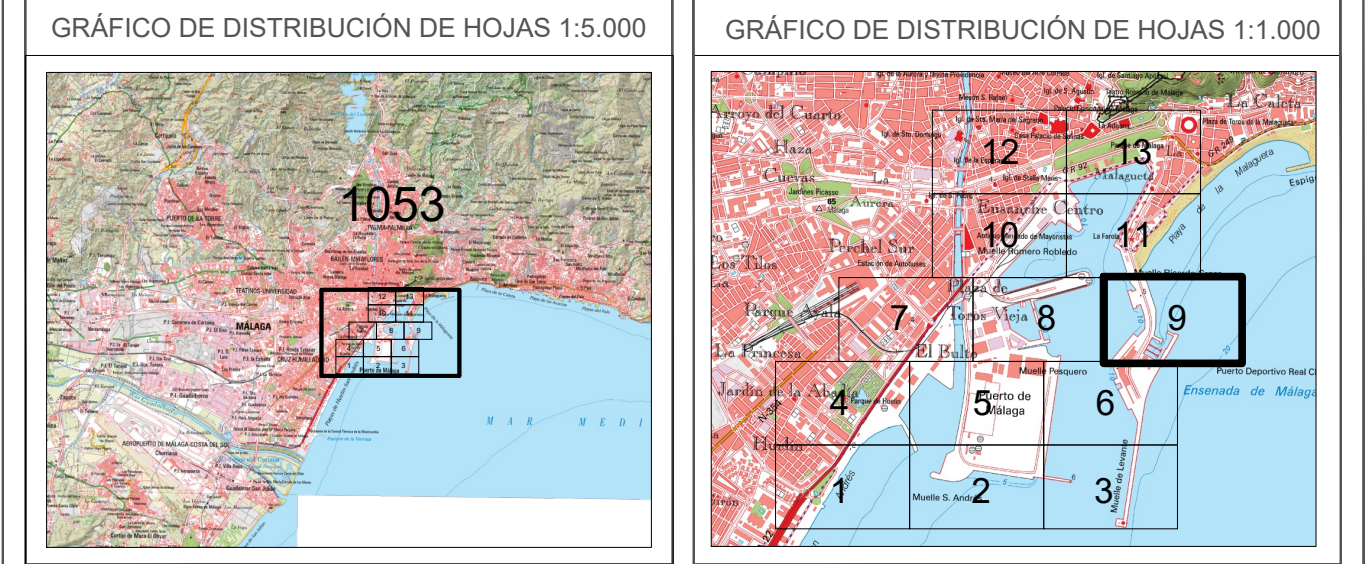

 TÉRMINO MUNICIPAL DE MÁLAGA

PLANO Nº 4	HOJA Nº 9 de 13	PLANO: Catastro	REFERENCIA SERVICIO: DES01/24/29/0001	EXPEDIENTE DUNA: DES01/24/29/0001
---------------	--------------------	--------------------	------------------------------------------	--------------------------------------

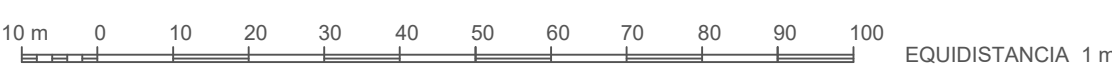

La Jefa de Servicio
 Fecha: la indicada en la firma electrónica
 Vº Bº el Jefe de la Demarcación

VÉRTICES POLIGONAL DEL DESLINDE			VÉRTICES POLIGONAL DE LA RIBERA DEL MAR		
Núm.	X	Y	Núm.	X	Y
R-121	373 671.33	4 063 837.24	R-121	373 671.33	4 063 837.24
R-122	373 702.77	4 063 801.33	R-122	373 746.32	4 063 664.23
R-123	373 746.32	4 063 664.23	R-123	373 754.01	4 063 633.47
R-124	373 754.01	4 063 633.47	R-124	373 755.84	4 063 621.08
R-125	373 755.84	4 063 621.08	R-125	373 756.56	4 063 608.57
R-126	373 756.56	4 063 608.57	R-126	373 755.85	4 063 576.37
R-127	373 755.85	4 063 576.37	R-127	373 753.44	4 063 569.87
R-128	373 753.44	4 063 569.87	R-128	373 947.93	4 063 526.79
R-129	373 947.93	4 063 526.79	R-129	373 929.71	4 063 537.31
R-130	373 929.71	4 063 537.31	R-130	373 792.48	4 063 511.26
R-131	373 792.48	4 063 511.26	R-131	373 741.81	4 063 417.84
R-132	373 741.81	4 063 417.84	R-132	373 774.05	4 063 472.50
R-133	373 774.05	4 063 472.50	R-133	373 792.48	4 063 511.26
R-134	373 792.48	4 063 511.26	R-134	373 794.84	4 063 513.49
R-135	373 794.84	4 063 513.49	R-135	373 797.69	4 063 514.71
R-136	373 797.69	4 063 514.71	R-136	373 845.53	4 063 489.58
R-137	373 845.53	4 063 489.58	R-137	373 846.87	4 063 494.72
R-138	373 846.87	4 063 494.72	R-138	373 792.98	4 063 524.32
R-139	373 792.98	4 063 524.32	R-139	373 798.27	4 063 545.66
R-140	373 798.27	4 063 545.66	R-140	373 804.18	4 063 602.41
R-141	373 804.18	4 063 602.41	R-141	373 802.45	4 063 655.93
R-142	373 802.45	4 063 655.93	R-142	373 797.59	4 063 587.25
R-143	373 797.59	4 063 587.25	R-143	373 792.82	4 063 708.05
R-144	373 792.82	4 063 708.05	R-144	373 776.54	4 063 732.56
R-145	373 776.54	4 063 732.56	R-145	373 755.02	4 063 827.20
R-146	373 755.02	4 063 827.20	R-146	373 746.46	4 063 850.17

INFORMACIÓN CARTOGRÁFICA SISTEMA GEODÉSICO DE REFERENCIA: ETRS89 SISTEMA DE PROYECCIÓN CARTOGRÁFICA: U.T.M. - HUSO 30 N ORIGEN DE ALTITUDES: NIVEL MEDIO DEL MAR EN ALICANTE COORDENADAS U.T.M. ETRS89 EN MARCO DE HOJA VUELO FOTOGRAMÉTRICO REALIZADO EN AGOSTO DE 2017 AEROTRIANGULACIÓN PROPIA DE ESTE LEVANTAMIENTO APOYO DE CAMPO REALIZADO EN ENERO-MAYO DE 2018 RESTITUCIÓN Y EDICIÓN REALIZADO EN SEPT 2017-MARZO 2018	SIGNOS CONVENCIONALES PARTICULARES LINEA DE COTA 0 POLIGONAL DEL DESLINDE DEL D.P.M.T. LINEA DE RIBERA DEL MAR LIMITE SERVIDUMBRE DE TRANSITO LIMITE SERVIDUMBRE DE PROTECCION LINEA DE DESLINDES ANTERIORES LIMITE PARCELAS COLINDANTES LIMITE DE SUELO URBANO LIMITE DE TÉRMINO MUNICIPAL LIMITE DE PROVINCIA VERTICES DE DESLINDE VERTICES DE RIBERA DE MAR VERTICES DE OTROS DESLINDES VERTICE DE DESLINDE INICIO/FINAL TRAMO TERRENOS INICIALIZADOS NOTA: SI COINCIDE LA POLIGONAL DEL DESLINDE DE DPMT CON LA LINEA DE R.M. SÓLO SE GRAFICA LA PRIMERA	OTROS SIGNOS Escarpado Muro Alameda - Veta Seto Edificación en ruinas Tendido eléctrico / Tendido telefónico Punto NAP / Punto Nivelación Vertice REGENTE / ROI / ERGNSS Vertice Topografico Punto de Apoyo	ESCALA 1 / 1.000  EQUIDISTANCIA 1 m. CONSULTOR 
-----------------------------------------------------------------------------------------------------------------------------------------------------------------------------------------------------------------------------------------------------------------------------------------------------------------------------------------------------------------------------------------------------------------------------------------------------------------------	---------------------------------------------------------------------------------------------------------------------------------------------------------------------------------------------------------------------------------------------------------------------------------------------------------------------------------------------------------------------------------------------------------------------------------------------------------------------------------------------------------------------------------------------------------------------------------------------------------------------	-----------------------------------------------------------------------------------------------------------------------------------------------------------------------------------------------------------------------------------------------	-------------------------------------------------------------------------------------------------------------------------------------------------------------------------------------------------------------------------------------------

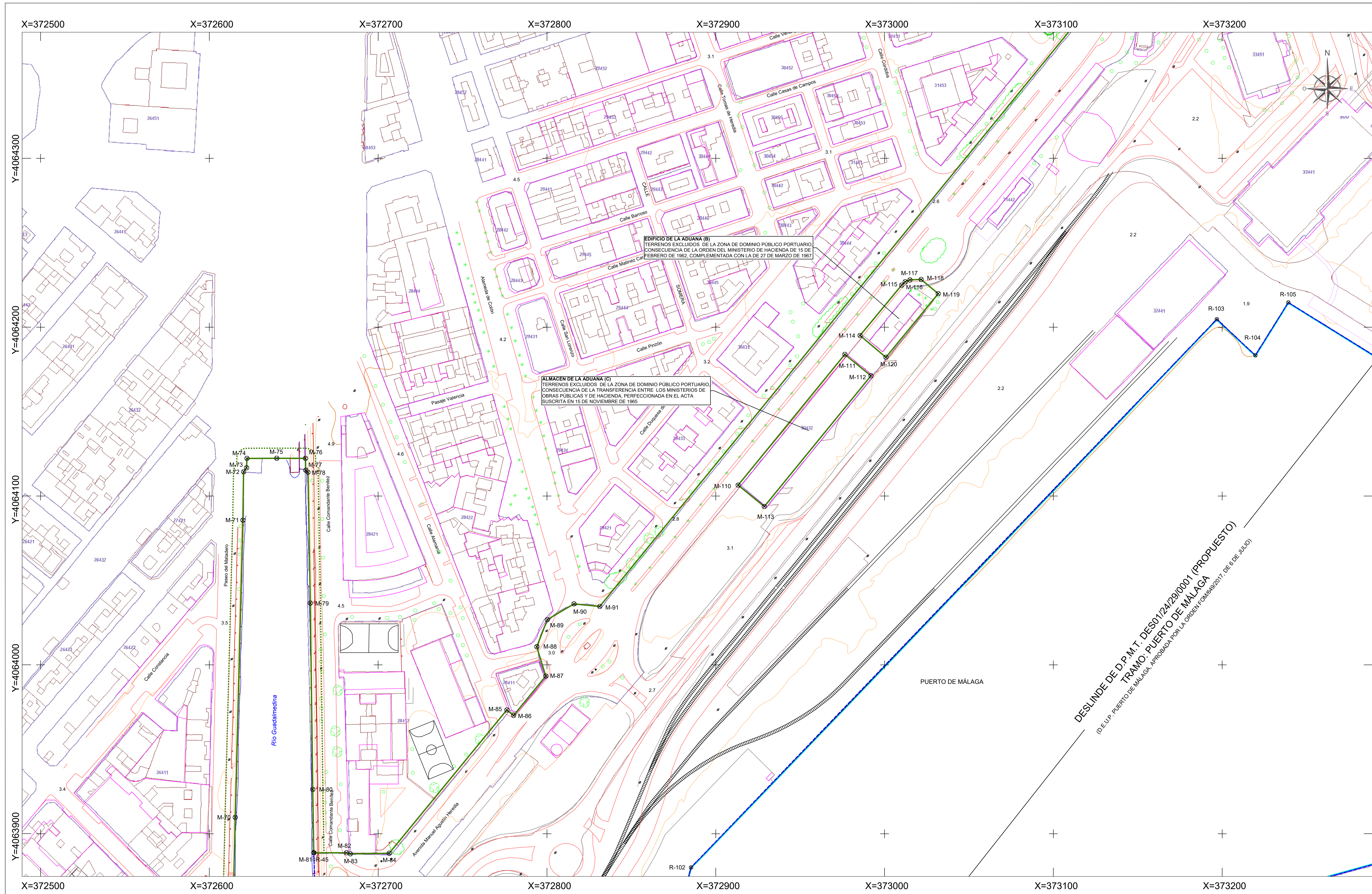



MINISTERIO PARA LA TRANSICIÓN ECOLÓGICA Y EL RETO DEMOGRÁFICO

DIRECCIÓN GENERAL DE LA COSTA Y EL MAR
 Demarcación de Costas en Andalucía-Mediterráneo (Málaga)

 DESLINDE DEL DOMINIO PÚBLICO MARÍTIMO TERRESTRE
 TRAMO: ZONA DEL PUERTO DE MÁLAGA

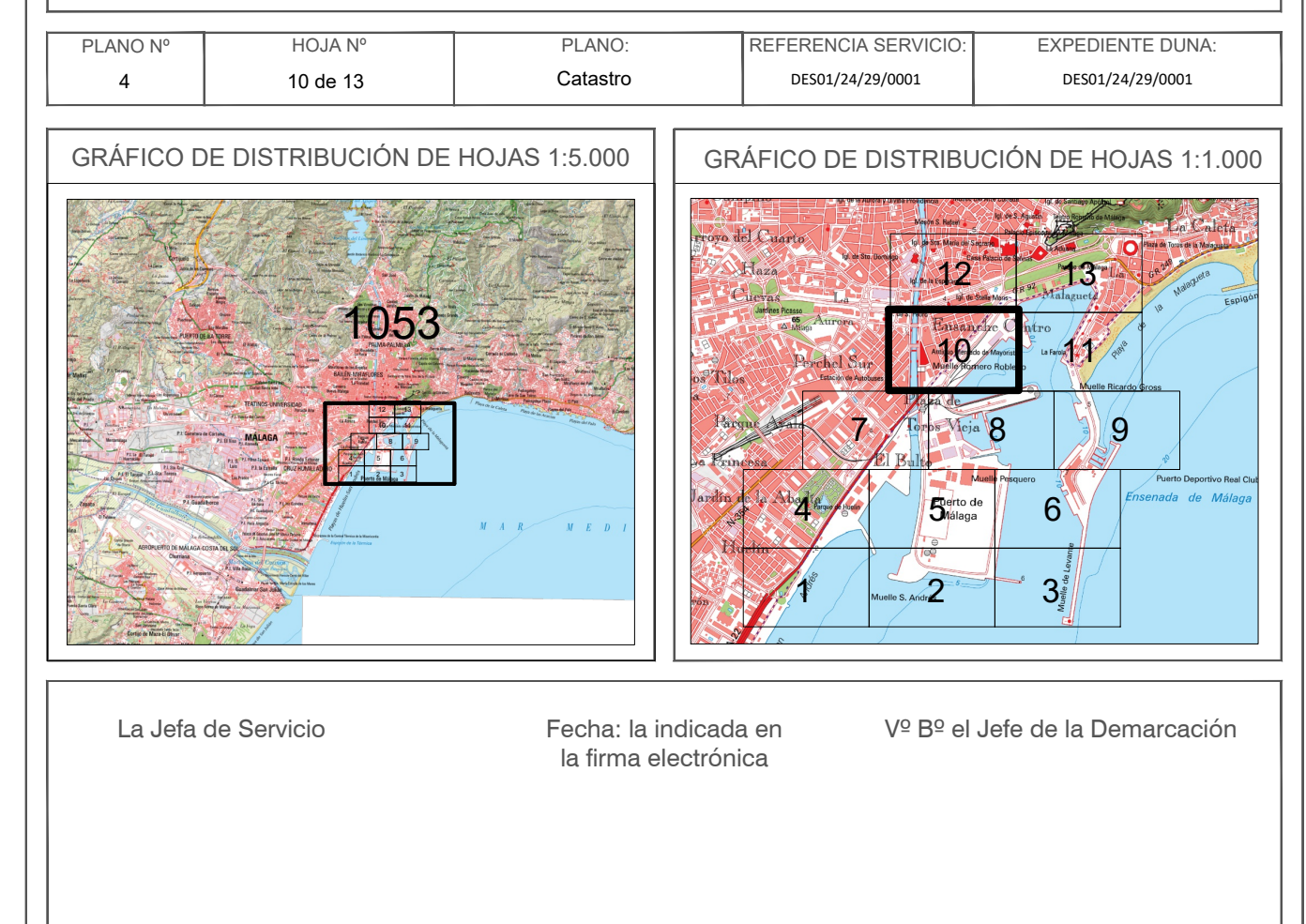
 TÉRMINO MUNICIPAL DE MÁLAGA



VÉRTICES POLIGONAL DEL DESLINDE				VÉRTICES POLIGONAL DE LA RIBERA DEL MAR			
Núm.	X	Y		Núm.	X	Y	
M-70	372.615,31	4.063.809,70		R-45+M-81	372.861,90	4.063.888,74	
M-71	372.619,83	4.064.085,70		R-102	372.985,34	4.063.880,00	
M-72	372.620,29	4.064.114,32		R-103	373.196,84	4.064.204,70	
M-73	372.622,06	4.064.116,75		R-104	373.219,66	4.064.183,31	
M-74	372.622,26	4.064.122,28		R-105	373.259,17	4.064.214,84	
M-75	372.639,93	4.064.122,34					
M-76	372.656,93	4.064.122,30					
M-77	372.657,09	4.064.115,25					
M-78	372.658,42	4.064.114,05					
M-79	372.659,81	4.064.036,58					
M-80	372.661,24	4.063.926,22					
M-81+R-45	372.661,90	4.063.888,74					
M-82	372.681,16	4.063.888,74					
M-83	372.683,51	4.063.888,08					
M-84	372.706,54	4.063.888,44					
M-85	372.716,21	4.063.973,30					
M-86	372.780,22	4.063.970,03					
M-87	372.799,30	4.063.993,36					
M-88	372.783,97	4.064.010,78					
M-89	372.800,22	4.064.026,83					
M-90	372.816,00	4.064.036,12					
M-91	372.831,27	4.064.034,60					
M-110	372.913,25	4.064.106,43					
M-111	372.976,46	4.064.183,85					
M-112	372.991,97	4.064.171,20					
M-113	372.928,74	4.064.093,77					
M-114	372.985,47	4.064.195,09					
M-115	373.010,11	4.064.224,89					
M-116	373.012,21	4.064.226,91					
M-117	373.015,03	4.064.228,00					
M-118	373.021,66	4.064.228,24					
M-119	373.031,78	4.064.219,85					
M-120	373.000,90	4.064.162,18					

INFORMACIÓN CARTOGRÁFICA

SISTEMA GEODÉSICO DE REFERENCIA: ETRS89
 SISTEMA DE PROYECCIÓN CARTOGRÁFICA: U.T.M. - HUSO 30 N
 AEROTRIANGULACIÓN PROPIA DE ESTE LEVANTAMIENTO
 APOYO DE CAMPO REALIZADO EN ENERO-MAYO DE 2018
 COORDENADAS U.T.M. (ETRS89) EN MARCO DE HOJA

SIGNOS CONVENCIONALES PARTICULARES

— LINEA DE COTA 0
 — POLIGONAL DEL DESLINDE DEL D.P.M.T.
 — LINEA DE RIBERA DEL MAR
 - - - LÍMITE DE TERMINO MUNICIPAL
 - - - LÍMITE DE RIBERA DEL MAR
 - - - LÍMITE DE PROVINCIA
 - - - LÍMITE DE SERVIDUMBRE DE TRANSITO
 - - - LÍMITE DE SERVIDUMBRE DE PROTECCIÓN
 - - - LÍMITE DE SUELO URBANO
 - - - LÍMITE DE TERMINO MUNICIPAL
 - - - LÍMITE DE PROVINCIA
 - - - LÍMITE DE SERVIDUMBRE DE TRANSITO
 - - - LÍMITE DE SERVIDUMBRE DE PROTECCIÓN
 - - - LÍMITE DE SUELO URBANO
 - - - LÍMITE DE TERMINO MUNICIPAL
 - - - LÍMITE DE PROVINCIA
 - - - LÍMITE DE SERVIDUMBRE DE TRANSITO
 - - - LÍMITE DE SERVIDUMBRE DE PROTECCIÓN

OTROS SIGNOS

— Escarpado
 - - - Muro Alameda-Vista
 - - - Seto
 - - - Edificación en ruinas
 - - - Tendido eléctrico / Tendido telefónico

● Punto NAP / Punto Nivelación
 ▲ Verice REGENTE / ROV / ERGNIS
 ▲ Verice Topográfico
 + Punto de Apoyo

ESCALA 1 / 1.000

CONSULTOR: 

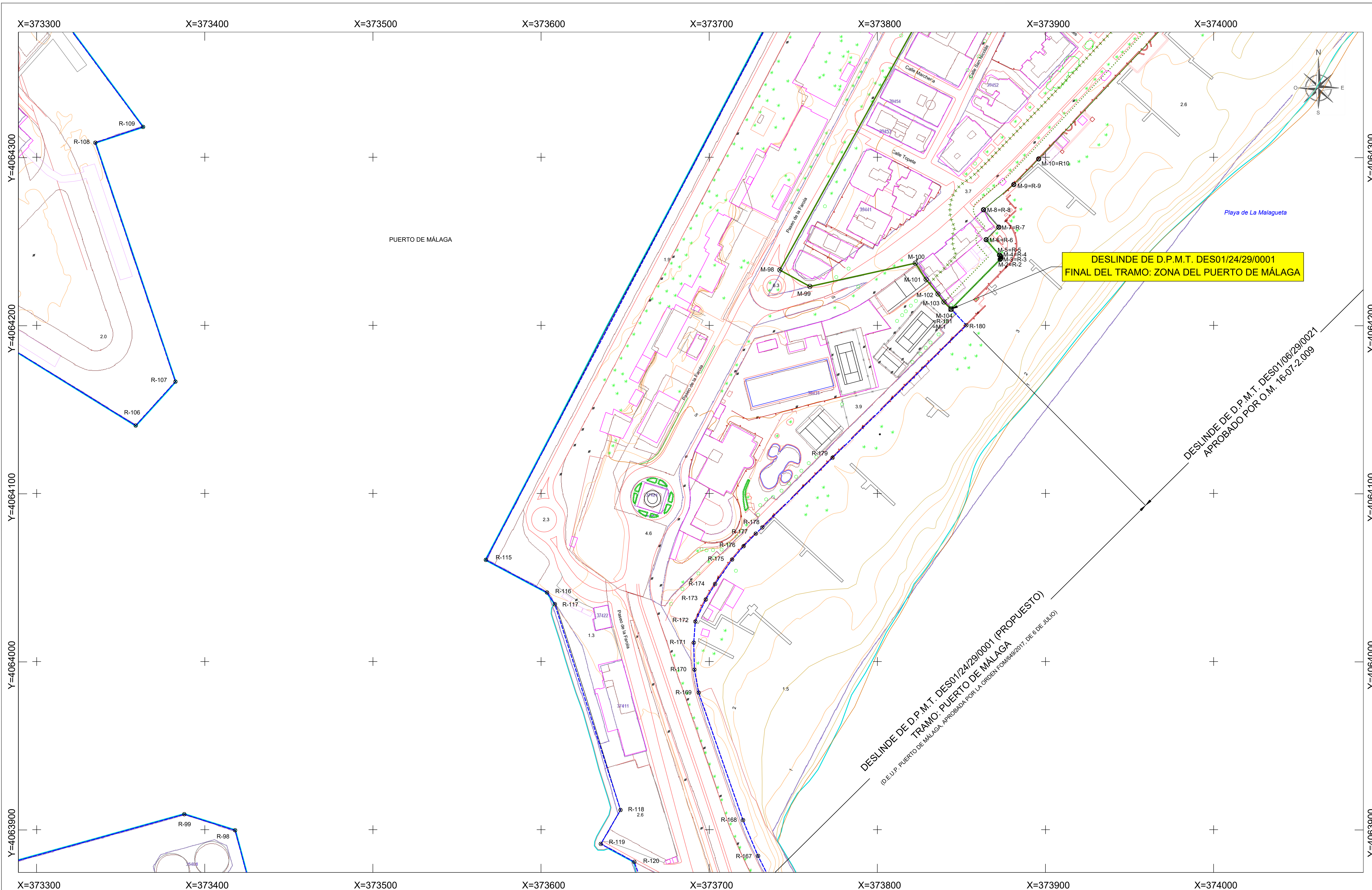

DIRECCIÓN GENERAL DE LA COSTA Y EL MAR
 Demarcación de Costas en Andalucía-Mediterráneo (Málaga)

DESLINDE DEL DOMINIO PÚBLICO MARÍTIMO TERRESTRE
 TRAMO: ZONA DEL PUERTO DE MÁLAGA

TÉRMINO MUNICIPAL DE MÁLAGA

PLANO Nº	HOJA Nº	PLANO:	REFERENCIA SERVICIO:	EXPEDIENTE DUNA:
4	11 de 13	Catastro	DES01/24/29/0001	DES01/24/29/0001

GRÁFICO DE DISTRIBUCIÓN DE HOJAS 1:5.000 GRÁFICO DE DISTRIBUCIÓN DE HOJAS 1:1.000

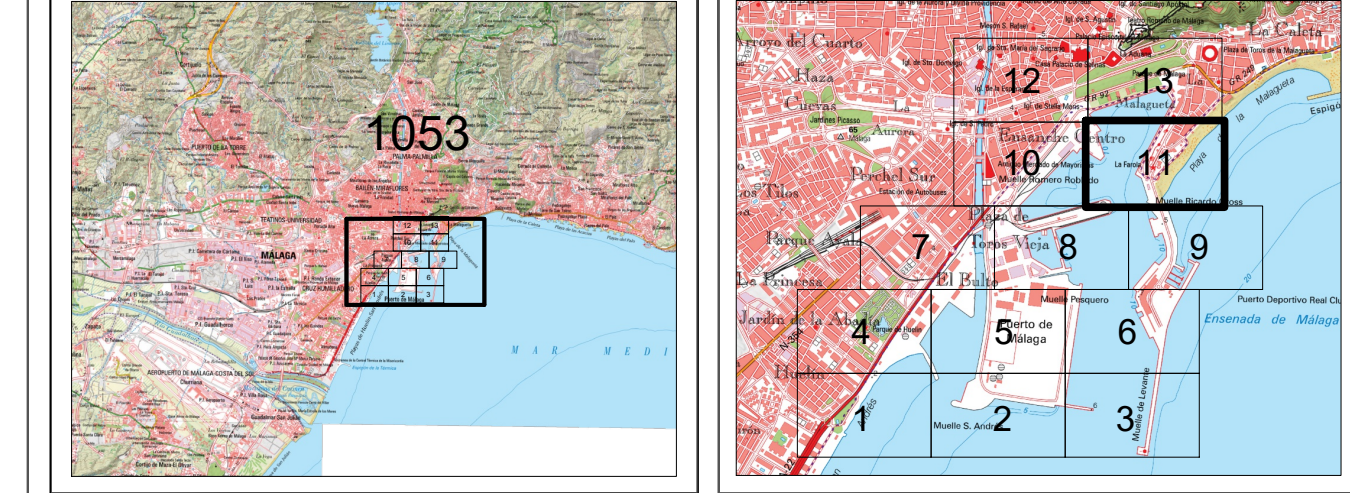

La Jefa de Servicio Fecha: la indicada en la firma electrónica Vº Bº el Jefe de la Demarcación

VÉRTICES POLIGONAL DEL DESLINDE				VÉRTICES POLIGONAL DE LA RIBERA DEL MAR			
Núm.	X	Y		Núm.	X	Y	
M-98	373 741,92	4 064 232,97		R-98	373 418,01	4 063 899,82	
M-99	373 759,84	4 064 223,14		R-99	373 387,79	4 063 909,17	
M-100	373 822,54	4 064 236,98		R-100	373 398,91	4 064 140,39	
M-101	373 828,96	4 064 227,34		R-101	373 382,51	4 064 166,51	
M-102	373 835,97	4 064 218,66		R-102	373 334,87	4 064 308,65	
M-103	373 839,52	4 064 213,87		R-103	373 363,25	4 064 318,06	
M-104+R-181	373 843,80	4 064 209,68		R-104	373 367,12	4 064 300,49	
				R-105	373 603,49	4 064 041,07	
				R-106	373 608,17	4 064 034,15	
				R-107	373 647,24	4 063 911,66	
				R-108	373 635,50	4 063 891,51	
				R-109	373 655,38	4 063 880,83	
				R-110	373 729,01	4 063 884,37	
				R-111	373 720,07	4 063 905,65	
				R-112	373 693,71	4 063 981,49	
				R-113	373 691,19	4 063 995,18	
				R-114	373 690,77	4 064 011,23	
				R-115	373 691,70	4 064 023,81	
				R-116	373 697,95	4 064 036,94	
				R-117	373 703,45	4 064 046,15	
				R-118	373 713,56	4 064 060,87	
				R-119	373 720,43	4 064 068,65	
				R-120	373 727,67	4 064 076,09	
				R-121	373 731,50	4 064 079,76	
				R-122	373 773,30	4 064 121,21	
				R-123	373 852,83	4 064 200,07	
				R-124	373 843,80	4 064 209,68	

INFORMACIÓN CARTOGRÁFICA

SISTEMA GEODÉSICO DE REFERENCIA: ETRS89

SISTEMA DE PROYECCIÓN CARTOGRÁFICA: U.T.M. - HUSO 30 N

ORIGEN DE ALTITUDES: NIVEL MEDIO DEL MAR EN ALICANTE

COORDENADAS U.T.M. ETRS89 EN MARCO DE HOJA

SIGNOS CONVENCIONALES PARTICULARES

- LINEA DE COTA 0
- POLIGONAL DEL DESLINDE DEL D.P.M.T.
- LINEA DE RIBERA DEL MAR
- LIMITE SERVIDUMBRE DE TRANSITO
- LIMITE SERVIDUMBRE DE PROTECCION
- LINEA DE DESLINDES ANTERIORES
- LIMITE PARCELAS COLINDANTES
- LIMITE DE SUELO URBANO
- LIMITE DE TÉRMINO MUNICIPAL
- LIMITE DE PROVINCIA
- VERTICES DE DESLINDE
- VERTICES DE RIBERA DE MAR
- VERTICES DE OTROS DESLINDES
- VERTICE DE DESLINDE INICIAL TRAMO
- TERRENOS INNEXICIBARIOS

OTROS SIGNOS

- Escarpado
- Muro Alamedado - Valla
- Seto
- Edificación en ruinas
- Tendido eléctrico / Tendido telefónico
- Punto NAP / Punto Nivelación
- ▲ Verice REGENTE / ROV / ERGNSS
- ▲ Verice Topografico
- Punto de Apoyo

ESCALA 1 / 1.000

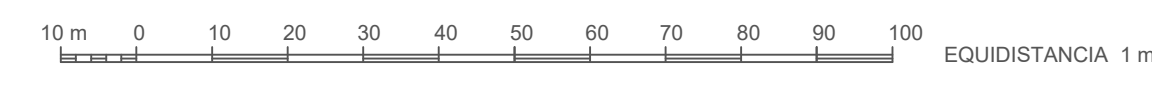

EQUIDISTANCIA 1 m.

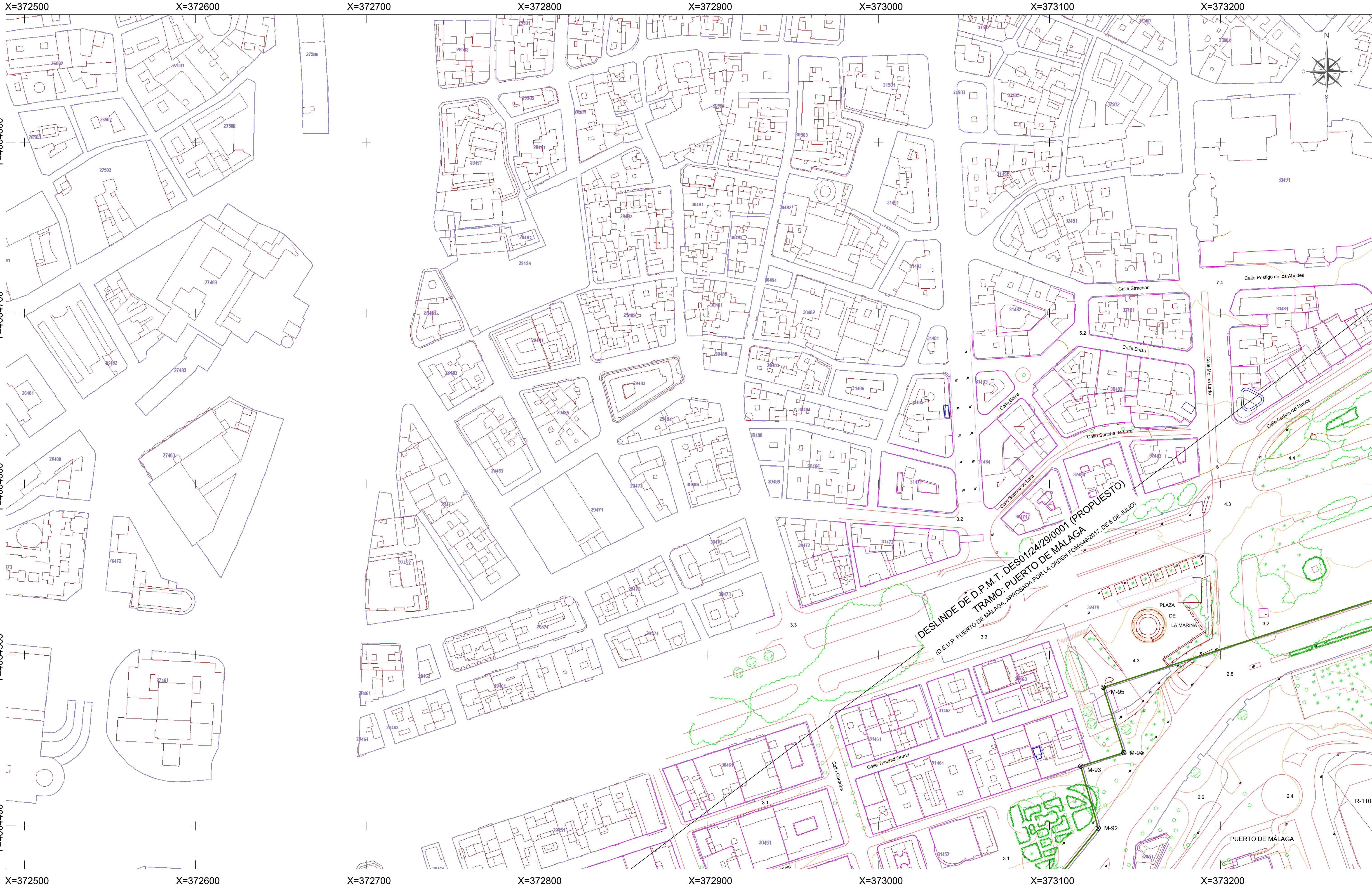

MINISTERIO PARA LA TRANSICIÓN ECOLÓGICA Y EL RETO DEMOGRÁFICO

DIRECCIÓN GENERAL DE LA COSTA Y EL MAR

Demarcación de Costas en Andalucía-Mediterráneo (Málaga)

DESLINDE DEL DOMINIO PÚBLICO MARÍTIMO TERRESTRE

TRAMO: ZONA DEL PUERTO DE MÁLAGA

TÉRMINO MUNICIPAL DE MÁLAGA

PLANO Nº	HOJA Nº	PLANO:	REFERENCIA SERVICIO:	EXPEDIENTE DUNA:
4	12 de 13	Catastro	DE501/24/29/0001	DE501/24/29/0001

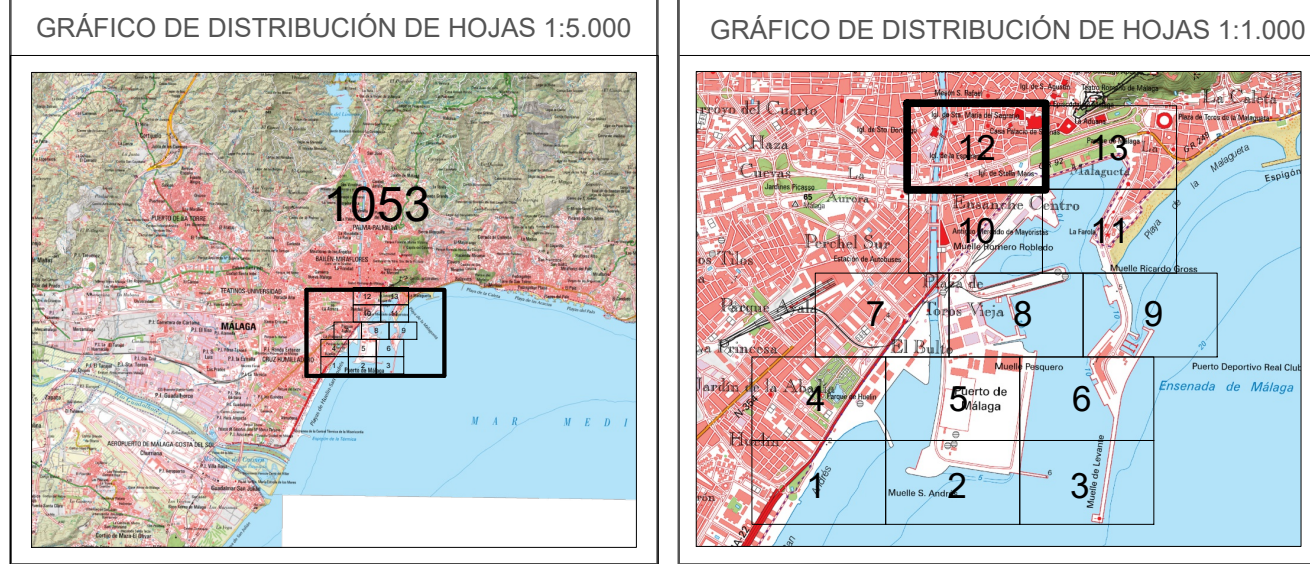

La Jefa de Servicio Fecha: la indicada en la firma electrónica Vº Bº el Jefe de la Demarcación

VÉRTICES POLIGONAL DEL DESLINDE			VÉRTICES POLIGONAL DE LA RIBERA DEL MAR		
Núm.	X	Y	Núm.	X	Y
M-92	373.128.51	4.064.398.67			
M-93	373.118.31	4.064.434.93			
M-94	373.143.49	4.064.442.86			
M-95	373.131.47	4.064.481.05			

INFORMACIÓN CARTOGRÁFICA

SISTEMA GEODÉSICO DE REFERENCIA: ETR89

SISTEMA DE PROYECCIÓN CARTOGRÁFICA: U.T.M. - HUSO 30 N

ORIGEN DE ALTITUDES: NIVEL MEDIO DEL MAR EN ALICANTE

COORDENADAS U.T.M. ETR89 EN MARCO DE HOJA

VUELO FOTOGRAMÉTRICO REALIZADO EN AGOSTO DE 2017

AEROTRIANGULACIÓN PROPIA DE ESTE LEVANTAMIENTO

APOYO DE ALTITUDES REALIZADO EN ENERO-MAYO DE 2018

RESTITUCIÓN Y EDICIÓN REALIZADO EN SEPT 2017-MARZO 2018

SIGNOS CONVENCIONALES PARTICULARES

- LINEA DE COTA 0
- POLIGONAL DEL DESLINDE DEL D.P.M.T.
- LINEA DE RIBERA DEL MAR
- LIMITE DE CAMPO REALIZADO EN ENERO-MAYO DE 2018
- LIMITE DE SERVIDUMBRE DE TRANSITO
- LIMITE DE SERVIDUMBRE DE PROTECCION
- LINEA DE DESLINES ANTERIORES
- LIMITE PARCELAS COLINDANTES
- LIMITE DE SUELO URBANO
- LIMITE DE TÉRMINO MUNICIPAL
- LIMITE DE PROVINCIA
- VERTICES DE DESLINDE
- VERTICES DE RIBERA DE MAR
- VERTICES DE OTROS DESLINES
- VERTICE DE DESLINDE INICIO/FINAL TRAMO
- TERRENOS INNEXICARIOS

NOTA: SI COINCIDE LA POLIGONAL DEL DESLINDE DE DPMT CON LA LINEA DE R.M. SÓLO SE GRAFICA LA PRIMERA

OTROS SIGNOS

- Escarpado
- Muro Alambrada -Valla
- Seto
- Edificación en ruinas
- Tendido eléctrico / Tendido telefónico
- Punto NAP / Punto Nivelación
- ▲ Verice REGENTE / ROV/ ERGNIS
- ▲ Verice Topográfico
- Punto de Apoyo

ESCALA 1 / 1.000

EQUIDISTANCIA 1 m.

CONSULTOR

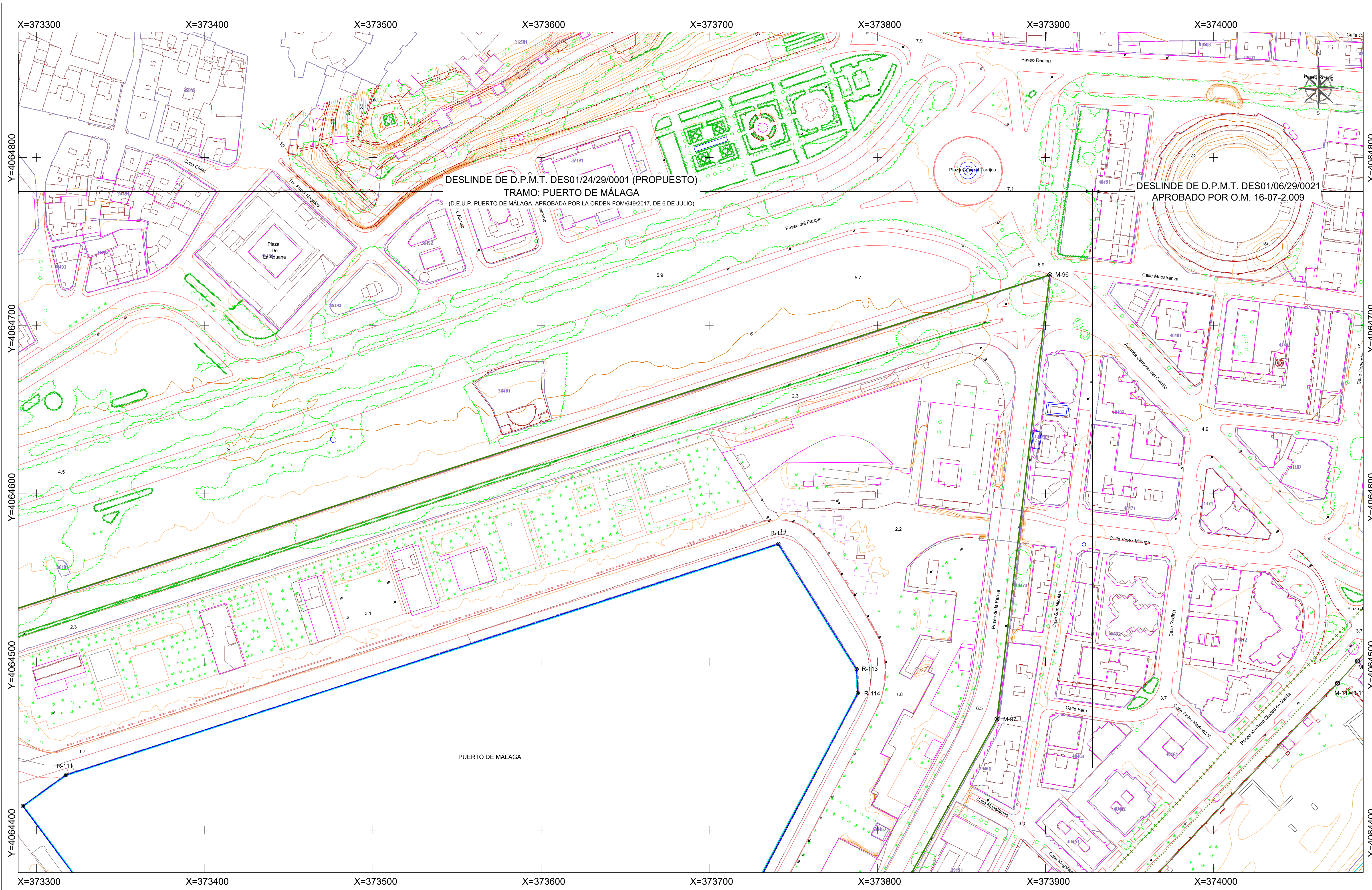

MINISTERIO PARA LA TRANSICIÓN ECOLÓGICA Y EL RETO DEMOGRÁFICO
DIRECCIÓN GENERAL DE LA COSTA Y EL MAR
 Demarcación de Costas en Andalucía-Mediterráneo (Málaga)
 DESLINDE DEL DOMINIO PÚBLICO MARÍTIMO TERRESTRE
 TRAMO: ZONA DEL PUERTO DE MÁLAGA
 TÉRMINO MUNICIPAL DE MÁLAGA

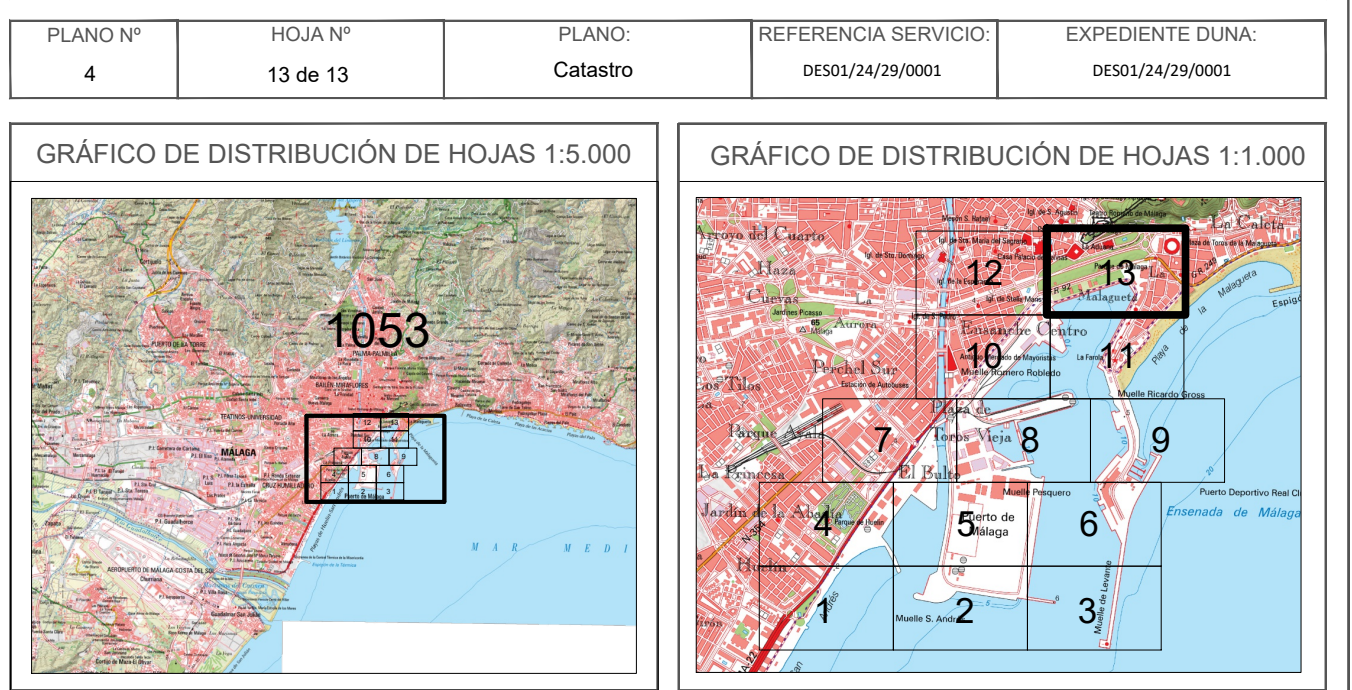

La Jefa de Servicio Fecha: la indicada en la firma electrónica Vº Bº el Jefe de la Demarcación

VÉRTICES POLIGONAL DEL DESLINDE			VÉRTICES POLIGONAL DE LA RIBERA DEL MAR		
Núm.	X	Y	Núm.	X	Y
M-96	373 902,55	4 064 730,23	R-110	373 291,83	4 064 414,27
M-97	373 871,17	4 064 486,03	R-111	373 317,53	4 064 432,73
			R-112	373 741,16	4 064 570,18
			R-113	373 787,63	4 064 495,69
			R-114	373 788,45	4 064 481,50

INFORMACIÓN CARTOGRÁFICA

SISTEMA GEODÉSICO DE REFERENCIA: ETRS89
 SISTEMA DE PROYECCIÓN CARTOGRÁFICA: U.T.M. - HUSO 30 N
 ORIGEN DE ALTITUDES: NIVEL MEDIO DEL MAR EN ALICANTE
 COORDENADAS U.T.M. ETRS89 EN MARCO DE HOJA

VUELO FOTOGRAMÉTRICO REALIZADO EN AGOSTO DE 2017
 AEROTRIANGULACIÓN PROPIA DE ESTE LEVANTAMIENTO
 APOYO DE CAMPO REALIZADO EN ENERO-MAYO DE 2018
 RESTITUCIÓN Y EDICIÓN REALIZADO EN SEPT 2017-MARZO 2018

SIGNOS CONVENCIONALES PARTICULARES

— LINEA DE COTA 0	--- LINEA DE DESLINDES ANTERIORES	⊗ M-3 VERTICES DE DESLINDE
— POLIGONAL DEL DESLINDE DEL D.P.M.T.	--- LIMITE PARCELAS COLINDANTES	⊗ R-3 VERTICES DE RIBERA DE MAR
--- LINEA DE RIBERA DEL MAR	--- LIMITE DE SUELO URBANO	⊗ M-3 VERTICES DE OTROS DESLINDES
--- LIMITE SERVIDUMBRE DE TRANSITO	--- LIMITE DE TÉRMINO MUNICIPAL	⊗ M-3 VERTICE DE DESLINDE INICIO/FINAL TRAMO
--- LIMITE SERVIDUMBRE DE PROTECCIÓN	--- LIMITE DE PROVINCIA	■ TERRENOS INNEXICABARIOS

NOTA: SI COINCIDE LA POLIGONAL DEL DESLINDE DE DPMT CON LA LINEA DE R.M. SÓLO SE GRAFICA LA PRIMERA

OTROS SIGNOS

--- Escarpado	● Punto NAP / Punto Nivelación
--- Muro Alamedado -Valla	⊗ Verice REGENTE / ROV/ ERGNIS
--- Soto	⊗ Verice Topográfico
--- Edificación en ruinas	⊕ Punto de Apoyo
--- Tendido eléctrico / Tendido telefónico	

ESCALA 1 / 1.000

EQUIDISTANCIA 1 m.

CONSULTOR 

HITO DE HORMIGON TIPO I
ESCALA 1:20

ALZADO

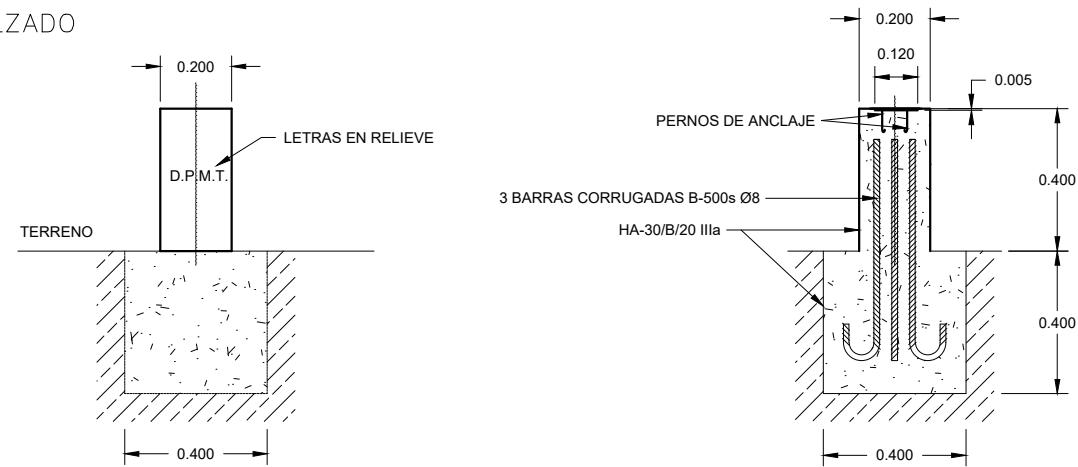

PLANTA

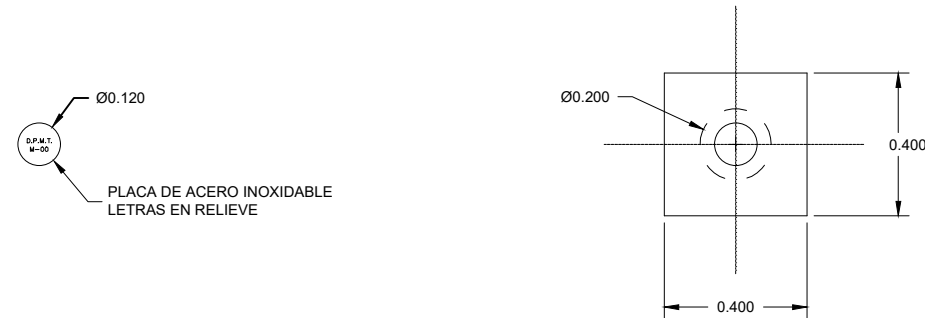

HITO DE HORMIGON TIPO II
ESCALA 1:20

ALZADO

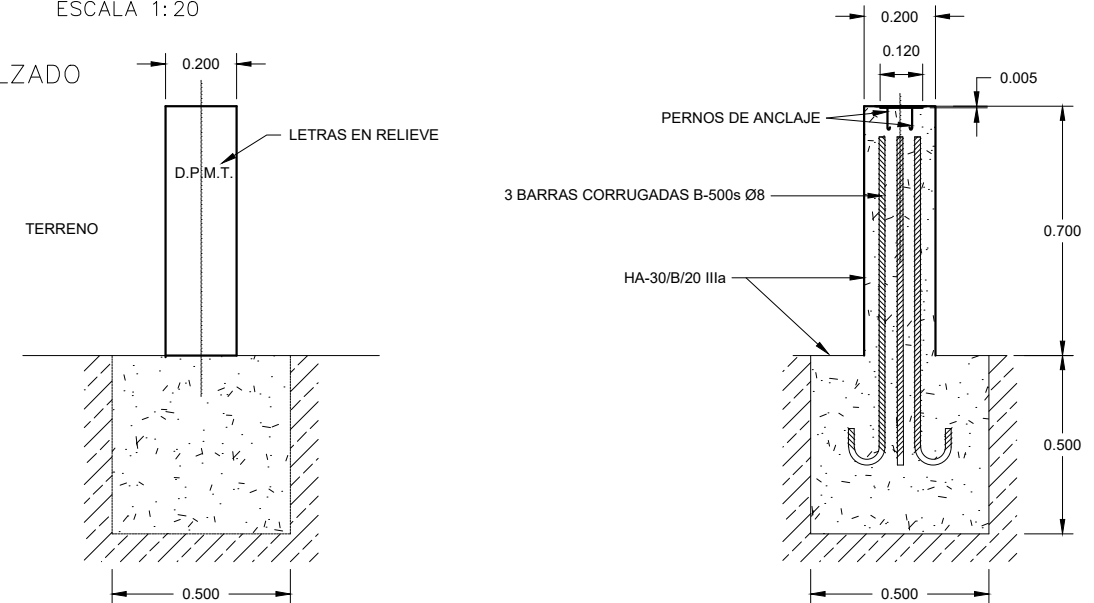

PLANTA

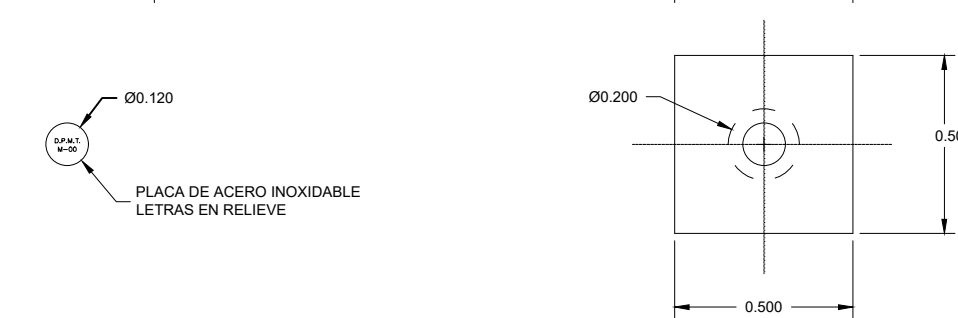

PLACA DE ACERO TIPO III
ESCALA 1:10

ALZADO

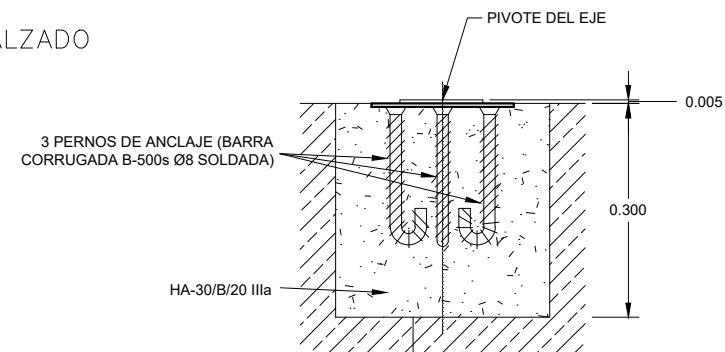

PLANTA

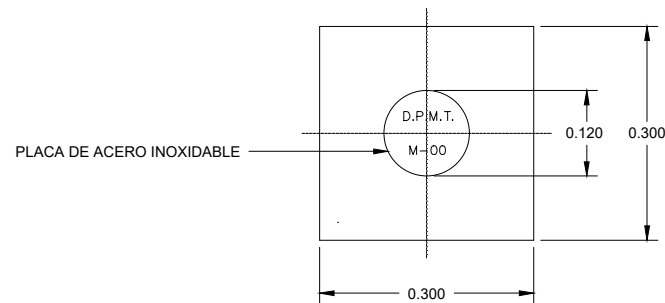

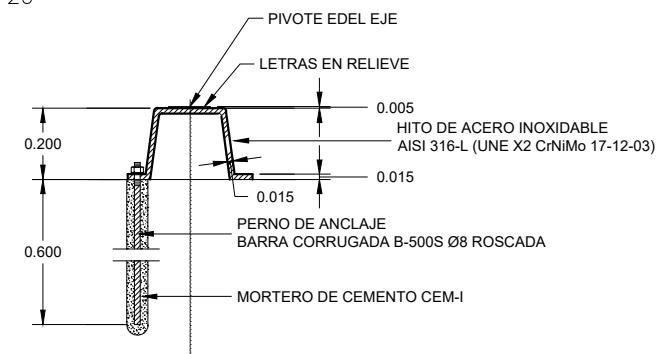

HITO DE ACERO TIPO IV
ESCALA 1:20

ALZADO

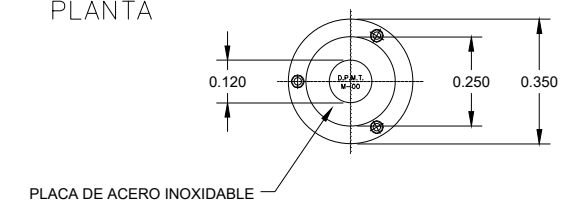

PLANTA



 <p>Ministerio para la Transición Ecológica y el Reto Demográfico DIRECCIÓN GENERAL DE LA COSTA Y EL MAR DEMARCACIÓN DE COSTAS ANDALUCÍA-MEDITERRÁNEO MÁLAGA</p>			
TÍTULO DEL TRABAJO: PROYECTO DE DESLINDE DE DPMT. TRAMO: ZONA DEL PUERTO DE MÁLAGA		FECHA: La indicada en la firma electrónica	
TÍTULO DEL PLANO: HITOS DE AMOJONAMIENTO		ESCALA: VARIAS	Nº PLANO: 5
LA JEFA DE SERVICIO:	EL JEFE DE LA DEMARCACIÓN:	CONSULTOR: 	EXPEDIENTE: DES01/24/29/0001
		Nº HOJA: 1 de 1	